

UA DC5xD M K3 ГЕНЕРАТОР КОНТРОЛЕР ІНСТРУКЦІЯ КОРИСТУВАЧА

RU DC5xD M K3 ГЕНЕРАТОР КОНТРОЛЕР ИНСТРУКЦИЯ ПОЛЬЗОВАТЕЛЯ

EN DC5xD M K3 GENERATOR CONTROLLER USER'S MANUAL

PL DC5xD M K3 STEROWNIK GENERATORA INSTRUKCJA OBSŁUGI

DE DC5xD M K3 GENERATORSTEUERUNG HANDBUCH

DC50D MK3



DC52D MK3



DC5xD M K3 ГЕНЕРАТОР КОНТРОЛЕР ІНСТРУКЦІЯ КОРИСТУВАЧА

DC50D MK3





DC52D MK3



програмне забезпечення Версія

Немає.	Версія	Дата	Примітка
1	V1.0	2020-08-01	Оригінал реліз.
2	V1.1	2021-02-04	Уніфікувати в опис з введення і вихід порти.

СИМВОЛ	ОПИС
 Примітка	Нагадайте операторам працювати правильно, інакше це може спричинити в обладнання ні до працювати правильно.
 бути догляд	Вказується, що потенційна небезпека може пошкодити обладнання без належних запобіжних заходів.
 УВАГА	Показано, якщо не вжито належних профілактичних заходів, потенційно небезпечні ситуації можуть призвести до смерті, серйозних травм або значної втрати майна.



УВАГА

1. Установка цього обладнання повинен бути проведена професіоналами.
2. Під час встановлення та експлуатації контролера прочитайте всю інструкцію посібник перший.
3. Будь-яке технічне обслуговування та введення в експлуатацію обладнання необхідно ознайомитися з усіма обладнання.
4. t, стандарти безпеки та запобіжні заходи заздалегідь, інакше це може спричинити особисті травма або пошкодження обладнання.
5. Двигун повинен мати пристрій захисту від перевищення швидкості незалежно від систему керування, щоб уникнути жертв або інших пошкоджень, спричинених вимкненням двигуна КОНТРОЛЬ.
6. Після завершення встановлення контролера перевірте наявність усіх засобів захисту функції є дійсний.



бути Догляд

1. Слідкуйте за належним підключенням джерела живлення контролера. Не розділити лінії з'єднання позитивного та негативного електродів батареї в плаваючий зарядний пристрій.
2. Під час роботи двигуна не від'єднуйте акумулятор, інакше він може причина пошкодження до в контролер.

КАТАЛОГ

1. Резюме	5
2. Головна Особливості	5
3. Параметри Дисплей	6
4. Захист	6
5. Параметри	7
6. Загалом Розмір і проводка Діаграма	8
7. монтаж інструкція	15
8. Панель і дисплей	16
9. КОНТРОЛЬ і Інструкція з експлуатації	19
10. Попередження і Сигналізація вимкнення	21
11. Параметри налаштування	26
12. Пошуки несправності	40

Примітки:

1. Всі права захищені. Жодна частина цього копіювання не може бути відтворена в будь-якому матеріалі форму (включаючи фотокопіювання або зберігання на будь-якому носії за допомогою електронних засобів чи інших засобів)без в написаний дозвіл в авторське право тримач.
2. MEBAY Technology залишає за собою право змінювати вміст цього документа без попередній повідомлення.

1. Резюме

Цей контролер серії спеціалізується на запуску дизельних/бензинових/газових генераторів, СТІЙ, Параметри моніторинг, перевірка несправностей як Ну як даних налаштування.

3,5-дюймовий РК-дисплей із абсолютно новим дизайном інтерфейсу користувача адаптований до цього контролер, що відносні збої можуть відобразитися безпосередньо. Всі параметри можна відобразитися змодельованими індикаторами та словами. Крім того, РК-екран може відобразити різні несправності в той же час, коли генератор буде зупинено, коли він не зможе працювати плавно.

Є варіанти інтерфейсу китайською/англійською, можна встановити більше мов відповідно до запиту користувача. Усі параметри можна налаштувати через передню панель кнопок на панелі або використовувати програмований інтерфейс через RS485 або USB для налаштування через ПК. Це може бути широко застосовується для все види з авто КОНТРОЛЬ система з генераторні установки.

2. Головна особливості

там є чотири Моделі під DC5xD MK3 серії.

DC50D MK3: використовується для автоматизації однієї машини. Пуск/зупинка через дистанційне керуванняпочаток сигнал.

DC52D MK3: На основі DC50D MK3 він додає моніторинг мережі та AMF (Автоматичне керування мережею/генератором), особливо підходить для автоматизаціїсистема складено за мережа і генераторна установка.

DC50DR MK3: На основі DC50D MK3 додається порт RS485. DC52DR

MK3: На основі на DC52D MK3, це додає RS485 порт.

- ◆ Подвійний ядро 32 біт висока продуктивність неodrужений чіп мікрокомп'ютер.
- ◆ 3.5 дюйм 240 * 128 висока роздільна здатність ЖК екран, в наявності в 6 мови, користувачамова встановити якщо необхідно.
- ◆ Індикатор і номер дисплей через інтерфейс користувача поверхні.
- ◆ Акрилові матеріал є адаптований Захищати в екран.
- ◆ Силікон панелі;
- ◆ Порт USB: параметри можна встановити навіть без живлення через порт USD для моніторингу справжній час.
- ◆ Завдяки комунікаційному порту RS485 можна використовувати функції «Трьох віддалених». MODBUS протокол.
- ◆ різноманітні види з параметри дисплей.
- ◆ Введення-виведення функція, статус може бути показано безпосередньо.
- ◆ Годинник реального часу всередині: працює встановлений час і доступне автоматичне обслуговування. Генератор працює планувати може бути встановити як пер тиждень або місяць.
- ◆ Технічне обслуговування зворотний відлік функція, може встановити обслуговування час або дата.
- ◆ Функція «чорного ящика» може зберігати відповідні параметри пристрою при несправностітริвога відбувається в справжній час, і це є зручно для знайти в причина з несправність.
- ◆ Повністю 6 релейних виходів, серед яких 4 релейні виходи можуть самостійно налаштовуватися, кожен реле можна налаштувати максимум на 20 функцій, крім того, є 3 групи як безконтактні термінали.
- ◆ с 5 перемикачі введення, вгору до 20 функції факультативний;
- ◆ З вхідні роз'єми імітації датчика, з якими сумісний датчик тиску маслаНапруга сигнал введення, і різні дисплей одиниці можуть бути налаштовано.
- ◆ Функція контролю зарядки батареї, яка може захистити батарею відповідно до батареї Напруга статус.
- ◆ датчик може бути самовизначений за спереду обличчя кнопку або ПК програмне забезпечення.
- ◆ адаптуватися до 3P4W, 1P2W, 2P3W (120 В/240 В, 50/60 Гц)
- ◆ різноманітні з кривошип умови (об/хв, частота, олія тиск) може бути обраний.
- ◆ Захист керування: автоматичний запуск/зупинка генераторної установки, передача навантаження (контроль ATS) іідеальний невдача дисплей і захисту.

- ◆ Стандартний водонепроникний гумовий прокладка. The водонепроникний може досяжність IP54
- ◆ Конструкція модуля: усі з'єднання адаптовані за допомогою європейських роз'ємів, щоби установка, з'єднання, ремонт і заміна може бути більше легко.

3. Параметри Дисплей

- ◆ Двигун RPM
- ◆ Двигун масло тиск
- ◆ Двигун температура
- ◆ Двигун пальне рівень
- ◆ Двигун акумулятор Напруга
- ◆ Зарядка Напруга
- ◆ Мережа Частота (тільки для DC52D MK3)
- ◆ Мережа фаза Напруга LN (тільки для DC52D MK3)
- ◆ Мережа фаза Напруга LL (тільки для DC52D MK3)
- ◆ Генератор 3 Фаза Напруга LN
- ◆ Генератор 3 Фаза Напруга LL
- ◆ Генератор 3 фаза поточний A
- ◆ Генератор Частота Гц
- ◆ Генератор потужність Фактор COS φ
- ◆ Генератор активний потужність кВт
- ◆ Генератор очевидний потужність KVA
- ◆ Генератор реактивний потужність KVar
- ◆ Реальний час навантаження швидкість %
- ◆ поточний навантаження швидкість %
- ◆ Середній завантаження швидкість %
- ◆ поточний споживання кВт*год
- ◆ Всього споживання кВт*год
- ◆ Всього Crank разів
- ◆ Кумулятивний потужність на час з контролер
- ◆ поточний біг час
- ◆ Всього біг час
- ◆ Технічне обслуговування повідомлення
- ◆ Перемикачі введення статус дисплей
- ◆ Вихід статус дисплей з реле
- ◆ поточний дата і час;

4. Захист

- ◆ Перевищення швидкості
- ◆ Під швидкість

- ◆ Низький масло тиск
- ◆ Високий температура
- ◆ Низький пальне рівень
- ◆ зовнішній надзвичайна ситуація тривога
- ◆ D+ ВІДЧИНЕНО
- ◆ RPM Загублений
- ◆ датчик ВІДЧИНЕНО
- ◆ закінчено Частота
- ◆ Під Частота
- ◆ закінчено Напруга
- ◆ Під Напруга
- ◆ Перевищення струму
- ◆ Неврівноваженість з поточний закінчено потужність
- ◆ Технічне обслуговування закінчується
- ◆ Низький води рівень тривога
- ◆ Надзвичайна ситуація СТІЙ
- ◆ Crank невдача
- ◆ Акумулятор закінчено Напруга
- ◆ Акумулятор під Напруга
- ◆ The зарядний пристрій не вдається Для зарядки
- ◆ Зарядний пристрій зарядка невдача
- ◆ СТІЙ провал

5. Параметри

Опції	Параметри
Працює Напруга	DC8V ----- 36V Безперервний
потужність споживання	Режим очікування : 24 В : МАКС 1 Вт
	Робоча : 24V : МАХ5W
АС Напруга Введення	1P2W 30-276 В змінного струму (ph-N)
	2P3W 30-276 В змінного струму (ph-N)
	3P4W 30-276 В змінного струму (ph-N)
Датчик швидкості обертанняЧастота	50-10000 Гц
МАКС Накопичувальний час	99999,9 годин (Мін Магазин час: 6 хв)
паливо естафета Вихід	Макс 16 ампер DC+VE Постачання Напруга
старт естафета Вихід	Макс 16 ампер DC+VE Постачання Напруга
ДОП. ВИХІД 1	Макс 16 ампер DC+VE Постачання Напруга
ДОП. ВИХІД 2	Макс 16 ампер DC+VE Постачання Напруга

ДОП. ВИХІД 3	5AMP Безконтактний нормально ВІДЧИНЕНО вихід
ДОП. ВИХІД 4	5AMP Безконтактний нормально ВІДЧИНЕНО вихід
Збудження вихід	Макс 1AMP DC+VE постачання Напруга
Перемикач значення введення	в наявності якщо підключення з Акумулятор -
Працює хвороба	-25-65 °C
Зберігання хвороба	-40-85 °C
захист Рівень	IP54 : коли додається водонепроникна гумова прокладкаміж контролер і його панель
Ізоляція сила	Подайте напругу змінного струму 1,5 кВ між клемою високої напруги і клемою низької напруги; Струму витоків немає більше ніж 3 мА в межах 1 хв.
Загалом вимір	210мм*160мм*50мм
Панель вирізати	186мм*142мм
вага	0,85 кг

6. Загалом Розмір і Електропроводка Діаграма

◆ Загалом Розмір:



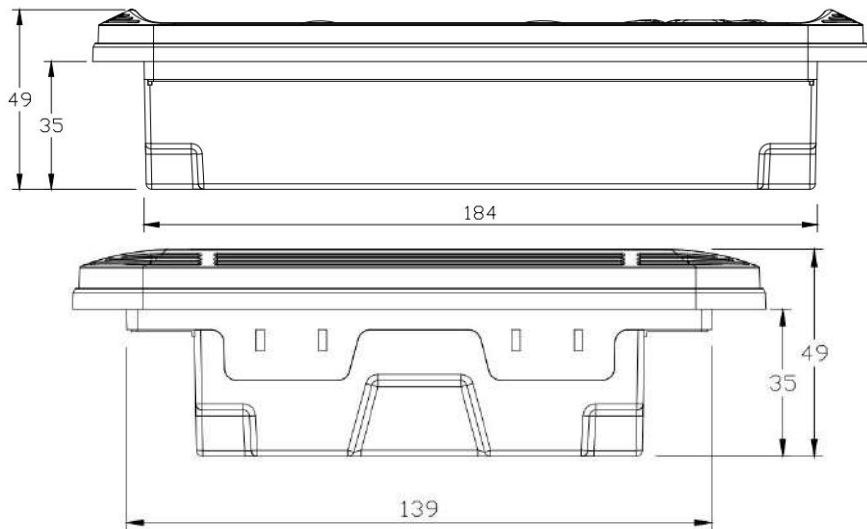

◆ **Описи з термінал підключення**

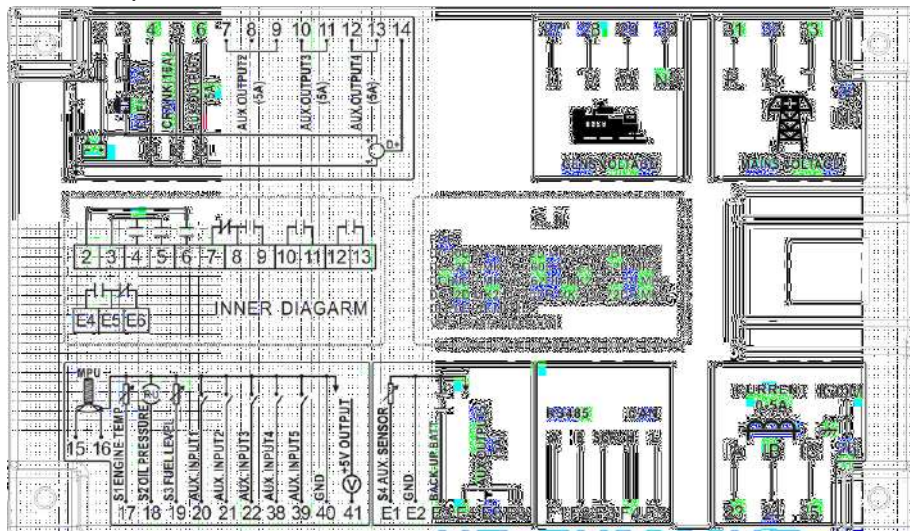

Нем ас.	функція	опис	Кабель хрестик секційні область
1	Акумулятор В-	Контролер потужність постачання введення В-	2,5 мм ²
2	Акумулятор В+	Контролер потужність постачання введення В+	2,5 мм ²
3	Надзвичайна Введення	ситуація СТІЙ В+ Напруга введення є активний, і підключений до надзвичайна ситуація СТІЙ нормально ЗАЧИНЕНО кнопку.	2,5 мм ²

4	паливо Вихід	+VE вихід, Макс 16 ампер	1,5 мм ²
5	Crank Вихід	+VE вихід, Макс 16 ампер	1,5 мм ²
6	допоміжний Вихід 1	+VE вихід, Макс 5 ампер	1,5 мм ²
7	допоміжний Вихід 2 нормальний закрити	пасивний вихід, Макс 5 ампер	1,5 мм ²
8	допоміжний Вихід 2 Поширений	пасивний вихід, Макс 5 ампер пасивний нормально ВІДЧИНЕНО вихід, Макс 5 ампер	1,5 мм ²
9	допоміжний Вихід 2 нормальний ВІДЧИНЕНО		1,5 мм ²
10	Допоміжний вихід 3		1,5 мм ²
11	Допоміжний вихід 3	пасивний нормально ВІДЧИНЕНО вихід, Макс 5 ампер	1,5 мм ²
12	Допоміжний вихід 4	пасивний нормально ВІДЧИНЕНО вихід, Макс 5 ампер	1,5 мм ²
13	Допоміжний вихід 4	пасивний нормально ВІДЧИНЕНО вихід, Макс 5 ампер	1,5 мм ²
14	Зарядка збудження вихід	+VE вихід, Макс 0,9 ампер	1,0 мм ²
15	швидкість датчик -	Для підключення швидкості використовуйте екранований провіддатчик.	1,0 мм ²
16	швидкість датчик +	Для підключення швидкості використовуйте екранований провіддатчик. Підключитися датчик введення.	1,0 мм ²
17	температура датчик		1,0 мм ²
18	олія тиск датчик	Підключитися датчик введення.	1,0 мм ²
19	паливо рівень датчик	The заземлення є дійсний відповідно до в функція вибір перемикач введення.	1,0 мм ²
20	допоміжний Введення 1		1,0 мм ²
21	допоміжний Введення 2		1,0 мм ²
22	допоміжний Введення 3	The заземлення є дійсний відповідно до в функція вибір перемикач введення.	1,0 мм ²
23	навантаження СТ Вторинний L1	поточний трансформатор Вторинний Оцінений 5A.	1,5 мм ²
24	навантаження СТ Вторинний L2		1,5 мм ²
25	навантаження СТ Вторинний L3		1,5 мм ²
26	навантаження СТ Вторинний ICOM	Підключитися до в поширений.	1,5 мм ²
27	Генератор Напруга U	Підключається до виходу R для вироблення електроенергіїфаза.	1,0 мм ²
28	Генератор Напруга B	Підключено до вироблення енергії вихід Sфаза.	1,0 мм ²
29	Генератор Напруга B	Підключено до в потужність покоління вихід Tфаза.	1,0 мм ²
30	Генератор Напруга N2	Підключається до виходу N для виробництва електроенергіїфаза.	1,0 мм ²
31	Мережа Напруга P	Підключено до електромережі U фаза.	1,0 мм ²
32	Мережа Напруга C	Підключено до електромережі B фаза.	1,0 мм ²
33	Мережа Напруга T	Підключено до електромережі B фаза.	1,0 мм ²
34	Мережа Напруга N1	Підключено до електромережі H фаза.	1,0 мм ²
38	допоміжний Введення 4	Заземлення дійсне згідно з функція вибір перемикач введення.	1,0 мм ²
39	допоміжний Введення 5	Заземлення дійсне згідно з функція вибір перемикач введення. Підключитися в акумулятор негативний або зовнішній.	1,0 мм ²
40	датчик поширений GND		1,0 мм ²

41	+5В Вихід	Підключіть джерело живлення масла датчик тиску з вихідною напругою сигнал, з а максимум з 50 мА.	1,0 мм ²
F1	RS485 Б	А 120 Ω екранований дрід і добре заземлення є рекомендований.	1,0 мм ²
F2	RS485 А		1,0 мм ²
F3	RS485 SCR		1,0 мм ²

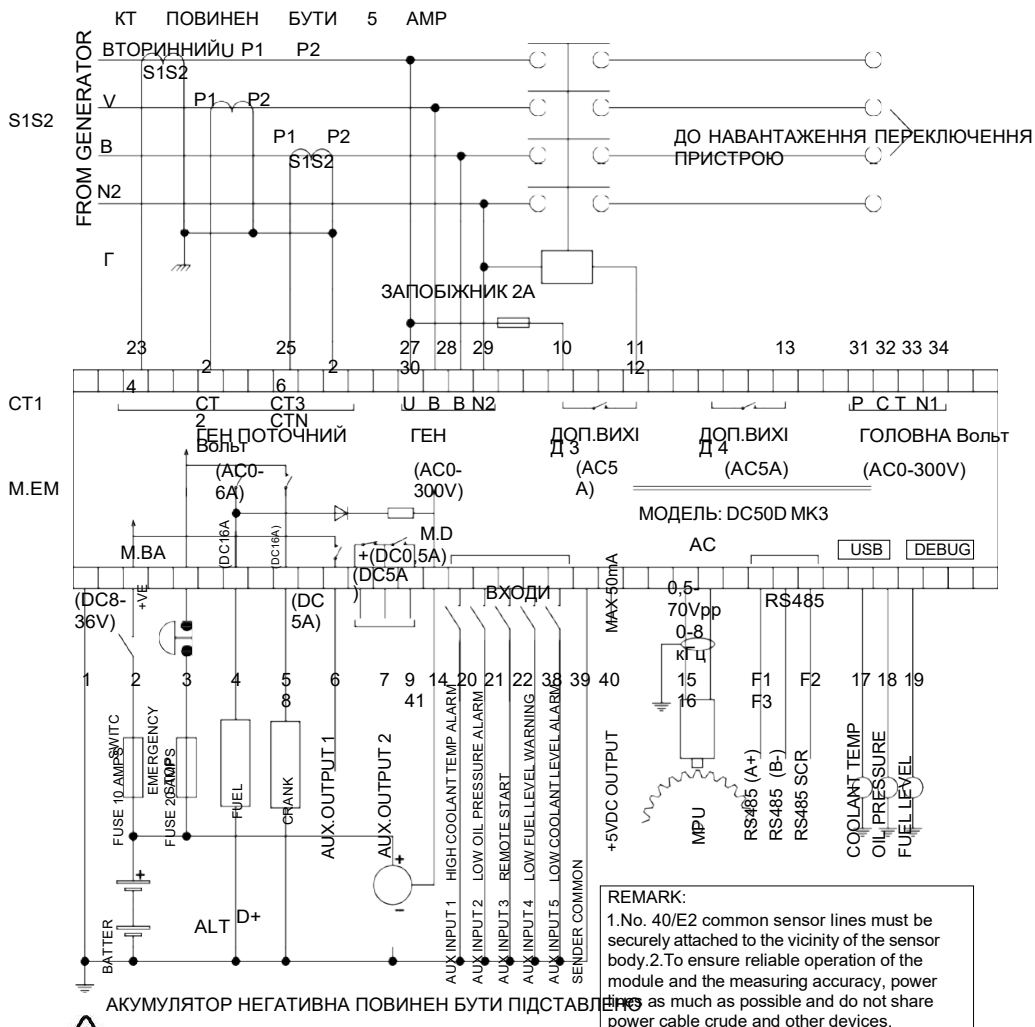
◆ DC50D МК3 3-фазний 4-х провідний Типовий Електропроводка Діаграма

Примітка. Будь ласка, не переміщуйте батарею під час роботи, інакше це може спричинити контрольер зламаний!

ПОПЕРЕДЖЕННЯ: Коли генератор працює під навантаженням, вторинна обмотка трансформатора струму не повинна бути розімкнута схема, інакше, в висока Напруга створений буде поза а небезпека до особистий безпеки.

◆ DC52D MK3 3-фазний 4-х провідний Типовий Електропроводка Діаграма

МЕХАНІЧНИЙ БЛОКУВАННЯ

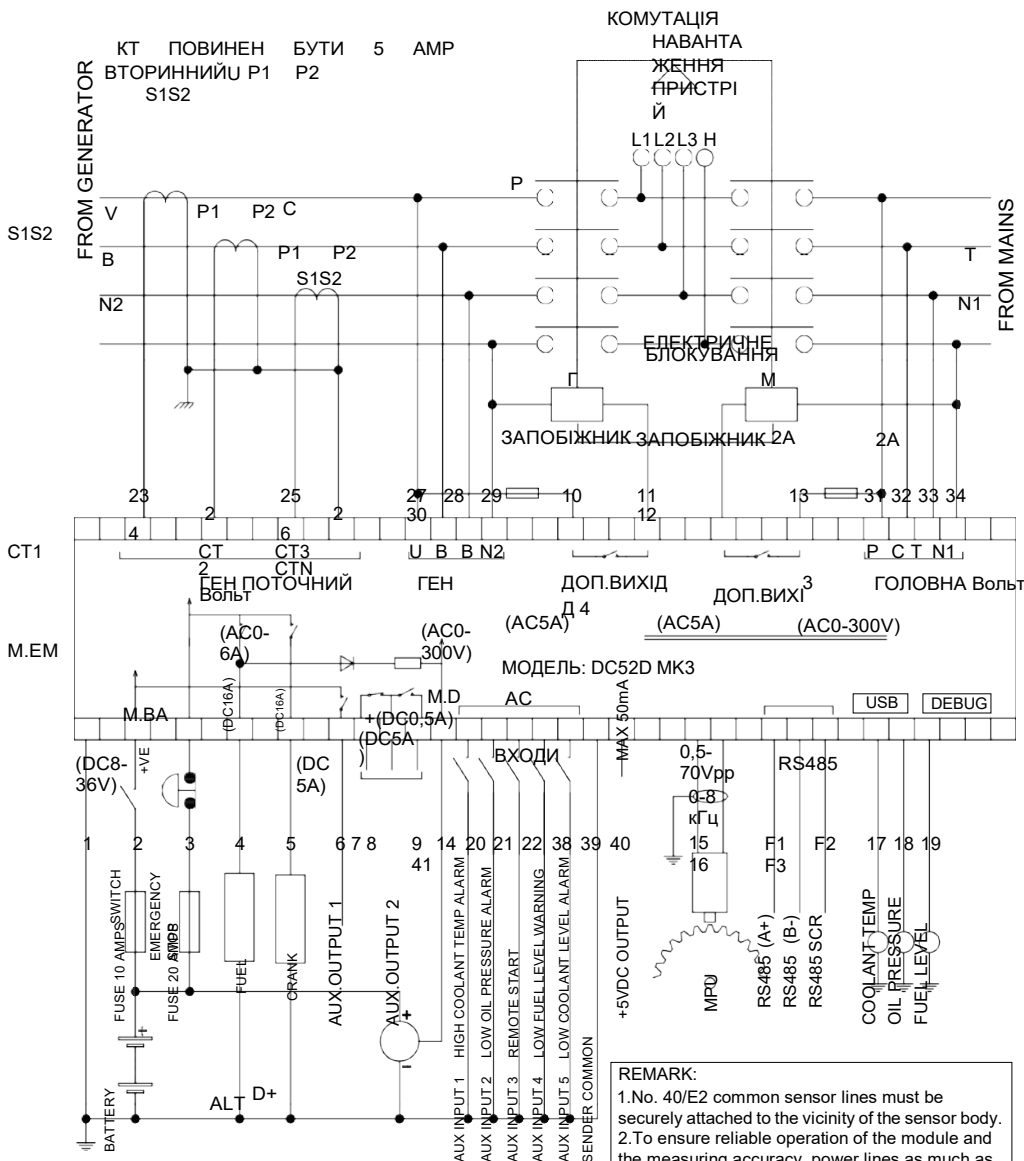

REMARK:
 1.No. 40/E2 common sensor lines must be securely attached to the vicinity of the sensor body.
 2.To ensure reliable operation of the module and the measuring accuracy, power lines as much as possible and do not share power cable crude and other devices.

Примітка. Будь ласка, не рухайтесь під час роботи, інакше це може спричинити контролер зламаний!

ПОПЕРЕДЖЕННЯ: Коли генератор працює під навантаженням, вторинна обмотка трансформатора струму не повинна бути розімкнута схема, інакше, в висока Напруга створений буде поза а небезпека до особистий безпеки.

◆ DC50D MK3 1-фазний 2-провідний Типовий Електропроводка Діаграма

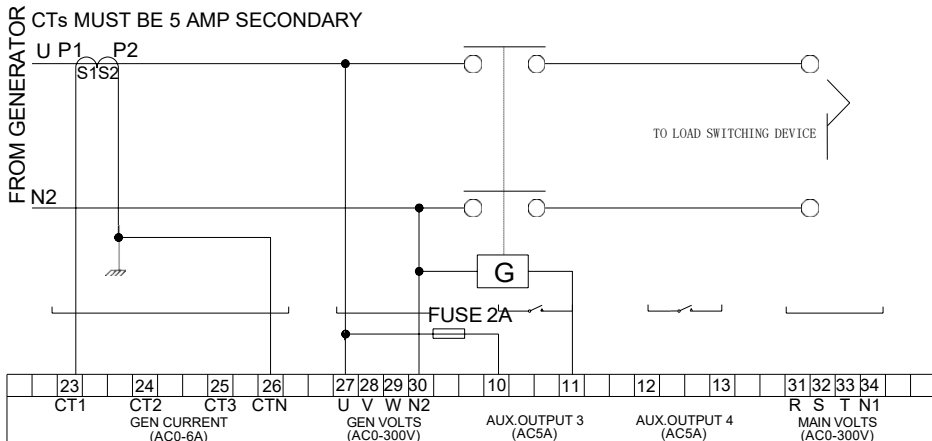

◆ DC50D MK3 2-фазний 3-х провідний Типовий Електропроводка Діаграма

MODEL: DC50D MK3

1 PHASE 2 WIRE

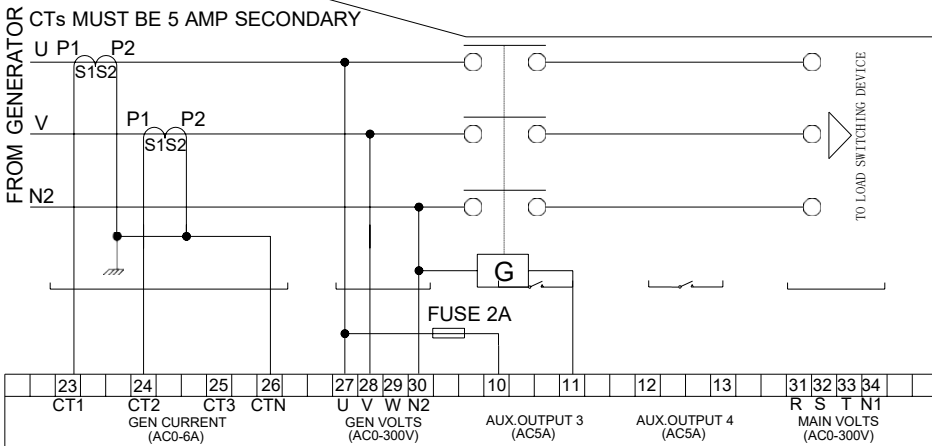

MODEL: DC50D MK3

2 PHASE 3 WIRE

◆ DC52D MK3 1-фазний 2-провідний Типовий Електропроводка Діаграма

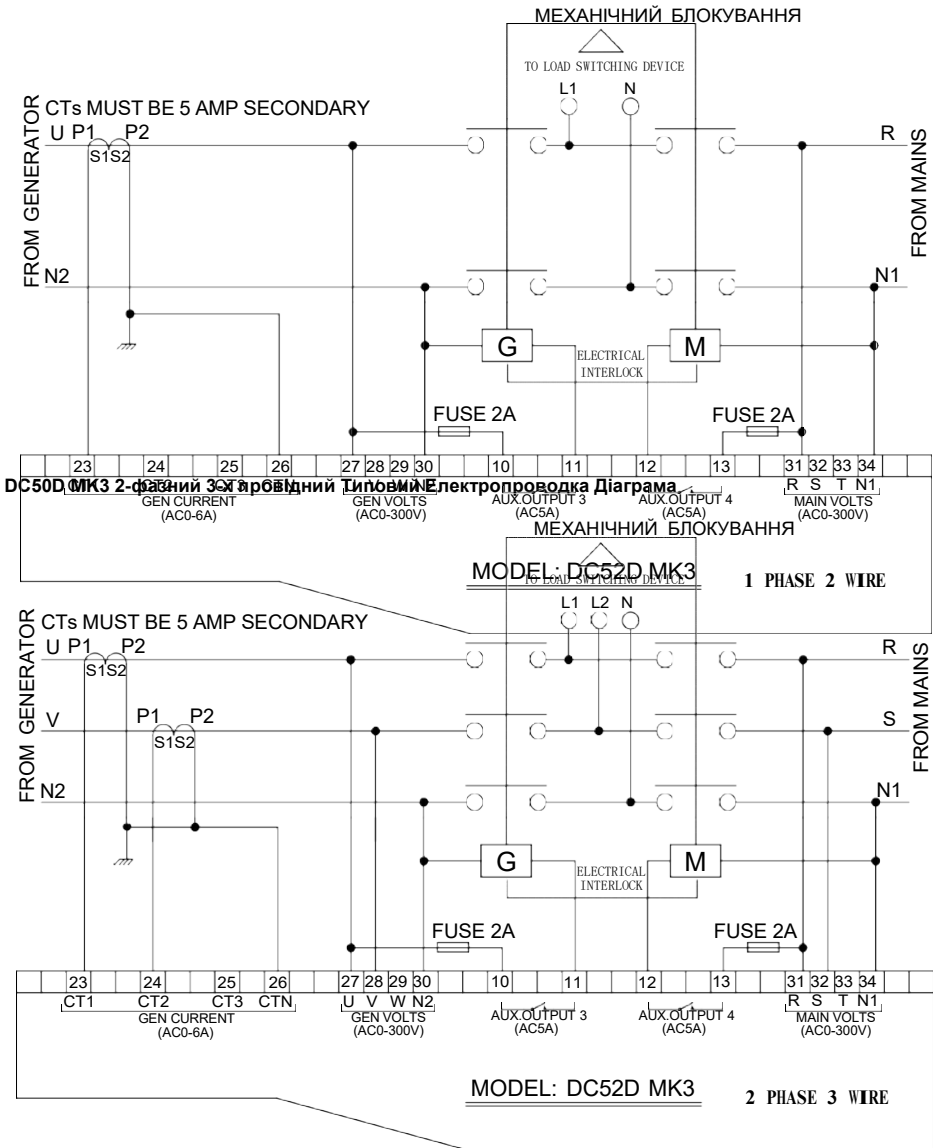

7. монтаж інструкція

- ◆ The контролер є фіксується чотири спеціальні фіксація членів і гвинти, і в гвинти з в метал кріплення не може бути теж туго.
- ◆ Панель Вирізати: Ш220мм*В160мм.

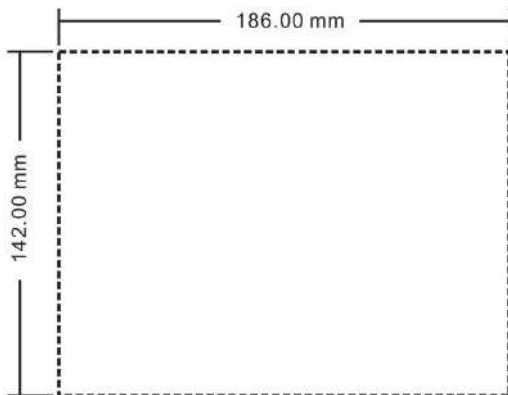

Примітка. Якщо контролер встановлено безпосередньо в корпусі генераторної установки або коливається обладнання, в гумова прокладка повинен бути встановлено.

◆ Акумулятор Напруга Введення

Контролер DC5xD MK3 підходить для напруги акумулятора 8-36 В постійного струму. Мінус батареї повинні бути надійно з'єднані з кожухом двигуна. Потужність контролера джерело живлення В+ і В- має бути під'єднано до плюсового та негативного полюсів батареї та дроту розмір не повинен бути менше ніж 2,5 мм².



ПРИМІТКА:

У випадку зарядного пристрою з плаваючим зарядом підключіть вихід зарядного пристрою до плюса та мінуса акумулятора безпосередньо, потім підключіть позитивний і негативний полюси батареї до позитивного і контролеранегативний живлення.

◆ Вихід і реле розширення



Примітка: Усі виходи контролера є контактами реле. Максимальний струм ємність описана в розділі «Параметри» цього посібника. Будь ласка, використовуйте його в естафеті потужність струму. Якщо потрібне розширене реле, додайте діод постійного струму (коли розширена котушка реле є постійним струмом) або петля опору-ємності (коли розширена котушка реле змінного струму) до обох кінців котушки, щоб запобігти перешкодам контролер або інше обладнання.

◆ АС поточний введення

Трансформатор струму з номінальним вторинним струмом 5А повинен бути підключений зовні до контролер поточний введення.



ПОПЕРЕДЖЕННЯ: Коли генератор працює під навантаженням, вторинна обмотка трансформатора струму не повинна бути розімкнута схема, інакше, в висока Напруга створений буде поза а небезпека до особистий безпеки.

◆ Витримуючи Напруга тест



Якщо випробування на витримку напруги проводиться після того, як контролер уже був встановлено на панелі керування, будь ласка, від'єднайте всі роз'єми терміналів контролера порядок до запобігти висока Напруга від завдає шкоди це.

8. Панель і дисплей



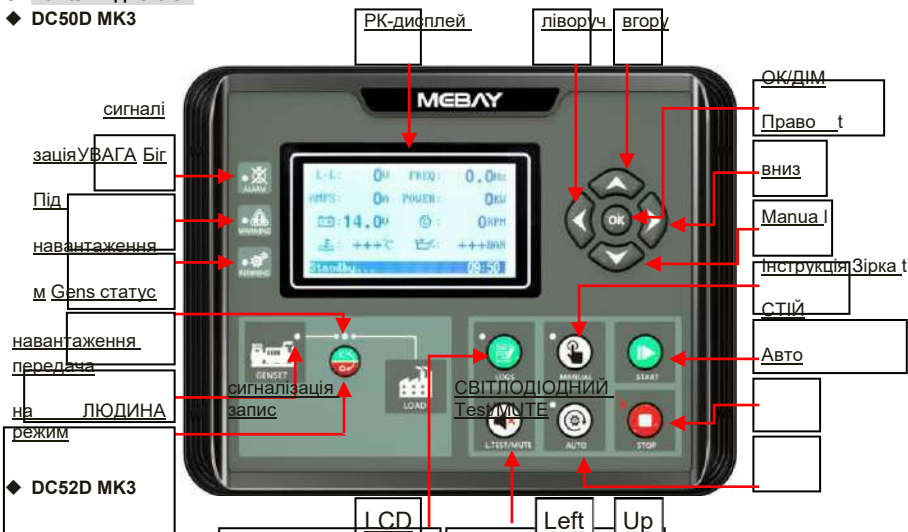



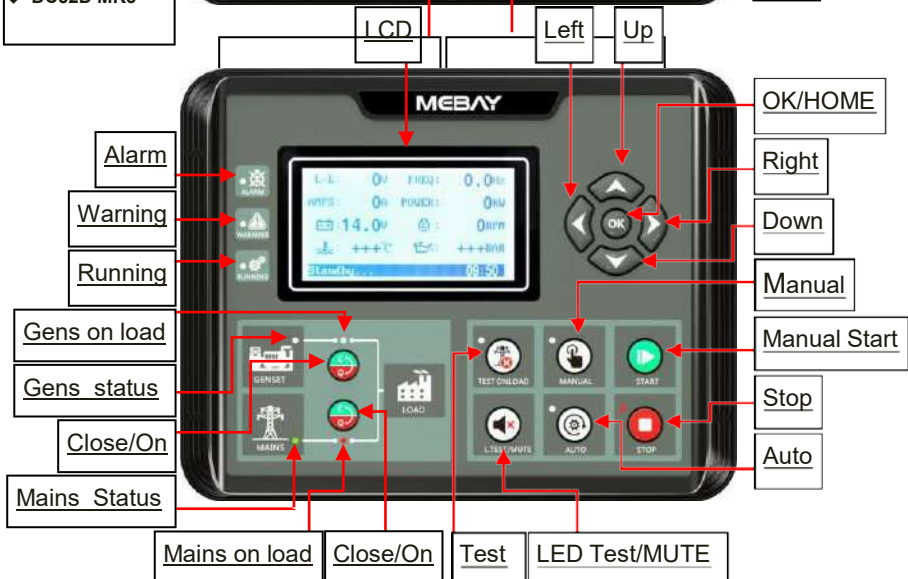



◆ DC50D MK3

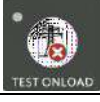

◆ DC52D MK3



◆ ключ функція опис

КЛЮЧІ	ІМ'Я	Головна функція
	СТІЙ Скинути Поверн ути	<ul style="list-style-type: none"> ◆ може СТІЙ генератор під ручний/автоматичний режим; ◆ може скинути закрити тривога ◆ Під час процесу зупинки можна зупинити повторне натискання цієї клавiшiгенератор негайно. ◆ Натискання цієї клавiшi може скасувати налаштування та повернутися доверхній клас під видання. ◆ У режимі налаштування з перевіркою даних дані можуть бути збережено і система буде вихід після пресування.
	старт	<ul style="list-style-type: none"> ◆ старт в генераторна установка під посібник режим. ◆ Натискання цієї клавiшi може запустити генераторну установку в ручному режимітестування режим.
	Інструкція	<ul style="list-style-type: none"> ◆ Пресування це ключ буде встановлено в модуль в посібник режим.
	Авто	<ul style="list-style-type: none"> ◆ Пресування це ключ буде встановлено в модуль в авто режим.
	DC50D MK3 Записи	<ul style="list-style-type: none"> ◆ Натисніть цю клавiшу, щоб перевірити записи тривог під час зупинкирежим.
	DC52D MK3 Тест	<ul style="list-style-type: none"> ◆ Пресування це ключ до прийти в посібник тестування режим. ◆ У режимі тестування натискання MANUAL може запустити генераторна установка і передача до нормально завантаження після біг котрий є до тест якщо в авто початок є в нормально статус.
	Тест світлодіодів/ УВАГА ясно	<ul style="list-style-type: none"> ◆ Перевірте, чи всі світлодіоди в порядку, натиснувши цю клавiшу, щоб перевірити, чи всі вони освітлені, все вимкнено коли послабити це. ◆ Під попередженням натискання цієї клавiшi може очистити попередження таконтролер буде повторна перевірка УВАГА. ◆ Під тривога, пресування це ключ може очистити в зумер виклик. ◆ Натискання цієї клавiшi протягом 3 секунд може скасувати виклик зумера, пресування це знову в 3 секунд може одужати в зумер виклик.
	Генерація/ Мережа Закрити/Увім кнути	<ul style="list-style-type: none"> ◆ У ручному режимі натискання цієї клавiшi може перенести навантаженнядо генератор/мережа.
	Ліворуч	<ul style="list-style-type: none"> ◆ Під дисплей режим, натиснувши це ключ до поворот зліва сторінки. ◆ Під видання режим, натиснувши це ключ до рухатися в цифра.
	правильно	<ul style="list-style-type: none"> ◆ Під дисплей режим, натиснувши це ключ до поворот правильно сторінки. ◆ Під видання режим, натиснувши це ключ до рухатися в цифра.
	вгору	<ul style="list-style-type: none"> ◆ Під дисплей режим, частин з сторінки може рухатися вгору. ◆ У режимі редагування натискайте цю клавiшу, щоб перемістити цифраубо збільшити в чисел. ◆ Під записи режим, натиснувши це ключ до рухатися в цифра.

	вниз	<ul style="list-style-type: none"> ◆ Під дисплей режим, частин з в сторінки може рухатися вниз. ◆ У режимі редагування натискайте цю клавішу, щоб перемістити цифраубо зменшення в чисел. ◆ Під записи режим, натиснувши це ключо до рухатися в цифра.
	в порядку інтерфейс користувача Зміна	<ul style="list-style-type: none"> ◆ Підтвердити в змінити під видання режим. ◆ Сторінка вийшов під записи перевірка режим. ◆ чорний інтерфейс користувача і білий інтерфейс користувача може бути переключеним коли Пресування. ◆ У режимі очікування натисніть протягом 3 секунд, щоб увійтипараметр налаштування режим.
	Налаштування режим	<ul style="list-style-type: none"> ◆ Одночасне натискання ОК і СТОП, щоб увійти налаштування режим
	DC52D MK3 сигналізація Записи перевірка	<ul style="list-style-type: none"> ◆ Натисніть СТОП і ВПРАВО, щоб перевірити записи табудь-який кнопки натиснутий до вихід від в сторінки.

◆ Двигун маховик зуби автоматичний коригування

1) Crank відключити повинен бути встановити до включати обидва "швидкість" і "частота" параметри.

2) Коли в генератор частота і двигун швидкість є ні нуль, преса протягом більше 0,5 секунд, контролер автоматично розрахує і збережить кількість зубів маховика відповідно до частоти генерації і генератор полюси.

3) Після обчислення і збереження в номер з маховик зуби успішно, в контролер показує: "**Маховик xxx зуби, збережено успішно!**"

◆ сигналізація записи перевірка

Контролер DC5XD MK3 може зберігати 14 груп записів тривоги, які містять час, gens параметр, двигун параметр і так далі. Як до перевірити в записи тривоги:

1) Введіть тривога сторінка запису:

a) DC50D MK3: під СТІЙ режим, преса до прийти в тривога записи сторінка;

b) DC52D MK3: натисніть одночасно надходить до записів тривогсторінка;

2) Преса щоб повернути верхню цифру, і натисніть повернути нижню цифру, щоб

виберіть потрібний запис. Преса щоб підтвердити запис і зайти історії записи перевірка сторінки.

3) Преса щоб перевернути нижні записи на сторінці перевірки записів. Преса до поворот верхній записи і преса до повернути назад до тривога історії записи сторінки.

4) Вихід від записи сторінка: в історії записи сторінки і перевірка сторінка, преса до вихід;

9. КОНТРОЛЬ і операція інструкція

◆ Інструкція тест режим: (тільки DC52D MK3 має це функція)–

Натисніть і зробити впевнений це є в СТІЙ положення раніше починаючи.

Прес «» та індикатор тестового файлу світиться. У цей час виявляється, чи є підключення кожного датчика нормальне. Якщо датчик відкритий, датчик відкривається тривога. Якщо це

нормально, процес запуску пристрою виконується в такій послідовності після пресування в «».

автоматично перемикач до Генератор забезпечити в потужність коли в одиниця є біг нормально. Прес

«» Контролер виконує процес паркування на в наступні терміни:

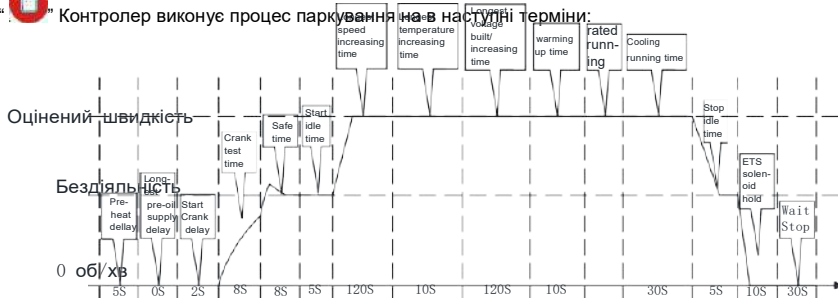

Інструкція старт Режим

натисніть і зробити впевнений це є в зупинка положення перед початком.

Прес «» та індикатор тестового файлу світиться. У цей час виявляється, чи є підключення кожного датчика нормальне. Якщо датчик відкритий, датчик відкривається тривога. Якщо це

нормально, процес запуску пристрою виконується в такій послідовності після пресування в «».

автоматично перемикач до Генератор забезпечити в потужність коли в одиниця є біг нормально. Прес

«» Контролер виконує процес паркування на в наступні терміни:

Інструкція початок і СТІЙ процес:

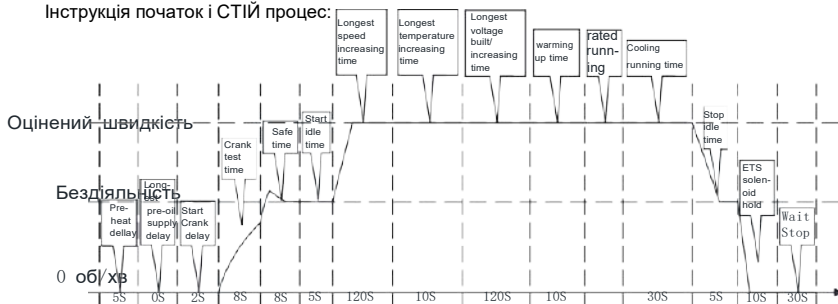

Після успішного ручного запуску можна натиснути «автоматичний ключ».перетворений в ан автоматичний файл. Конкретний працює час є як слідує:

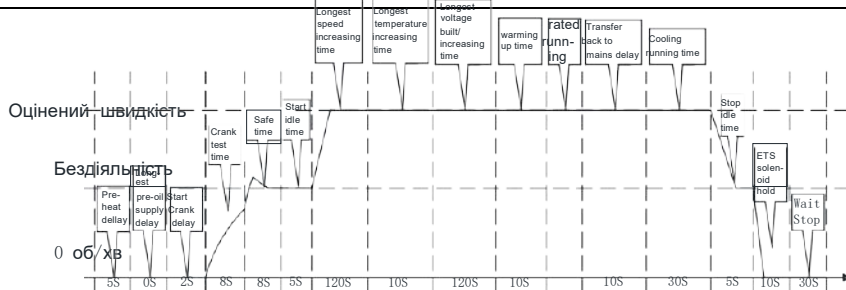

Автоматичний починаючи режим:

натисніть і зробіти впевнений це є в зупинка положення перед початком.

Прес та індикатор тестового файлу світиться. У цей час виявляється, чи є підключення кожного датчика нормальне. Якщо датчик відкритий, датчик відкривається тривога. Якщо це є нормально, чекати для в дистанційний початок сигнал до бути дійсний (DC52D MK3 виявлено, що сигнал дистанційного запуску дійсний або джерело живлення недійсне). Пристрій виконає процес запуску в такій послідовності. Коли одиниця переходить у нормальний робочий режим, він автоматично перемикається на генератор Потужність. Контролер визначить сигнал дистанційного запуску та стан мережі реального часу (доступний DC52D MK3). При дистанційному запуску зникає сигнал і мережа забезпечують повернення живлення до нормального стану, процес вимкнення після "затримки циклу" є виконується (DC52D MK3 є доступний).

Авто початок і СТІЙ процес:

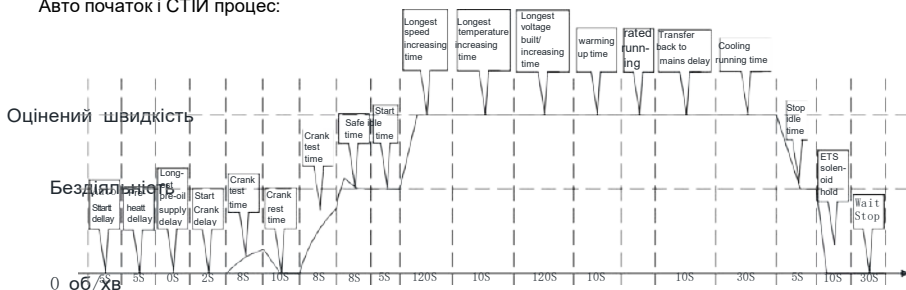

◆ Повідомлення в Запуск процес



Примітка 1: протягом часу запуску, контролер автоматично визначає швидкість сигналу, частоти та значення тиску масла або зарядної напруги (відповідно до налаштування параметра), щоб досягти умови оцінки успішного запуску, а потім судження є що в початок є успішний і в реле двигуна є ЗАЧИНЕНО.



Примітка 2: протягом безпечної затримки реагуйте лише на аварійну зупинку, негайну зупинка, перевищення швидкості, перевищення частоти, перевищення напруги, ненормальне відкриття затвора, інші тривоги не відповів до.



Примітка 3: Немає відповіді тривожити і УВАГА з під швидкість, низький частота,

низька напруга, перевищення струму, перевищення потужності, дисбаланс струму, зовнішній момент розвантаження відключення, під час початок непрацюючий час.



Примітка 4: Немає реакції на низьку частоту, низьку напругу, надтоковий дисбаланс струму, зовнішнє миттєве відключення розвантаження та перевищення потужності необхідно, коли входження в Збільшення обертів час.



Примітка 5: Немає реакції на низьку частоту, низьку напругу, надтоковий дисбаланс струму,

зовнішнє миттєве відключення розвантаження та перевищення потужності необхідно, коли входження в підвищення температури час.



Примітка 6: Немає реакції на низьку частоту, низьку напругу, надтоковий дисбаланс струму, зовнішнє миттєве відключення розвантаження та перевищення потужності необхідно, коли входження в Підвищення напруги час.



Примітка 7: Немає реакції на низьку частоту, низьку напругу, надтоковий дисбаланс струму, зовнішнє миттєве відключення розвантаження та перевищення потужності необхідно, коли входження в Розминка час.



Примітка 8: Після входження оцінений операція, в Gens навантаження реле вихід.



Примітка 9: У процесі вимкнення, якщо сигнал дистанційного запуску відновлюється бути дієний в межах в " Час охолодження", в оцінений операція буде бути введено знову.



Примітка 10: Якщо кнопку зупинки натиснути знову під час простою, час простою буде скасовано і в СТІЙ операція буде бути виконано безпосередньо.

10. Попередження і Закрити Сигналізація

◆ Попередження



Примітки: Попередження – це несерйозний стан несправності, який не зашкодить генераторам система на даний момент. Це лише нагадує операторам звернути увагу на ситуацію що не відповідає вимогам, і вирішити це вчасно, щоб забезпечити безперервне функціонування системи. Коли виникає попередження, генераторні установки не зупиняються. Один раз в вина є видалено, в УВАГА є автоматично скасовано.

Низький олія Тиск датчик УВАГА

Коли параметр контролера « Дія при низькому тиску масла » встановлено на « Попередження » і AUX. ВХІДНИЙ порт « Вимикання низького тиску масла вимкнено » перемикач дійсний, і контролер виявляє, що тиск масла в двигуні нижчий ніж « Низький тиск масла попередження », Потім запустить затримку попередження, а тривалість (Звичайна затримка тривоги) не має повернувся до нормально, в УВАГА з низький олія Тиск є повідомили. " ПОПЕРЕДЖЕННЯ " вогні засвітиться, генератори не зупиняться, відображається « Датчик низького OP » щодо поточної несправності екран.

Низький олія перемикач УВАГА

Коли параметр контролера « Дія при низькому тиску масла » встановлено на « Попередження » і в ДОП. ВХІД порт " Низько масло тиск закрити відключено " перемикач є дійсний, і в

контролер виявляє, що тиск масла в двигуні нижчий ніж « Низький тиск масла попередження », Потім запустить затримку попередження, а тривалість (Звичайна затримка тривоги) не має повернувся до нормально, в УВАГА з низький олія Тиск є повідомили. " ПОПЕРЕДЖЕННЯ " вогні засвітиться, генератори не зупиняться, відображається « Low OP Switch » для поточної несправності екран.

Високий температура датчик УВАГА

Коли параметр контролера « Дія при високій температурі » встановлено на « Попередження » і AUX. ВХІДНИЙ порт « Висока температура вимкнено » перемикач дійсний, і контролер виявляє, що значення температури охолоджуючої рідини вище, ніж « Висока температура попередження », Потім почніть затримку попередження, а тривалість (Звичайна затримка тривоги) не має нормалізується, видається попередження про високу температуру охолоджуючої рідини. Індикатори « ПОПЕРЕДЖЕННЯ » засвітуються, генератори не зупиняться, відображається « High WT sensor » на в поточна несправність екран.

Високий температура перемикач УВАГА

Коли параметр контролера « Дія при високій температурі » встановлено на « Попередження » і AUX. ВХІДНИЙ порт « Висока температура вимкнено » перемикач дійсний, і контролер виявляє, що значення температури охолоджуючої рідини вище, ніж « Висока температура попередження », Потім почніть затримку попередження, а тривалість (звичайна затримка тривоги) не має нормалізується, видається попередження про високу температуру охолоджуючої рідини. Індикатори « ПОПЕРЕДЖЕННЯ » засвітуються, генератори не зупиняться, відображається « High WT sensor » на в поточна несправність екран.

Низький пальне рівень датчик УВАГА

Коли контролер виявляє, що значення рівня палива нижче за « **Низький рівень палива попередження** », Потім почніть затримку попередження, а тривалість (Звичайна затримка тривоги) не має повернувся до нормального стану, видається попередження про низький рівень палива. " **ПОПЕРЕДЖЕННЯ** " індикатори загоряється, генератори не зупиняться, відображається « **Низький рівень палива-A** » на поточномунесправність екран.

Низький пальне рівень перемикач УВАГА

Коли контролер виявляє, що AUX. INPUT " **Попередження про низький рівень палива**" перемикач активний, він починає затримку попередження та триває звичайну затримку тривоги. Коли Перемикач «**Вхід попередження про низький рівень палива**» ввімкнено, перемикач низького рівня палива в двигуні повідомляється про попередження. Засвітіться індикатори « **ПОПЕРЕДЖЕННЯ** », **Генератори не зупиняться, дисплеї " Низько пальне рівень-D "** на в поточна несправність екран.

зовнішній миттєвий УВАГА

Коли контролер виявляє, що AUX. INPUT " **Вхід зовнішнього миттєвого попередження**" перемикач активний, він починає затримку попередження та триває звичайну затримку тривоги. Коли «**Зовнішній миттєвий УВАГА введення**» перемикач є включено, в УВАГА є повідомили. Індикатори « **ПОПЕРЕДЖЕННЯ** » засвітіться, генератори не зупиняться, відображається « **Миттєве попередження** » в поточний екран помилки.

швидкість сигнал втрачено УВАГА

Коли для параметра контролера « **Дія при втраті обертів** » встановлено значення « **попередження** », виявлений значення швидкості дорівнює 0, тоді затримка початку попередження і тривалість (звичайний будильник затримка) не повернулася до нормального стану, повідомляється попередження про втрату сигналу швидкості. " **ПОПЕРЕДЖЕННЯ** " вогні буде світло вгору, Генератори буде ні СТІЙ, дисплеї « **Програти швидкість** " на в поточний несправність екран.

олія тиск датчик відключений УВАГА

Коли параметр контролера « **Дія, якщо датчик низького тиску масла відключений** ». встановить на « **попередження** », Коли виявлено, що датчик тиску масла відключений, Тоді почти попередження затримки та тривалості (Звичайна затримка будильника). не повернувся до нормально, в УВАГА з олія тиск датчик відключений УВАГА є повідомили. Індикатори « **ПОПЕРЕДЖЕННЯ** » засвітіться, генератори не зупиняться, відображається « **OP sensor open** » на в поточна несправність екран.

Охолоджуюча рідина температура датчик відключений УВАГА

При появі параметра контролера « **Дія при відключенні датчика температури води** » встановити до " **попередження** ", Коли в теплосій температура датчик є виявлено до бути відключено,Потім почніть затримку попередження та тривалість (Звичайна затримка тривоги). не повернувся в норму, попередження датчика температури охолоджуючої рідини відключено повідомляється про попередження. Засвітіться індикатори « **ПОПЕРЕДЖЕННЯ** », **Генератори не зупиняться, дисплеї " WT датчик відкрити "** на в поточний екран помилки.

закінчено акумулятор Напряга УВАГА

Коли контролер виявляє, що напруга батареї вища, ніж " **Over battery попередження про напругу** ", потім почніть затримку попередження та тривалість (звичайна затримка тривоги) не повернулася до нормального стану, попередження про перенапругу акумулятора повідомляється. ~~Ця~~ « **ПОПЕРЕДЖЕННЯ** » засвітіться, генератори не зупиняться, відображається « **Перевищення напруги** » в поточний екран помилки.

Зовнішній миттєвий розвантаження перемикач УВАГА

Коли в контролер виявляє що AUX. ВХІД « **Зовнішній миттєвий розвантаження вимкнення**» активний, він починає затримку попередження та триває протягом нормального режиму затримка тривоги. Коли стоїть перемикач «**Вимкнення зовнішнього миттєвого вивантаження вимкнено**», увімкнено, повідомляється про попередження. Індикатори «**ПОПЕРЕДЖЕННЯ**» загоряється, а генератори – ні СТІЙ, дисплеї « **Розвантажити ввімкніть** " в поточний несправність екран.

паливо Рівень датчик відключений УВАГА

Коли для параметра контролера « **Дія, якщо датчик рівня палива від'єднано** » встановлено значення « **попередження** », коли виявлено, що датчик рівня палива від'єднано, запустить затримка попередження та тривалість (Звичайна затримка тривоги) не повернулася до нормального значення УВАГА з пальне Попередження про відключення датчика рівня повідомляється. " **ПОПЕРЕДЖЕННЯ** " вогні засвітіться, генератори не зупиняться, відображається «**FL sensor open**» у поточній несправності

екран.

Технічне обслуговування закінчення терміну дії УВАГА

Коли для параметра контролера « **Термін технічного обслуговування** » встановлено значення « **попередження** », коли первинний зворотний відлік до технічного обслуговування визначається як «0» або дата основного технічного обслуговування менше поточної дати, потім почніть затримку попередження та тривалість (звичайна затримка будильника), повідомляється попередження про закінчення терміну обслуговування. « **УВАГА** » горить, не горить зупинка в двигун, і відображається « **Обслуговувати кінець** » на ЖК екран.

Низький теплоносій рівень перемикач УВАГА

Коли в контролер виявляє що в ДОП. ВХІД " **Низько води рівень УВАГА**" перемикач є активний, це починається УВАГА затримка і триває для нормального тривога затримка. Коли в «**Низько води рівень УВАГА**» перемикач є включено, в двигун низький теплоносій рівень перемикач УВАГА повідомляється. Загоряється індикатори « **ПОПЕРЕДЖЕННЯ** », генератори не зупиняються, відображається « **Низький** » рівень води " на в поточна несправність екран.

закінчено акумулятор Напруга УВАГА

Коли контролер виявляє, що напруга батареї перевищила рівень заряду батареї, на екрані з'являється повідомлення « **Перевищення батареї, попередження про напругу** », потім запустить затримку попередження та тривалість (звичайна затримка тривоги) не повернулися до нормального стану, повідомляється попередження про перенапругу акумулятора. Засвітіться індикатори « **ПОПЕРЕДЖЕННЯ** », генератори не зупиняться, відображається « **Завершено** ». батарея вольт " на в поточна несправність екран.

Під акумулятор Напруга УВАГА

Коли контролер виявляє, що напруга батареї нижча, ніж " **Низька батарея попередження про напругу** ", потім запустить затримку попередження та тривалість (звичайна затримка тривоги) не повернулися до нормального стану, видається попередження про низьку напругу батареї. Індикатори « **ПОПЕРЕДЖЕННЯ** » засвітіться, генератори не зупиняться, відображається « **Under BATT volt** » на в поточна несправність екран.

Зарядка невдача УВАГА

Коли розрив між D+ і V+ закінчується, це значення існує зарядка збій, але все ще високий (звичайна затримка попередження), потім з'являється попередження про збій заряду. " **ПОПЕРЕДЖЕННЯ** " індикатори загоряється, генератори не зупиняться, відображається « **Збій зарядного пристрою** » на струмінесправність екран. Один раз в розрив є нижче ніж в значення, попереджає ясно.

◆ Помилка запуску Невдача до старт

Якщо кількість кривошипів перевищує задану кількість кривошипів, це означає поломку буде повідомлено про запуск, якщо запуск генераторної установки все ще невдалий. « **ALARM** » загоряється, не зупиняючи двигун, і відображається « **Crank failure** ». в поточний екран помилки.

◆ Закрити Сигналізація



Попередження: після появи сигналу про вимкнення систему буде заблоковано негайно і в генератор встановити буде бути зупинився. Тільки після вирішення проблем, преса



ключ очистити в тривога, може це бути повторно прооперованим.



Примітки: коли виникає помилка сигналізації про вимкнення, засвітіться індикатори « **ТРИВОГА** ». вгору і в генератор одиниця автоматично зупиняється.

закінчено швидкість тривога

Коли контролер виявляє, що швидкість двигуна вища за « **Сигнал перевищення швидкості** », Потім запустить затримку будильника, і тривалість (аварійна затримка) не повернеться нормально, повідомляється про перевищення швидкості. Індикатори « **ALARM** » блимають, генератор зупиняється біг, і дисплеї " **закінчено швидкість** " увімкнено в поточний несправність екран.

Під швидкість тривога

Коли контролер виявляє, що швидкість двигуна нижча, ніж « **Низька швидкість тривога** », Потім запустить затримку будильника, а тривалість (Звичайна затримка будильника) не має повертається до нормального стану, повідомляється про занижену швидкість. « **ТРИВОГА** » мерехтить, Генератор зупиняється біг, і відображає " **Під швидкість** " на в поточний несправність екран.

Низький масло тиск датчик тривога

Коли контролер виявляє, що тиск масла в двигуні нижчий, ніж « **Низький рівень масла сигналізація тиску** », Потім запустить затримку сигналізації та тривалість (Звичайна затримка тривоги). не повертається до нормального стану, повідомляється про низький тиск масла. Загоряється « **СИГНАЛ** ». мерехтіння, генератор припиняє роботу та відображає « **Low OP sensor** » у поточній несправності екран.

Низький масло Реле тиску тривога

Коли контролер виявляє, що AUX. ВХІДНИЙ порт " **Сигналізація низького тиску масла вхід**" активний. Затримка тривоги реле низького тиску масла на певний проміжок часу"загальний тривога затримка" ДОП. ВХІД порт "низький масло тиск тривога введення" перемикач є дійсний.Тоді сигнал тривоги, індикатор громадської тривоги «ALARM» завжди горить, зупинить установку операція, і дисплей «**Низ OP перемикач**" на в поточний несправність екран.

Високий температура датчик тривога

Коли контролер виявляє, що значення температури вище за « **Висока температурний сигнал** ", Потім запустить затримку сигналу та тривалість (Звичайна затримка сигналу) мати ні повернувся до нормально, в тривога з Високий температура тривога є повідомили. " **ТРИВОГА** " вогні буде світло вгору, Генератор зупиняється біг, і дисплеї " **Високо темпдатчик** "увімкнено в поточний екран помилки.

Високий температура Перемикач сигналізація

Коли контролер виявляє, що вхід перемикача тривоги високої температури дійсний до на землю, потім затримка запуску тривоги та тривалість (звичайна затримка тривоги) не мають повертається до нормального стану, повідомляється про тривогу вимикача високої температури. " **ТРИВОГА** " індикатори блимають, генератор припиняє працювати та відображає на дисплеї « **High Temp switch** » . поточний екран помилки.

Низький пальне рівень датчик тривога

Коли контролер виявляє, що значення рівня палива нижче за « **Низький рівень палива тривога** " , Потім запустить затримку будильника, а тривалість (Звичайна затримка будильника) не має повертається до нормального стану, повідомляється про сигналізацію низького рівня палива. « **ALARM** » засвітиться загоряється, генератор припиняє працювати та відображає " **Низький рівень палива-A** " щодо поточної несправності екран.

Низький пальне рівень перемикач тривога

Коли контролер виявляє, що AUX. ВХІД " **Низький вхід тривоги рівня палива**" перемикач є активний, це починається тривога затримка і триває для нормальний тривога затримка. Коли в «**Низько пальне рівень тривога введення**" перемикач є включено, в двигун низький пальне рівень перемикач повідомляється про тривогу. Засвітаються індикатори « **ALARM** », генератор припиняє працювати та відображається " **Низько пальне рівень-D** " на в поточна несправність екран.

зовнішній миттєвий тривога

Коли контролер виявляє, що перемикач «**Вхід зовнішньої миттєвої тривоги**» ДОП. Порт INPUT дійсний, запущено зовнішнє миттєве відключення та сигнал про відключення затримка відкладається на певний проміжок часу "Нормальна затримка тривоги" AUX. порт INPUT Перемикач «**Зовнішній вхід миттєвої тривоги**» Коли він дійсний, він спрацює, громадська тривога Індикатори «**ALARM**» загоряється, генератор припиняє роботу, і на дисплеї відобразиться «**Миттєво парковка**» на в екран поточної помилки.

швидкість сигнал втрачено тривога

Коли для параметра контролера « **Дія при втраті обертів** » встановлено значення « **тривога** », виявлений значення швидкості дорівнює 0, тоді встановлюється затримка запуску тривоги та тривалість (звичайна затримка тривоги). не повертається до нормального стану, повідомляється про попередження про втрату сигналу швидкості. " **ТРИВОГА** " вогні буде світло вгору, Генератор зупиняється біг, дисплеї « **Програти швидкість** " на в поточний несправність екран.

олія тиск датчик відключений тривога

Коли параметр контролера « **Дія, якщо датчик низького тиску масла відключений** ». встановити до " **тривога** ", Коли в масло тиск датчик є виявлено до бути відключено, Тоді затримка запуску сигналу та тривалість (звичайна затримка сигналу) не повернулися до нормального значення, повідомляється про тривогу датчика тиску масла. « **ALARM** » засвітиться загоряється, генератор припиняє працювати, відображає « **OP sensor open** » у разі поточної несправності екран.

температура датчик відключений тривога

встановлено параметр контролера « **Дія при відключенні датчика температури** ». на « **тривога** », Коли виявлено, що датчик температури від'єднано, Потім запустить затримка тривоги та тривалість (Звичайна затримка сигналу) не повернулися до нормального значення повідомляється про тривогу про відключений датчик температури. Засвітяться індикатори « **ALARM** ». вгору, Генератор припиняє працювати, відображає « **Температурний датчик відкритий** » щодо поточної несправності екран.

паливо Рівень датчик відключений тривога

Коли для параметра контролера « **Дія, якщо датчик рівня палива від'єднано** » встановлено значення « **сигналізація** », коли виявлено, що датчик рівня палива відключений, тоді запускається тривога затримка і в тривалість (Нормально тривога затримка) мати ні повернувся до нормально, в тривога повідомляється про відключення датчика рівня палива. Загоряється лампочки « **ТРИВОГА** », Генератор зупиняється біг, дисплеї "**FL датчик відкрити**" на в поточний несправність екран.

закінчено частота тривога

Коли контролер виявляє, що частота генератора вища за " **Over частота сигналізація** ", Потім початок тривога затримка і в тривалість (Надзвичайна ситуація затримка) матине повертається до нормального стану, повідомляється про перевищення частоти. « **ALARM** » засвітиться загоряється, генератор припиняє роботу, відображає « **Перевищення частоти** » щодо поточної несправності екран.

Під частота тривога

Коли контролер виявляє, що частота генератора нижча ніж " **Under частота тривоги** », Потім запустить затримку будильника та тривалість (Звичайна затримка будильника)мати ні повернувся до нормально, в тривога з під частота є повідомили. " **ТРИВОГА** " індикатори загоряється, генератор припиняє працювати, на дисплеї відображається « **Нижча частота** ». поточний екран помилки

закінчено Напруга тривога

Коли контролер виявляє, що напруга генератора вища, ніж « **Перевищення напруги тривога** », Потім запустить затримку будильника, а тривалість (Звичайна затримка будильника) не має повертається до нормального стану, повідомляється про перевищення напруги. Загоряється лампочки « **ТРИВОГА** », Генератор зупиняється біг, дисплеї "**Кінець напруга**" на поточний несправність екран.

Під Напруга тривога

Коли контролер виявляє, що напруга генератора нижча, ніж « **Низька напруга тривога** », Потім запустить затримку будильника, а тривалість (Звичайна затримка будильника) не має повертається до нормального стану, повідомляється про аварійне зниження напруги. Засвітяться індикатори « **ALARM** ». вгору, Генератор зупиняється біг, дисплеї "**Під Напруга**" на в поточний несправність екран.

закінчено поточний тривога

Коли контролер виявляє, що струм фази генератора вищий, ніж « **Фаза поточний сигнал перевантаження** », Потім запустить затримку сигналу та тривалість (Нормальний сигнал затримка) не повернулися до нормального стану, повідомляється про перевищення струму. " **ТРИВОГА** " індикатори загоряється, генератор припиняє працювати, відображається « **Понад струм** » на струмі несправність екран.

закінчено потужність тривога

Коли контролер виявляє, що потужність генератора вища за « **Over total Power alarm** », Потім запустить затримку будильника та тривалість (Звичайна затримка будильника). не повертається до нормального стану, повідомляється про перевищення потужності. Засвітяться індикатори « **ALARM** ». вгору, Генератор зупиняється біг, дисплеї "**закінчено потужність**" увімкнено в поточний несправність екран.

Неврівноваженість поточний співвідношення тривога

Коли в контролер 2 фаза 3 дріт або 3 фаза 4 дріт, в контролер виявляє що ступінь дисбалансу трифазного або двофазного струму генератора вище, ніж « **Сигнал про небалансовий коефіцієнт струму** ». Потім запустить затримку сигналу і тривалість (Звичайна затримка будильника) не повернулася до нормального, тривога небалансу поточний коефіцієнт повідомляється. Засвітаються індикатори « **ALARM** », генератор припиняє працювати, відображає " **дисбаланс з AMP** " на в поточний несправність екран.

Технічне обслуговування Термін дії сигналізація

Коли дія після завершення первинного технічного обслуговування встановлюється як «тривога», коли зворотний відлік до технічного обслуговування визначається як "0", потім починається затримка попередження та тривалість (Звичайна затримка тривоги) не повернулася до нормального, попередження про Повідомляється про закінчення терміну обслуговування. Загоряється « **ALARM** », генератор припиняє працювати, і відображає " **Збереження кінця** " на поточний екран помилки.

Низький теплоносії рівень перемикач тривога

Коли в контролер виявляє що в ДОП. ВХІД " **Низько води рівень тривога**" перемикач еактивний, це починається тривога затримка і триває для нормальний тривога затримка. Коли в «**Низько води**

рівень сигналізації» увімкнено, повідомляється про сигналізацію перемикача низького рівня охолоджуючої рідини двигуна. Загоряється індикатори « **ТРИВОГА** », генератор припиняє працювати, відображається « **Низький рівень води** ». в поточний екран помилки.

жалюзі відкриття виняток тривога

Коли контролер виявляє, що AUX. ВХІД Перемикач « **Вхід статусу жалюзі** ». активний, він запускає затримку будильника та триває протягом нормальної затримки будильника. Коли «**Лувєр перемикач статусу**» увімкнено, повідомляється тривога входу стану жалюзі. " **ТРИВОГА** " індикатори засвітаються, генератор припиняє працювати, на дисплеї відображається « **Аномальна жалюзі** ». поточний екран помилки.

Надзвичайна ситуація СТІЙ тривога

Коли в контролер виявляє що в введення Напруга з PIN-код 3 є менше ніж 2 В, потім початокзатримка тривоги та тривалість (аварійна затримка) не повернулися до нормального значення повідомляється про аварійну зупинку. Загоряється індикатори « **ТРИВОГА** », генератор зупиняється біг, і дисплеї « **Надзвичайна ситуація зупинись** " на в поточна несправність екран.

СТІЙ невдача з сигналізація частоти

Коли контролер виявляє, що частота не дорівнює "0" після виконаннявимкнення, повідомляється тривога про збій зупинки. Загоряється індикатори « **ALARM** » і відображається « **Стоп помилка-Гц** " на в поточний несправність екран.

СТІЙ невдача з тиск тривога

Коли контролер виявляє, що **тиск масла** не «0» після виконаннявимкнення, повідомляється тривога про збій зупинки. Загоряється індикатори « **ALARM** » і відображає " **СТІЙ невдача-OP-A** " на в поточний екран помилки.

СТІЙ невдача с масло тиск перемикач

Коли контролер виявляє, що датчик тиску масла не повернувся після зупиниться, спрацює тривога, загориться світлова сигналізація «**ТРИВОГА**» і **струм** несправність екран дисплеї « **СТІЙ невдача-OP-D**».



11. Параметри налаштування

◆ Введіть в видання сторінки

Будь ласка встановити в параметри відповідно донизу кроки:

1) Режим налаштування можна активувати після натискання  одночасно , під в статус з режим очікування без будь-який тривога. За замовчуванням пароль є « **07623** ».

2) Натисніть  і додати номер 1, натисніть  , щоб зменшити число 1, натисніть 

повернутися цифру праворуч, натисніть  щоб повернути цифру вліво, натисніть  колись зроблено. Потім система заходить у меню після підтвердження встановлення пароля. Екран буде помилка відображення, якщо пароль неправильний. Правильний пароль слід поставити після пресування будь-який кнопку.

- 3) Прес щоб повернути цифру у верхнє положення, натисніть щоб перетворити цифру внизче позиція, преса отримати в параметри сторінка налаштування.
- 4) Натисніть , щоб перемістити параметри вгору, натисніть для зміщення параметр вниз, натисніть , щоб отримати в зміна параметра сторінки.
- 5) Прес до додати номер 1, преса щоб зменшити номер 1, натисніть щоб повернути цифру праворуч і натисніть щоб повернути цифру вліво, натисніть колись зроблено. Якщо Налаштування параметрів знаходиться в допустимому діапазоні налаштувань, тоді його можна зберегти, якщо ні, його можна зберегти ні бути збережено.
- 6) Натисніть і до зберегти параметри і вихід від видання сторінки.
- 7) Натисніть , щоб повернути назад до останній клас якщо в будь-який налаштування положення.

Поверніться до стандартних значень: введіть пароль «97011» під час входу в параметри налаштування, потім все в параметри може бути встановити як за замовчуванням.

Примітка: дані не можуть бути збережені, якщо користувач не натиснув OK і STOP для підтвердження налаштування.

◆ **Налаштування параметрів**

1) Основний налаштування

№	Параметр	Діапазон (за умовчанням)	Примітки
0	Мова	0- <i>англійська</i> 1- Китайська 2- Російська 4-Іспанська	Мова варіант.
1	Gens полюси	2/4/6/8 (4)	Коли зубці маховика встановлені на 0,RPM буде бути в результаті за частота. поляк 2: 50 Гц --- 3000 об/хв 4: 50 Гц-- -1500 об/хв. поляк 6: 50 Гц --- 1000 об/хв 8: 50 Гц-- -750 об/хв
2	Gens AC система	Вимкнуги 1 фаза 2 дріт 2 фаза 3 дріт 3 фаза 3 дріт 3 фаза 4 дроти	Gens фази: Немає gens параметри може бути відображається якщо налаштування як вимкнення, яке застосовується до води насос генераторна установка.
3	СТ швидкість	5-6000A/5A (500A/5A)	Використовується для налаштування основного струму генератора струм, вторинний оцінений поточний 5A.
4	Оцінений частота	40,0-80,0 Гц (50,0 Гц)	Встановлення номінальної частоти генератора на розрахувати в тривога значення.
5	Оцінений фаза Напруга	80-360 В (230 В)	Налаштування генератор фаза Напруга до розрахувати в тривога значення.
6	Оцінений поточний фаза	5-6000A (500A)	Установка фазного струму генератора на розрахувати в тривога значення.
7	Оцінений загальний потужність	5-2000 кВт (276 кВт)	Встановить загальну потужність генератора для розрахунку в середній завантаження швидкість і тривога значення.
8	Номінальна батарея Напруга	8,0-36,0 В (24,0 В)	Обчислити в тривога значення.
9	Оцінений RPM	500-4500 об/хв (1500)	Обчислити в тривога значення.
10	Маховик зуби	0-300 (0)	Якщо налаштування дорівнює 0, (датчик обертів вимкнено), потім RPM є в результаті за Гц

11	Тиск масла датчик	<p>0: Вимкнути</p> <p>1: Користувач визначено-Опір</p> <p>2: Користувач визначена напруга</p> <p>3: вольт в 1МПа-0-5В</p> <p>4: вольт в 1МПа-0,5-4,5В</p> <p>5: VDO 0-10 бар</p> <p>6: MEBAY-003B</p> <p>7: SGH</p> <p>8: SGD</p> <p>9: SGX</p> <p>10: KEPTIC</p> <p>11: DATCON 10 бар</p> <p>12: VOLVO-EC</p> <p>13: 3015237</p> <p>14: ВЕЙЧАЙ 0-0,6 МПа</p> <p>15: GENCON 0-10 бар</p>	<p>Виберіть в звичайний масло тиск датчик, якщо користувачі вибирають датчик не 9 типи, це може бути Визначений користувачем.</p>
12	температура датчик	<p>0: Вимкнути</p> <p>1: Визначений користувачем</p> <p>2: VDO 40-120 °C</p> <p>3: MEBAY-001B</p> <p>4: SGH</p> <p>5: SGD</p> <p>6: SGX</p> <p>7: KEPTIC</p> <p>8: DATCON</p> <p>9: VOLVO-EC</p> <p>10: 3015238</p> <p>11: PT100</p> <p>12: МЕБАЙ-Міер</p> <p>13: ВЕЙЧАЙ 40-120 °C</p> <p>14: GENCON 40-120 °C</p>	<p>Виберіть в звичайний температура датчик, якщо користувачі вибирають датчик не 11 типи, це може бути Визначений користувачем.</p>
13	паливо рівень датчик	<p>0: Вимкнути</p> <p>1: Визначений користувачем</p> <p>2: 0-100 Ом</p> <p>3: 100-0Ω</p> <p>4: 0-107 Ом</p> <p>5: 107-0Ω</p> <p>6: 0-180 Ом</p> <p>7: 180-0Ω</p> <p>8: 180-10 Ом</p> <p>9: 10-180 Ом</p> <p>10: 120-10 Ом</p> <p>11: 10-120 Ом</p> <p>12: 90-0Ω</p> <p>13: 0-90 Ом</p> <p>14: 0-30 Ом</p> <p>15: 73-10 Ом</p> <p>16: 240-33 Ом</p> <p>17: 33-100 Ом</p> <p>18: 0-200 Ом</p>	<p>Якщо в датчик користувачів вибрати є ні в 3 типи, це може бути Визначений користувачем.</p>

		19: 200-0 Ом	
14	Дія якщо RPM втрачено	Попередження/ Тривога і СТІЙ	Зуби маховика не 0, щоб це виявити несправність.
15	Дії при низькому рівні масла тиск	УВАГА сигналізація і СТІЙ	Якщо встановлено як попередження, AUX. ВХІД має бути встановлено як Зупинка низького тиску масла вимкнено, а введення дійсне. Коли масло значення тиску нижче заданого значення або низький масло тиск тривога введення сигнал дійсний, тоді тільки контролер дисплей УВАГА але ні СТІЙ.
16	Дія, якщо висока температура	УВАГА Сигналізація і зупинка Будильник і зупинка післярозвантаження	Сигналізація і зупинка: коли температура вище попередньо встановленого значення або високо сигнал температури дійсний, тоді контролер подасть сигнал і зупиниться після нормально несправності затримка. Якщо встановлено як попередження: AUX. ВХІД слід встановити як зупинку високої температури вимкнено, а введення дійсне. Коли значення температури вище, ніж задане значення або аварійний сигнал високої температури вхідний сигнал дійсний, тоді тільки контролер дисплей УВАГА але не зупинятися. Якщо встановити як будильник і зупинити після розвантаження: AUX. INPUT має бути встановити як зупинку високої температури та введення є дійсним. Коли значення температури становить вищий за попередньо встановлене значення або високий температура тривога введення сигнал є дійсний, потім контролер починає розвантаження процесія і припинити з тривога.
17	Дія, якщо масло тиск датчик відключений	Вимкнути УВАГА сигналізація і СТІЙ	Дія, якщо датчик температури масла відключений.
18	Дія якщо температура датчик відключений	Вимкнути УВАГА сигналізація і СТІЙ	
19	Дія, якщо паливо Рівень датчик відключений	Вимкнути УВАГА сигналізація і СТІЙ	Дія якщо паливо рівень датчик відключений.
20	Тиск/Температура природа одиниця	°C /KPA °C /BAR °C /PSI °F /KPA °F /BAR °F /PSI	одиниця дисплей.

2) Базовий Налаштування 2

№	Параметр	Діапазон (за Примітки замовчуванням)	
1	Первинний Режими	СТІЙ Інструкція Авто Авто зберегти	Це первинний режим на потужність, легко для користувача операція. Примітка: функція автоматичного запису не може записати режим з навантаження.
2	Ручна рукоятка разів	1-30 (1 час)	Час прокручування в ручному режимі та перевірка режим.
3	Ручка автозапуску разів	1-30 (3 разів)	Crank разів під авто режим.
4	ETS утримувати разів	1-10 (2 разів)	Максимальна потужність утримання ETS має бути скасовано один раз СТІЙ успіх під авто режим . час вихідного інтервалу " Не вдалося зупинити".
5	Crank відключити	RPM Гц Тиск масла (затримка) RPM/Частота Обороти/тиск масла Частота/Масло Тиск Обороти/Частота/Олія преса.	1. Якщо там є немає масло тиск датчик, будь ласка не робити вибрати це. 2. олія тиск перемикач введення є ні в кривошип хвороба 3. Будь ласка, перевірте, чи працює стан, зупиніть стан відповідає стану кривошипа. 4. Означає, що будь-яка з умов може бути прийнятний як стан кривошипа. Але всі повинен бути зустріти разом до відношення як СТІЙ хвороба.
6	Частота відключити	0-200% (28%)	Номінальна частота, помножена на це значення розглядається як умова успішного запуску. Коли частота генів перевищує умову значення, потім система з повагою це як кривошип успіх.
7	Тиск масла відключити	0-400 кПа (200 кПа)	Коли тиск моторного масла перевищує значення умови, то система розглядає його як кривошип успіх, мотор втік.
8	RPM відключити	0-200% (24%)	Номінальна кількість обертів на хвилину, помножена на це значення розглядається як умова успішного запуску. Коли тоді оберти перевищують умовне значення система вважає це успіхом двигуна втік.
9	Попередня поставка ОРСТІЙ	50-600 кПа (200 кПа)	Коли тиск масла перевищує стан значення, потім попереднього масла постачання є зупинився.
10	Збільшення обертів СТІЙ	0-200% (90%)	Номінальна кількість обертів на хвилину, помножена на це значення розглядається як значення зупинки прискорення. Коли RPM перевищує це значення, потім RPM-Ур процесія є зупинився в час.
11	Підвищення температури СТІЙ	20-200 °C (68 °C)	Коли температура перевищує задану значення, тоді відбувається процес підвищення температури зупинився в час.
12	Підвищення напруги СТІЙ	0-200% (85%)	Номінальна напруга, помножена на це значення розглядається як значення зупинки підвищення напруги. Коли напруга вище цього значення, то напруга-Ур процесія є зупинився в час.
13	паливо насос ВІДЧИНЕНО	0-100% (25%)	Коли в пальне рівень є нижче ніж попереднє налаштування значення і залишається 10S, сигнал відкритого паливного насоса вихід

14	паливо насос закрити	0-100% (80%)	Коли рівень палива вище заданого значення і залишається 1S, пальне насос закритий сигнал вихід.
15	Технічне обслуговування зворотнийвідлік	0-5000 год (5000 год)	Якщо встановлено значення 5000, ця функція активнавимкнено.
16	Технічне обслуговування дата	01.01.2000 - 2099/12/31	Якщо встановлено 2000/01/01, ця функція працює вимкнено.
17	Технічне обслуговування закінчується	Попередження /тривогаі СТІЙ	Дія після первинного ТОзакінчився.
18	Користувач пароль	00000-65535 (07623)	Зміна в пароль.
19	Зарядка акумулятора початок	8,0-30,0 (25,6 В)	Коли напруга батареї нижча за початкову значення і залишається на 10 секунд під непрацюючим стан, тоді реле розмикається. Коли воно є вище, ніж значення закриття, і залишається 10 с,реле є ЗАЧИНЕНО. Один раз приходиться в біг режим, там є немає вихід.
20	Зарядка акумулятораСТІЙ	10,0-36,0 (27,8 В)	
21	ATS в посібник режим	Вимкнути / Увімкнути	Коли він налаштований на включений, коли генератор встановити зустрічається в закриття умови, це буде бути завантажений автоматично.

3) Затримка час налаштування

№1	Параметр	Діапазон (за Примітки замочуванням)	
1	старт затримка	0-6500,0 с (5,0 с)	Час роботи генератора починається після мережі невдача або віддалений сигнал є дійсний.
2	Розігріти час	0-6500,0 с (0,0 с)	Час, необхідний для попереднього прогріву перед увімкненням стартерапотужність.
3	Найдовше попередньо маслопостачання	0-180,0 с (0,0 с)	Під попереднього масла постачання, якщо в масло тиск є вище ніж налаштування значення, потім попереднього масла постачання зупинився.
4	прокручування час	3,0-60,0 с (8,0 с)	Тhe час коли в стартер є на потужність.
5	Crank відпочинок час	3,0-60,0с (10,0 с)	Якщо кривошип несправний, час очікування перед другим тест час.
6	Тиск масла затримка	0-20,0 с (0,0 с)	Коли стан кривошипа містить тиск масла, якщо тиск масла вищий за встановлене значення та продовжувати для небагатьох секунд, потім це є розглядається як кривошип успіх.
7	Безпека затримка	1,0-60,0 с (8,0 с)	Низький тиск масла, висока температура, низька швидкість, під частота, під Напруга, заряд невдача є все недійсний протягом це час крім для надзвичайна ситуація СТІЙ , закінчено швидкість, закінчено частота
8	старт непрацюючий час	0-3600,0 с (5,0 с)	Бездіяльність біг час коли кривошип успішно.
9	Найдовше збільшення обертів час	0-3600,0с (120,0 с)	Найдовший час прискорення, протягом якого система буде вихід один раз швидкість збільшився успішно .
10	Найдовша температура вгору час	- 0-3600,0 с (0,0 с)	Найдовший час розігріву, протягом якогосистема вийде, коли температура підвищиться успішно .
11	Найдовший вольт час	0-3600,0с (120,0 с)	Найдовший час підвищення напруги, протягом якогосистема вийде один раз Напруга збільшився успішно .
12	Розминка час	0-3600,0с (10,0 с)	The час необхідний для завантаження.

13	Назад до мережі час	0-3600,0с (10,0 с)	Щоб уникнути дій перемикача, якщо мережа нестабільна. Якщо сигнал дистанційного запуску не дійсний (DC5XD MK3 буде перевірте, чи в нормі мережа), генератор не перемикається негайно, після часу затримки, він перейде на мережа. протягом в затримка, якщо в дистанційний початок сигнал є дійсний, потім генераторна установка буде прийти в оцінений біг.
14	Назад до Gens час	0-3600,0с (5,0 с)	Має бути затримка завантаження від мережі до генератора, якщо сигнал дистанційного запуску дійсний або Ненормальна мережа під Охолодження час.
15	Охолодження час	0-3600,0с (30,0 с)	Після розвантаження час охолодження радіатором перед зупинкою. Під час затримки, якщо дистанційний старт сигнал дійсний, тоді генератор вийде в номінальний рівень біг.
16	СТІЙ непрацюючий час	0-3600,0 с (5,0 с)	Холостий хід біг час.
17	ETS утримувати час	0-600,0 с (10,0 с)	СТІЙ соленоїд на потужність час.
18	Невдача до СТІЙ	5-180,0 с (30,0 с)	Якщо RPM дорівнює 0 протягом часу зупинки, тоді СТІЙ невдача час є немає необхідний.
19	Надзвичайна ситуація затримка	0-10,0 с (1,5 с)	Надзвичайна ситуація і закінчено частота тривога затримка.
20	Звичайна сигналізація затримка	2,0-20,0 с (5,0 с)	Затримка тривоги, крім аварійної зупинки та закінчено частота
21	Звичайне попередження затримка	1,0-20,0 с (2,0 с)	The УВАГА затримка.
22	Напруга змінного струму аномальний затримка	2,0-20,0 с (10,0 с)	закінчено / під Напруга затримка.
23	закінчено поточний 【 зворотний час 】	0,1-36,0 (36,0)	Цей параметр не почне діяти до [27-Over затримка фазного струму] встановлено на 0 . Надструм затримка є зворотний час, і в формула є $T=t/((IA/IT) - 1)^2$.
24	закінчено потужність 【 зворотний час 】	0,1-36,0 (36,0)	Цей параметр не почне діяти до [28-Over всього потужність затримка] є встановити до 0 . The закінчено затримка живлення є зворотний час, і в формула є $T=t/((IA/IT) - 1)^2$.
25	Перемикач передачізатримка	0-3600,0 с (1,0 с)	Час від Мережа до Gens.
26	Завантаження/розвантаження пульс ширина	1,0-10,0с (10,0 с)	Ширина імпульсу завантаження та розвантаження мережі та генераторів, коли це є 10, це є розглядається як безперервний вихід.
27	Над фазою поточний затримка	0-3600,0 с (30 с)	Коли цей параметр встановлений на 0, надструмзатримка – зворотний час; якщо ні, перевантаження по струму затримка є в час встановити для це параметр.
28	Над загальною потужністюзатримка	0-3600,0 с (30 с)	Коли цей параметр встановлений на 0, перевищення потужності затримка – зворотний час; якщо ні, перевантаження по струмузатримка є в встановлений час це параметр.
29	Вихід палива затримка	1,0-60,0 с (2,0 с)	The вихід час пальне реле клапана перед кривошипом.

4) Двигун сигналізація налаштування

№	Параметр	Діапазон(за замовчуванням)	Примітки
1	закінчено	0-200%	Оцінений RPM множення за це значення є розглядається як

	швидкість тривога	(114%)	значення попередження про перевищення швидкості. Коли оберти вище ніж значення аварійного сигналу та затримка перевищення швидкості, але досі вища (аварійна несправності затримка), потім закінчено швидкість сигналізації. якщо встановлено значення 200, то швидкість перевищення тривога є вимкнено.
2	Під швидкістю тривога	0-200% (80%)	Номинальні оберти на хвилину, помножені на це значення, розглядаються як нижче значення аварійного сигналу швидкості. Коли оберти нижчі, ніж значення аварійного сигналу та входить під час затримки швидкості, але ще нижчою (звичайна затримка несправностей), потім нижче швидкості сигналізації. якщо в значення є встановити як 0, потім в під швидкістю тривога є вимкнено.
3	Низький рівень масла тиск тривога	0-999 кПа (103 кПа)	Коли тиск масла нижчий за значення сигналізації і затримується низький тиск масла, але все ще нижчий (звичайна затримка несправностей), потім попередження про низький тиск масла. Якщо значення встановлюється як 0, тоді спрацює тривога заниженої швидкості вимкнено.
4	Високий температура тривога	20-200 °C (98 °C)	Коли температура вища за значення тривоги і приходить у високу температуру затримки, але все ще вище (нормальний несправності затримка), потім висока температура сигналізації. Якщо встановлюється значення 200, потім висока температура тривога є вимкнено.
5	Низький рівень палива УВАГА	0-100% (20%)	Коли рівень палива нижчий за значення і надходить у затримку попередження про низький рівень палива, але все ще нижчий (нормальний затримка попередження), потім попереджає низький рівень палива. Якщо воно вище ніж значення, тоді попередження очищається. Якщо встановлено значення як 0, потім в низький пальне рівень УВАГА є вимкнено.
6	Низький рівень палива тривога	0-100% (0%)	Коли рівень палива нижчий за значення сигналізації та затримує низький рівень палива, але все ще нижчий (нормальний затримки несправностей), а потім сигнали про низький рівень палива. якщо значення є встановити як 0, потім в під швидкістю тривога є вимкнено.
7	Над акумулятором Напруга УВАГА	0-200% (135%)	Номинальна напруга батареї, помножена на це значення розглядається як значення попередження про перевищення напруги акумулятора. Коли заряд батареї перевищує попереджувальне значення виникає затримка перенапруги акумулятора, але все ще вище (нормальний несправності затримка), потім закінчено акумулятор Напруга попереджає. якщо встановлено значення 200, то напруга акумулятора перевищує є вимкнено.
8	Під акумулятором Напруга УВАГА	0-200% (100%)	Номинальна напруга батареї, помножена на це значення розглядається як значення попередження про низьку напругу акумулятора. Коли заряд батареї нижчий за попереджувальне значення та приходить в під акумулятор Напруга затримка але досі нижче (нормальний несправності затримка), потім під акумулятор Напруга попереджає. якщо значення встановлено як 0, то нижча батарея Напруга є вимкнено.
9	Зарядний пристрій двигуна УВАГА	1,0-30,0 В (30,0 В)	Коли розрив між D+ і В+ закінчиться, ніж це значення, і є збій зарядки, але все ще високий (нормальний затримка попередження), потім попереджає про збій заряду. Одного разу розрив є нижче ніж значення, попереджає ясно. Якщо в значення є встановити як 300, потім в заряд невдача є вимкнено.

5) Генератор тривога параметри

№	Параметр	Діапазон (за Примітки замочуванням)	
1	закінчено частота тривога	0-200% (114%)	Номінальна частота помноживши на це значення є розглядається як значення попередження про перевищення частоти. Коли Freq вище значення і приходиться в закінчено частота затримка але ще вище (надзвичайна ситуація несправності затримка), потім закінчено частота сигналізації. Якщо в значення є встановити як 200, потім в тривога є вимкнено.
2	Під частотою тривога	0-200% (80%)	Номінальна частота, помножена на це значення розглядається як значення тривоги нижче частоти. Коли Частота нижча за значення та потрапляє нижче частота затримки, але все ще нижча (звичайна затримка помилок), тоді під частота сигналізації. Якщо в значення є встановити як 0, потім в тривога є вимкнено.
3	Перевищення напругиУВАГА	0-200% (120%)	Розраховується номінальна напруга, помножена на це значення як значення сигналізації про перевищення напруги. Коли напруга є вище за значення та потрапляє під напругу затримка але досі вище (нормальний несправності затримка), потім закінчено Напруга сигналізації. Якщо в значення є встановити як 200, потім тривога є вимкнено.
4	Під напругою тривога	0-200% (80%)	Розраховується номінальна напруга, помножена на це значення як значення сигналізації про низьку напругу. Коли напруга є нижче значення і потрапляє під напругу затримка але досі нижче (нормальний несправності затримка), потім під Напруга сигналізації. Якщо значення є встановити як 0, потім в тривога є вимкнено.
5	Фазний струм перевантаження тривога	0-200% (100%)	Враховується номінальний струм, помножений на це значення як перевищення поточного значення тривоги. Коли струм є вищий за значення і виникає перевантаження по струму затримка, але все ще більша (затримка через поточні несправності), тоді закінчено поточний сигналізації. Якщо в значення є встановити як 200, потім в тривога є вимкнено.
6	Неврівноваженість Поточна оцінка УВАГА	10-100% (100%)	Він дійсний для 2P3W або 3P4W. Коли дисбаланс Коефіцієнт струму вище значення і входить в затримка, але ще вища (звичайна затримка попередження), потім не баланс поточний співвідношення попереджає. Якщо значення є встановити як 100, потім в попередження є вимкнено.
7	Більше всього потужність тривога	0-200% (100%)	Номінальна потужність, помножена на це значення, вважається значення сигналу перевищення потужності. При потужності навантаження є вищий за значення та виникає затримка, але все одно вище (потужність несправності затримка), потім закінчено потужність нагадування..Якщо значення встановлено як 200, нагадування є вимкнено.

6) Вихід / Вхід налаштування

№	Параметри	Діапазон (за Примітки замочуванням)	
1	ДОП. ВИХІД 1 (Функція PIN-коду6)	0-50 (17. EST тримай)	0. Вимкнути. 1. Вихід громадського попередження: якщо є УВАГА вихід.
2	ДОП. ВИХІД 2 (Функція PIN-коду 7,8,9)	0-50 (10. Швидкість холостого ходу КОНТРОЛЬ)	2. Вихід громадської тривоги: коли є тривога вихід, тривога замки до повернути назад. 3. Аудіо тривога: коли там є будь-який тривога

3	ДОП. ВИХІД 3 (Функція PIN-коду 10,11)	0-50(14.Бут навантаження)	вихід, в Аудіо елементи керування. 4. відтинки КОНТРОЛЬ: там є вихід один раз генераторна установка починається і СТІЙ до стабільний.
4	ДОП. ВИХІД 4 (Функція PIN-коду 12,13)	0-50 (23. Мережа навантаження)	5. Розігріти режим 1: попередньо розігріти перед стартом. 6. Контроль попередньої подачі масла: під попередньою подачею масла подачі, якщо тиск масла вище ніж встановлене значення або час попередньої подачі масла закінчується, потім попереднього масла постачання зупинився. 7. Вихід палива: вихід після запуску генератора та вимкнено до стабільний. 8. Crank вихід: вихід один раз прокручування, немаєвихід в інший режим. 9. Генератор працює: вихід під працює, вимкненояк тільки оберти на хвилину нижчі за оберти коленвала. кривошип успіх хвороба може бути встановити. 10. Контроль холостого ходу 1: використовується для швидкості контролер, там є вихід під непрацюючий але немає вихід під високим швидкість. 11.Контроль прискорення: під час ходи збільшення швидкості, вихідний час єНайдовший Збільшення обертів час. 12. Високий швидкість КОНТРОЛЬ: The вихід є дійсний після завершення затримки простою, і вихід закривається після високошвидкісного нагріву розсіювання. 13. Вихід збудження: є вихід під час пусковий процес і вихід 2s якщо на високій швидкості немає частоти статус. 14. Навантаження генератора: безперервне або імпульсне відповідно до налаштування часу. 15. Gens розвантажити: безперервний або пульс типу відповідно до час налаштування. 16. Контроль зниження швидкості: вихідний час становить затримка простою завершення роботи під час простою завершення роботи або закрити на потужність процесія. 17. EST тримати: закрити вихід, це є використовується для гени з електромагніт зупинки. коли налаштування значення затримки вимкнення закінчилося, тоді воно є вимкнено. 18. Система в стані зупинки: є вихід під час зупинки режим. 19. Система вручну: є вихід підпосібник режим. 20. Система в авто: є вихід під авторежим. 21. Вихід паливного насоса: є вихід, якщо масло місткість нижча ніж початкова умова для 10 с і вимикання, якщо воно вище, ніж стан відключення для 1с. 22. Акумулятор зарядка КОНТРОЛЬ: там є вихід

			<p>якщо напруга нижче встановленого значення стані очікування та після завершення роботи початок і в біг статус.</p> <p>23. Навантаження від мережі: безперервна або імпульсного типу відповідно до налаштування часу. Тільки для DC52DMK3.</p> <p>24. Розвантаження мережі: постійний або імпульсний тип відповідно до налаштування часу. Тільки для DC52DMK3.</p> <p>25. Контроль холостого ходу 2: використовується для швидкості контролер, там є вихід під непрацюючий але немає вихід під високим швидкість.</p> <p>26. Номінальна робота: є потужність нижче номінальноїбіг.</p>
5	ДОП. ВХІД 1 (Функція PIN-коду20)	0-40 (2.Високий температура тривога)	<p>0. Вимкнути.</p> <p>1. Низький масло сигналізація тиску перемикач.</p> <p>2. Високий температура тривога перемикач.</p> <p>3. Низький води рівень УВАГА перемикач.</p> <p>4. Низький води рівень тривога перемикач.</p> <p>5. Низький пальне рівень УВАГА введення.</p> <p>6. Низький пальне рівень тривога введення.</p> <p>7. Попередження про збір заряджання: вихід, колизарядка невдача.</p> <p>8. Низький масло тиск закрити вимкнено: дійсний якщо там є сигнал введення.</p> <p>9. Високий температура закрити вимкнено: дійсний якщо там є сигнал введення.</p> <p>10. зовнішній миттєвий УВАГА введення.</p> <p>11. зовнішній миттєвий тривога введення.</p> <p>12. Gens un/loading input: підключитися до gens завантаження перемикачі допоміжний точка.</p> <p>13. Вхід розвантаження/завантаження мережі: підключ допоміжна точка навантаження мережі перемикач.(Тільки для DC52D MK3).</p> <p>14. відтинки статус введення.</p> <p>15. Автоматичний запуск вимкнено: gens не запуститься, якщо є вхідний сигнал незалежно від нормальної мережіабо ні.</p> <p>16. Автоматична зупинка вимкнена: gens не зупиниться, якщо є вхідний сигнал незалежно від нормальної мережіабо ні.</p> <p>17. Зупиниться біля радіатора, якщо висока температура: The контролер вимкне генератор після високого рівня швидкість охолодження затримка коли температура занадто висока, якщо цей сигнал дійсний gens під час нормальної роботи. в контролер вимкне генератор безпосередньо, якщо в сигнал є ні дійсний.</p> <p>18. Дистанційний починати з навантаження): в gens приходить на початок процесу, якщо цей сигнал дійснийі під авто режим.</p>
6	ДОП. ВХІД 2 (Функція PIN-коду21)	0-40 (1. Низький рівень масла тиск перемикач)	
7	ДОП. ВХІД 3 (Функція PIN-коду22)	0-40 (27. Дистанційний почати)	
8	ДОП. ВХІД 4 (Функція PIN-коду38)	0-40 (8. Низький рівень палива рівень УВАГА введення)	
9	ДОП. ВХІД 5 (Функція PIN-коду39)	0-40 (6. Маловоддя рівень тривога введення)	

			<p>19. Звукоізоляційна сигналізація: вихід звукової сигналізації є вимкнено якщо там є сигнал вихід.</p> <p>20. Кнопка на передній панелі вимкнена: будь-яка кнопка за винятком кнопки сторінки вимкнено, якщо вона є сигнал вихід.</p> <p>21. Режим лічильника: всі виходи відключені, сигналізації попереджає не дійсні. Будь-який кнопка крім для сторінки кнопку є вимкнено.</p> <p>22. Режим дистанційного керування: будь-яка кнопка, крім кнопки для сторінки вимкнена, якщо введено дійсний, на РК-дисплеї відобразиться дистанційний режим модуль керування може запускати/зупиняти та контролювати параметри через спереду обличчя кнопки.</p> <p>23. – 40. Зарезервованій.</p>
10	ДОП. ВХІД 1 дійсний	<p>0- нормальний закрити</p> <p>1- нормальний ВІДЧИНЕНО</p>	The статус з перемикач значення введення дійсний.
11	ДОП. ВХІД 2 дійсний	<p>0- нормальний закрити</p> <p>1- нормальний ВІДЧИНЕНО</p>	
12	ДОП. ВХІД 3 дійсний	<p>0- нормальний закрити</p> <p>1- нормальний ВІДЧИНЕНО</p>	
13	ДОП. ВХІД 4 дійсний	<p>0- нормальний закрити</p> <p>1- нормальний ВІДЧИНЕНО</p>	
14	ДОП. ВХІД 5 дійсний	<p>0- нормальний закрити</p> <p>1- нормальний ВІДЧИНЕНО</p>	

7) Працює планувати і обслуговування налаштування

№	Параметр	Діапазон (за Примітки замовчуванням)	
1	Працює планувати формат	<p>Вимкнуті</p> <p>Щомісяця/кожен тиждень</p>	Цей режим має бути в автоматичному режимі Робочий план вимикається після налаштування як відключити. The працює планувати буде бути виконано відповідно до вибраної дати під час налаштування як кожного місяця. План роботи буде виконано відповідно в обраний дата коли налаштування як кожного тижня.
2	Дата технічного обслуговування пермісяць	<p>З 1^{СТ} до 31^{Вул}</p> <p>За замовчуванням:</p> <p>перший день</p>	Дата обраний для кожен місяць.
3	Дата технічного обслуговування пер тиждень	<p>понеділок до неділя</p> <p>За замовчуванням:</p> <p>неділя</p>	Дата обраний для кожен тиждень.

4	Обслуговування навантаженнями чи ні	з Вимкнено /з навантаження	до вибрати якщо в генераторна установка починається з навантаження абоні.
5	Технічне обслуговування початок час	00:00-23:59 (00:00)	Технічне обслуговування початок час налаштування.
6	Технічне обслуговування працює час	1-120 м (5 м)	Технічне обслуговування біг час налаштування.

8) Мережа захисту

№ має	Параметр	Діапазон (за Примітки замовчуванням)	
1	Фаза	Вимкнути 1 Фаза 2 Дріт 2 Фаза 3 Дріт 3 Фаза 4 Дріт 3 Фаза 4 Дріт	Виберіть в введення, там є немає дисплей якщо налаштування як відключити.
2	Мережа під вольт	55-330 В (184 В)	Коли напруга мережі нижча за «низ Напруга кривошип поріг» і приходиться в мережа низький Напруга затримка (норм невдача затримка) але досі нижче, тоді мережа стає недейсною. Якщо напруга стати вищим за «порог повернення низької напруги» протягом нормально невдача затримка час, потім це буде ні тривога.
3	Повернути під вольт	55-330 В (207 В)	
4	Мережа закінчено вольт	55-330 В (276 В)	Коли напруга в мережі вище "високого". Напруга кривошип поріг" і приходиться в мережа затримка високої напруги (звичайна затримка відмови), але все ж вище, тоді мережа стає недейсною. Якщо напруга стати нижчим за «порог повернення низької напруги» протягом нормально невдача затримка час, потім це буде ні тривога.
5	Повернути закінчено вольт	55-330 В (253 В)	
6	Мережа нормальна затримка	0,0-3600,0С (10.0S)	The час від аномальний до нормально, котрий є використовується для ATS передача.
7	Ненормальна мережа затримка	0,0-3600,0С (5.0S)	

9) ЖК налаштування

№ має	Параметр	Діапазон (за Примітки замовчуванням)	
1	старт екран дисплей	0-20,0 с (5,0 с)	старт екран дисплей час, 0: Немає дисплея.
2	Збереження режим	5,0-6000,0с (600,0 с)	РК-світло автоматично закриється без будь-який кнопку натиснутий після затримка. Якщо налаштування як 200,0 с, назад світло завжди освітлені.
3	Наведення дисплей	5,0-600,0с (600,0 с)	The час коли в сторінки повертається назад до в додому сторінки. Якщо налаштування як 600.0s: вимкнено.
4	Дисплей затримки LOGO під очікування режим	5,0-6000,0 (6000,0 с)	старт екран буде бути відкрито без будь-який кнопку натиснутий після затримка. Якщо налаштування як 6000,0 с: вимкнено.
5	ЖК контраст	50-128 (82)	встановити в ЖК дисплей контраст.

a) USB/RS485 ПОРТ

№ має	Параметр	Діапазон (за Примітки замовчуванням)	
1	Контролер адресу	1-255 (16)	The IP побудований за контролер і ПК.

2	RS485 бод швидкість	0-4800 1-9600 2-19200 3-38400 4-57600 5-115200	RS485 спілкування бод швидкість.
3	CRC налаштування	CRC: L_H CRC: H_L	Зв'язок RS485 Висока корекція CRC і низький біти

b) Працює планувати

№	Параметр	Діапазон (за замочуванням)	Примітки
1	Працює планувати	Вимкнути Увімкнути 1: дистанційний запуск Увімкнути 2: мережа невдача Увімкнути 3: 1 або 2 вище Увімкнути 4: біг завжди	Робочий план повинен бути в автоматичному режимі в працює час, в генераторна установка початок якщо в умови досягнуто і повинні СТІЙ якщо в умови ні досягнуто. The генераторна установка повинні ні початок коли поза з в
			працює час погода в умови досягнуточі ні.
2	старт час	00:00-23:59	The початок час дозволено.
3	Кінець час	00:00-23:59	The кінець час дозволено (наступний день є дійсний)..
4	дати	1-31	множинний вибір відповідно до в реальність. The найдовший біг час є 24 години.

c) Дані/час налаштування

№	Параметр	Діапазон (за замочуванням)	Примітки
1	Дата	2016/01/01- 2099/12/31	Постійний календар всередині, будь ласка правильно в час своєчасно.
2	поточний час	00:00:00-23:59:59	Постійний календар всередині, будь ласка правильно в час своєчасно.

d) Визначити себе крива

№	Параметр	Примітки
1	Визначити себе масло опір тиску крива	датчик крива може бути Визначений користувачем за кнопки панелі, опір і відповідно має бути введено значення МАКС 15 груп, ХВ 2 групи.
2	Визначити себе масло тиск Напруга крива	
3	Визначити себе води температура крива	
4	Визначити себе пальне рівень крива	 Правило: опір повинен бути введення від маленький до великий.

12. Пошук несправностей

Симптоми	можливо Рішення
Контролер не відповідає з потужність	Перевірте напругу постійного струму. Перевірте запобіжник постійного струму. Перевірте якщо в термінал 1 і 2 є з акумулятор Напруга.
Генератор закрити	Перевірте, чи температура води/циліндра занадто висока. Перевірте в генераторна установка Змінна напруга. Перевірте DC запобіжник.
Аварійний генератор СТІЙ	Перевірте в надзвичайна ситуація СТІЙ кнопку. Перевірте, чи напруга контролера становить 3 фути від землі повинен бути в акумулятор Напруга. Перевірте в контролер підключення.
Низький масло тиск тривога	Перевірте масло тиск датчик і його електропроводка. Необхідно перевірити тип датчика тиску масла та налаштування контролера бути послідовним. Перевірте чи в низький масло тиск датчик є нормально.
Висока температура тривога	Перевірте температура датчик і його електропроводка. Необхідно перевірити тип датчика температури та налаштування контролера бути послідовним. Перевірте чи в температура датчик є нормально.
Сигналізація вимкнення вхідбїг	Перевірте відповідний перемикач і його з'єднання відповідно до інформації на ЖК. Перевірте ДОП. ВХОДИ.
Невдача до початок	Перевірте контур повернення палива та проводку.Перевірте початок акумулятор. Проконсультуватися двигун посібник.
Стартер не робить відповіді	Перевірте проводку до стартера. Перевірте початок акумулятор.
одиниця операція але ATS робить ні перемикач	Перевірте в ATS. Перевірте в кабель між в контролер і в ATS.
USB зв'язок єаномальний	Перевірте в USB підключення. Перевірте, чи справний USB-порт комп'ютера.Перевірте чи в USB драйвер є встановлено.
RS485 не може спілкуватися нормально	Перевірте в підключення. Перевірте, чи правильно встановлено ідентифікаційний номер зв'язку.Перевірте якщо в А і Б лінії з RS485 є перевернутий. Перевірте, чи встановлено драйвер лінії зв'язку RS485.Перевірте якщо в спілкування порт з в ПК є пошкоджений. додати а 120 Ω резистор між в АВ з в контролер RS485.

DC5xD M K3 ГЕНЕРАТОР КОНТРОЛЕР ИНСТРУКЦИЯ ПОЛЬЗОВАТЕЛЯ

DC50D MK3





DC52D MK3



программное обеспечение Версия

Нет <small>есть</small>	Версия	Дата	Примечание
1	V1.0	2020-08-01	Оригинал релиз.
2	V1.1	2021-02-04	Унифицировать в описание по вводу и выходу портов.

СИМВОЛ	описание
 Примечание	Напомните операторам работать правильно, иначе это может привести к оборудованию не к работе правильно.
 БЫТЬ УХОД	Указывается, что потенциальная опасность может повредить оборудование без надлежащих мер предосторожности.
 ВНИМАНИЕ	Показано, если не приняты надлежащие профилактические меры, потенциально опасные ситуации могут привести к смерти, серьезным травмам или значительной потере имущества.



ВНИМАНИЕ

1. Установка этого оборудования должна быть произведена профессионалами.
2. Во время установки и эксплуатации контроллера прочтите всю инструкцию руководство по первому.
3. Любое техническое обслуживание и ввод в эксплуатацию оборудования необходимо ознакомиться со всем оборудованием.
4. t, стандарты безопасности и меры предосторожности заранее, иначе это может вызвать личные травмы или повреждения оборудования.
5. Двигатель должен иметь устройство защиты от превышения скорости независимо от системы управления, чтобы избежать жертв или других повреждений, вызванных выключением двигателя КОНТРОЛЬ.
6. После завершения установки контроллера проверьте наличие всех средств защиты функции действителен.



быть Уход

1. Следите за подключением источника питания контроллера. Не разделить линии соединения положительного и отрицательного электродов батареи в плавающее зарядное устройство.
2. Во время работы двигателя не отсоединяйте аккумулятор, иначе он может причинить повреждение в контроллер.

КАТАЛОГ

1.Резюме	5
2.Главная Особенности	5
3.Параметры Дисплей	6
4.Защита	6
5.Параметры	7
6.В общем Размер и проводка Диаграмма	8
7.монтаж инструкция	15
8.Панель и дисплей	16
9.КОНТРОЛЬ и Инструкция по эксплуатации	19
10.Предупреждение и сигнализация отключения	21
11.Параметры настройки	26
12.Поиски неисправности.....	40

Примечания:

- 1.Все права защищены. Ни одна часть этого копирования не может быть воспроизведена в любом материале форму (включая фотокопирование или хранение на любом носителе с помощью электронных средств или других средств) без в написанное разрешение в авторском праве держатель.
- 2.MEBAY Technology оставляет за собой право изменять содержимое этого документа без предварительного уведомления.

1. Резюме

Этот контроллер серии специализируется на запуске дизельных/бензиновых/газовых генераторов, СТОЙ, Параметры мониторинга, проверка неисправностей как Ну как данных настройки.

3,5-дюймовый ЖК-дисплей с совершенно новым дизайном пользовательского интерфейса адаптированный к этому контроллер, что относительные сбои могут отображаться непосредственно. Все параметры можно отображать смоделированными индикаторами и словами. Кроме того, ЖК-экран может отображать разные неисправности в то же время, когда генератор будет остановлен, когда он не сможет работать плавно.

Есть варианты интерфейса на китайском/английском, можно установить больше языков в соответствии с запросом пользователя. Все настройки можно настроить через переднюю панель кнопок на панели или используйте программируемый интерфейс через RS485 или USB для настройки через ПК. Это может быть широко применяется для всех видов из авто КОНТРОЛЬ система с генераторными установками.

2. Главная особенности

там есть четыре модели под DC5xD MK3 серии.

DC50D MK3: используется для автоматизации одной машины. Пуск/остановка через дистанционное управление начало сигнал.

DC52D MK3: На основе DC50D MK3 он добавляет мониторинг сети и AMF (Автоматическое управление сетью/генератором), особенно подходящая для автоматизации система составлена за сеть и генераторная установка.

DC50DR MK3: На основе DC50D MK3 добавляется порт RS485. DC52DR

MK3: На основе DC52D MK3, это добавляет RS485 порт.

-Двойной ядро 32 бит высокая производительность холост микрофон компьютера.

-3.5 дюйм 240*128 высокое разрешение ЖК экран, в наличии в 6 языка, пользовательский язык установить если необходимо.

-Индикатор и номер дисплея через пользовательский интерфейс поверхности.

-Акриловый материал адаптирован Защищать в экран.

-Силикон панели;

-Порт USB: параметры можно установить даже без питания через порт USD для мониторинга в настоящее время.

-Благодаря коммуникационному порту RS485 можно использовать функции "Трех удаленных". MODBUS протокол.

-различные виды с параметрами дисплея.

-Ввод-вывод функция, статус может быть показан непосредственно.

-Часы реального времени внутри: работает установленное время и доступно автоматическое обслуживание. Генератор работает планировать может быть установлен как пер неделю или месяц.

-Техническое обслуживание обратный отсчет функция может установить обслуживание время или дата.

-Функция черного ящика может сохранять соответствующие параметры устройства при неисправности тревога происходит в настоящее время, и это удобно для найти в причина с неисправностью.

-Полностью 6 релейных выходов, среди которых 4 релейных выхода могут самостоятельно настраиваться, каждый реле можно настроить максимум на 20 функций, кроме того, есть 3 группы как бесконтактные терминалы.

-с 5 переключатели ввода, вверх до 20 факультативный функции;

-3 входные разъемы имитации датчика, с которыми совместимый датчик давления маслаНапряжение сигнал ввода, и разные дисплей единицы могут быть настроены.

-Функция контроля зарядки батареи, которая может защитить батарею в соответствии с батареей Напряжение статус.

-датчик может быть самоопределен по лицу спереди кнопку или ПК программное обеспечение.

-адаптироваться к 3P4W, 1P2W, 2P3W (120 В/240 В, 50/60 Гц)

-различные с кривошипом условия (об/мин, частота, масло давление) может быть выбран.

-Защита управления: автоматический запуск/остановка генераторной установки, передача нагрузки (контроль ATS) и идеальный неудача дисплей и защиты.

-Стандартная водонепроницаемая резиновая прокладка. The водонепроницаемый может достигать IP54

-Конструкция модуля: все соединения адаптированы с помощью европейских разъемов, чтобы установка, соединение, ремонт и замена может быть более легко.

3. Параметры Дисплей

- Двигатель RPM
- Двигатель масло давление
- Двигатель температура
- Двигатель горючее
- Двигатель аккумулятор Напряжение
- Зарядка Напряжение
- Сеть Частота (только для DC52D MK3) Сеть фаза
- Напряжение LN (только для DC52D MK3) Сеть фаза
- Напряжение LL (только для DC52D MK3) Генератор 3
- Фаза Напряжение LN
- Генератор 3 Фаза Напряжение
- LL Генератор 3 фаза текущий A
- Генератор Частота Гц
- Генератор мощность Фактор COS φ
- Генератор активный мощность кВт
- Генератор очевидный мощность KVA
- Генератор реактивный мощность KVar
- Реальное время нагрузки скорость %
- текущая нагрузка скорость % Средняя
- загрузка скорость % текущее
- потребление кВт*ч
- Всего потребление кВт*ч
- Всего Crank раз
- Кумулятивная мощность на время с контроллером
- текущий бег время
- Всего бежало время
- Техническое обслуживание сообщения
- Переключатели ввода статус дисплей
- Выход статус дисплей из реле
- текущая дата и время;

4. Защита

- Превышение скорости
- Под скорость

- Низкое масло давление
- Высокая температура
- Низкий топливо
- внешний чрезвычайная ситуация
- тревога D+ ОТКРЫТ
- RPM Потерянный
- датчик ОТКРЫТ
- окончено Частота
- Во Частота
- окончено Напряжение
- Под напряжением
- Превышение тока
- Неуровновешенность с текущей
- законченной мощностью
- Техническое обслуживание заканчивается
- Низкий воды уровень тревога
- Чрезвычайная ситуация СТОЙ
- Crank неудача
- Аккумулятор окончен Напряжение
- Аккумулятор под Напряжение
- The зарядное устройство не удается Для зарядки
- Зарядное устройство зарядка неудача
- СТОЙ провал

5. Параметры

Опции	Параметры
Работает напряжение	DC8V ----- 36V Непрерывный
мощность потребления	Режим ожидания: 24 В: МАКС 1 Вт
	Рабочая: 24V: MAX5W
АС Напряжение Введение	1P2W 30-276 В переменного тока (ph-N)
	2P3W 30-276 В переменного тока (ph-N)
	3P4W 30-276 В переменного тока (ph-N)
Датчик скорости вращенияЧастота	50-10000 Гц
МАКС Накопительное время	99999,9 часов (Мин Магазин время:6 мин)
топливо эстафета Выход	Макс 16 ампер DC+VE Снабжение Напряжение
старт эстафета Выход	Макс 16 ампер DC+VE Снабжение Напряжение
ДОУ. ВЫХОД 1	Макс 16 ампер DC+VE Снабжение Напряжение
ДОУ. ВЫХОД 2	Макс 16 ампер DC+VE Снабжение Напряжение

ДОУ. ВЫХОД 3	5AMP Бесконтактный нормально ОТКРЫТ выход
ДОУ. ВЫХОД 4	5AMP Бесконтактный нормально ОТКРЫТ выход
Возбуждение выход	Макс 1AMP DC+VE поставка Напряжение
Переключатель значения ввода	в наличии если подключение с аккумулятором -
Работает болезнь	- 25-65°C
Хранение болезнь	- 40-85°C
защита Уровень	IP54: когда добавляется водонепроницаемая резиновая прокладкамидж контроллер и его панель
Изоляция сила	Подайте напряжение переменного тока 1,5 кВ между клеммой высокого напряжения и клемма низкого напряжения; Тока утечки нет более 3 мА в пределах 1 мин.
В общем измерение	210мм*160мм*50мм
Панель вырезать	186мм*142мм
вес	0,85 кг

6. Размер и Электропроводка Диаграмма

-В общем Размер:



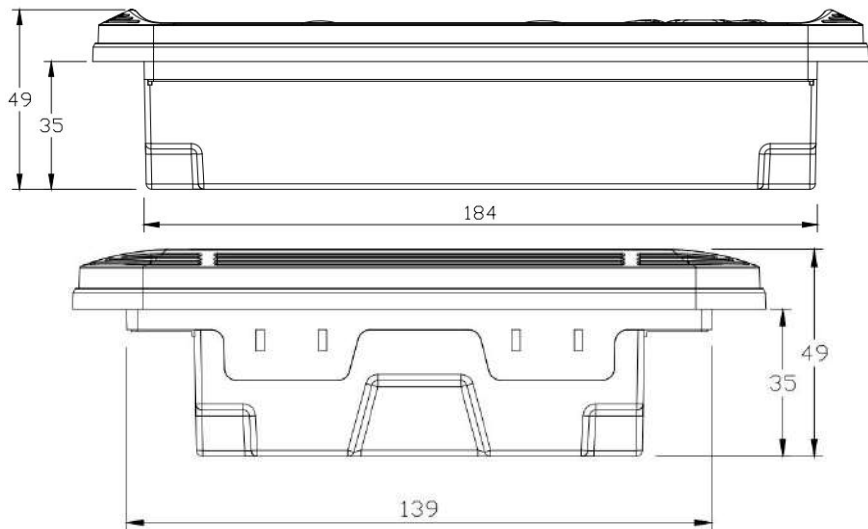
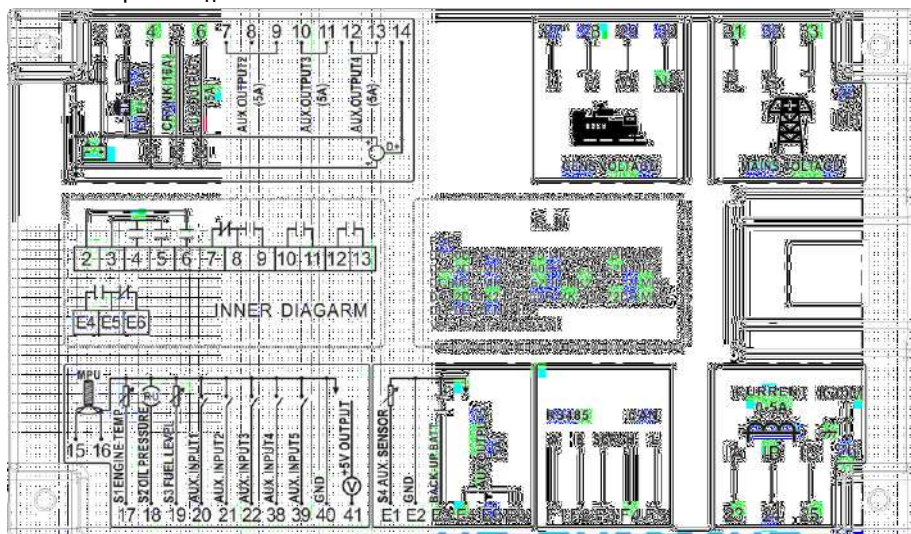

-Описание с терминал подключения

№	функция	описание	Кабель крестик секционные область
1	Аккумулятор Отрицательный Ввод В-	Контроллер мощность поставки ввода В-	2,5 мм ²
2	Аккумулятор Отрицательный Введение В+	Контроллер мощность поставки ввода В+.	2,5 мм ²
3	Чрезвычайная ситуация Введение	СТОИ В+ Напряжение ввода является активным, и подключен к чрезвычайной ситуации СТОИ нормально закрыто кнопку.	2,5 мм ²

4	топливо Выход	+ VE выход, Макс 16 ампер	1,5 мм ²
5	Crank Выход	+ VE выход, Макс 16 ампер	1,5 мм ²
6	вспомогательный Выход 1	+ VE выход, Макс 5 ампер	1,5 мм ²
7	вспомогательный Выход 2 нормальный закрыть	пассивный выход, Макс 5 ампер	1,5 мм ²
8	вспомогательный Выход 2 Распространенный	пассивный выход, Макс 5 ампер пассивный нормально ОТКРЫТ выход, Макс 5 ампер	1,5 мм ²
9	вспомогательный Выход 2 нормальный ОТКРЫТ		1,5 мм ²
10	Вспомогательный выход 3		1,5 мм ²
11	Вспомогательный выход 3	пассивный нормально ОТКРЫТ выход, Макс 5 ампер	1,5 мм ²
12	Вспомогательный выход 4	пассивный нормально ОТКРЫТ выход, Макс 5 ампер	1,5 мм ²
13	Вспомогательный выход 4	пассивный нормально ОТКРЫТ выход, Макс 5 ампер + VE выход, Макс 0,9 ампер	1,5 мм ²
14	Зарядка возбуждения выход		1,0 мм ²
15	скорость датчик -	Для подключение скорости используйте экранированный продатчик.	1,0 мм ²
16	скорость датчик +	Для подключение скорости используйте экранированный продатчик. Подключите датчик ввода.	1,0 мм ²
17	температура датчик		1,0 мм ²
18	масло давление датчик	Подключите датчик ввода. Заземление является действительным в соответствии с функцией выбора ввода.	1,0 мм ²
19	топливо уровень датчик		1,0 мм ²
20	вспомогательный Введение 1		1,0 мм ²
21	вспомогательный Введение 2	Заземление является действительным в соответствии с функцией выбора ввода.	1,0 мм ²
22	вспомогательный Введение 3		1,0 мм ²
23	нагрузка СТ Вторичный L1	текущий трансформатор Вторичный Оценка 5A.	1,5 мм ²
24	нагрузка СТ Вторичный L2		1,5 мм ²
25	нагрузка СТ Вторичный L3		1,5 мм ²
26	нагрузка СТ Вторичный ICOM	Подключиться к в распростран.	1,5 мм ²
27	Генератор Напряжение U	Подключается к выходу R для выработки электроэнергии фаза.	1,0 мм ²
28	Генератор Напряжение В	Подключен к выработке энергии выход Sфаза.	1,0 мм ²
29	Генератор Напряжение В	Подключен к мощности поколения выход Tфаза.	1,0 мм ²
30	Генератор Напряжение N2	Подключается к выходу N для производства электроэнергии фаза.	1,0 мм ²
31	Сеть Напряжение P	Подключена к электросети U фаза.	1,0 мм ²
32	Сеть Напряжение С	Подключен к электросети В фаза.	1,0 мм ²
33	Сеть Напряжение Т	Подключен к электросети В фаза.	1,0 мм ²
34	Сеть Напряжение N1	Подключена к электросети Н фаза.	1,0 мм ²
38	вспомогательный Введение 4	Заземление действует в соответствии с функцией выбора переключателя ввода.	1,0 мм ²
39	вспомогательный Введение 5	Заземление действует в соответствии с функцией выбора переключателя ввода. Подключиться в аккумулятор отрицательный или внешний.	1,0 мм ²
40	датчик распространён GND		1,0 мм ²

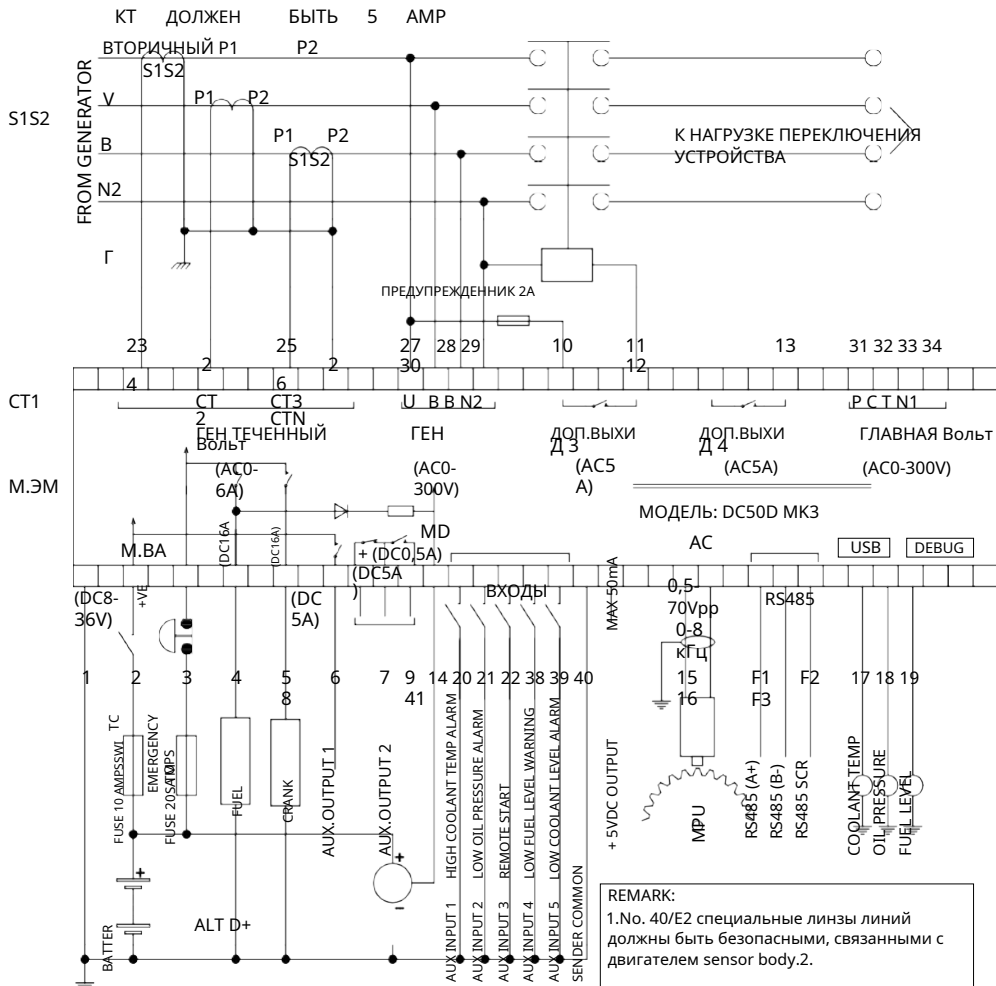
41	+5В Выход	Подключите источник питания масла датчика давления с выходным напряжением сигнал, с а максимум с 50 мА.	1,0 мм2
F1	RS485 Б	А 120 Ω экранированная проволока и хорошее заземление является рекомендованным.	1,0 мм2
F2	RS485 А		1,0 мм2
F3	RS485 SCR		1,0 мм2

-DC50D MK3 3-фазный 4-х проводной Типовой Электропроводка Диаграмма

REMARK:
 1. No. 40/E2 специальные линзы линий должны быть безопасными, связанными с двигателем sensor body.2.
 neOs as much as possible and do not share Power cable crude and other devices.



Примечание. Пожалуйста, не перемещайте батарею во время работы, иначе это может повлечь за собой контроллер сломан!



ПРЕДУПРЕЖДЕНИЕ: Когда генератор работает под нагрузкой, вторичная обмотка трансформатора тока не должна быть разомкнута схема, иначе, в высокое напряжение создан будет вне а опасности к личной безопасности.

-DC52D MK3 3-фазный 4-х проводной Типовой Электропроводка Диаграмма

МЕХАНИЧЕСКАЯ БЛОКИРОВКА

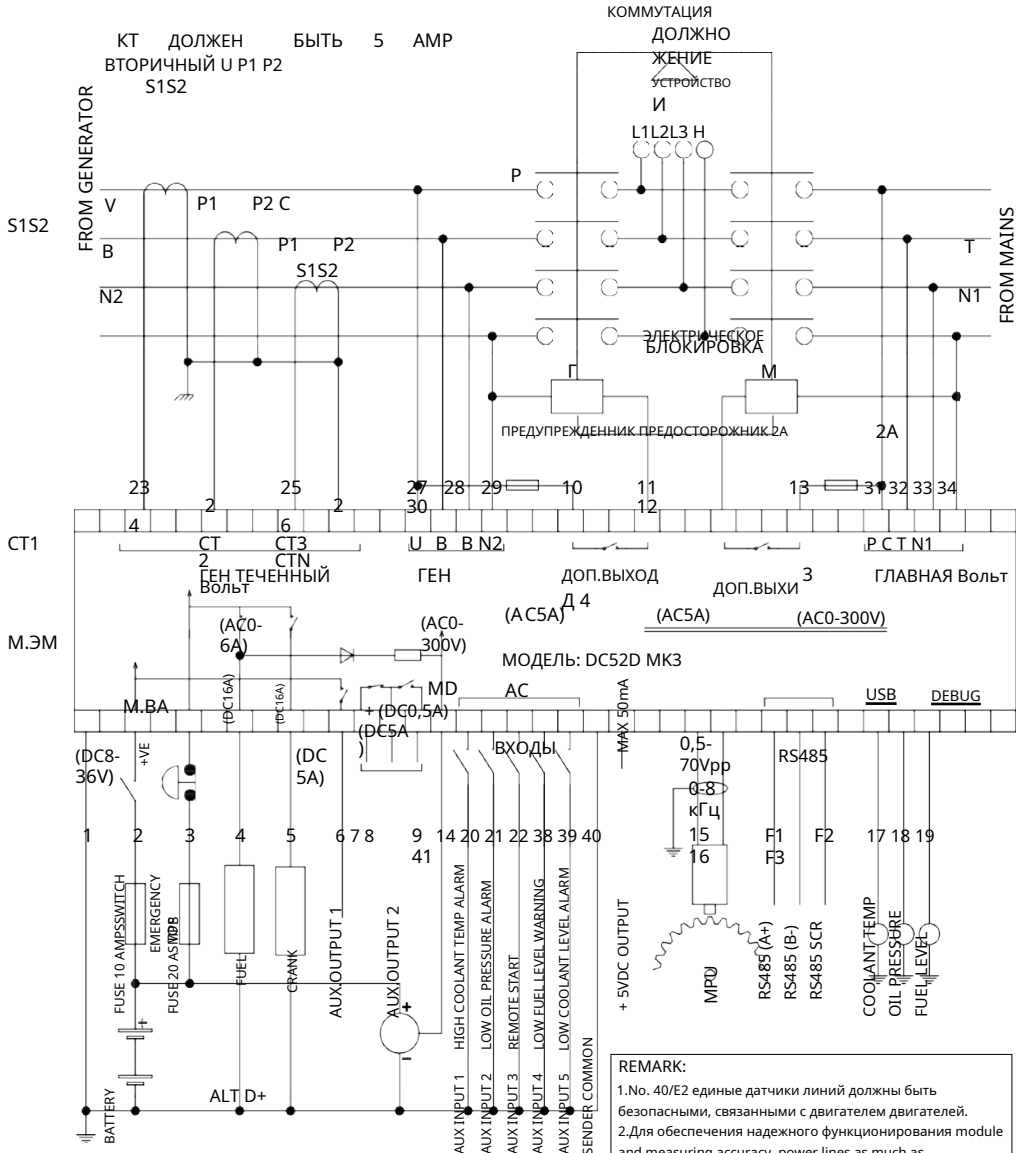

REMARK:
 1.No. 40/E2 единые датчики линий должны быть безопасными, связанными с двигателем двигателей.
 2.Для обеспечения надежного функционирования module and measuring accuracy, power lines as much as possible and do not share Power cable crude and другие устройства.



Примечание. Пожалуйста, не двигайтесь во время работы, иначе это может повлечь за собой контроллер сломан!

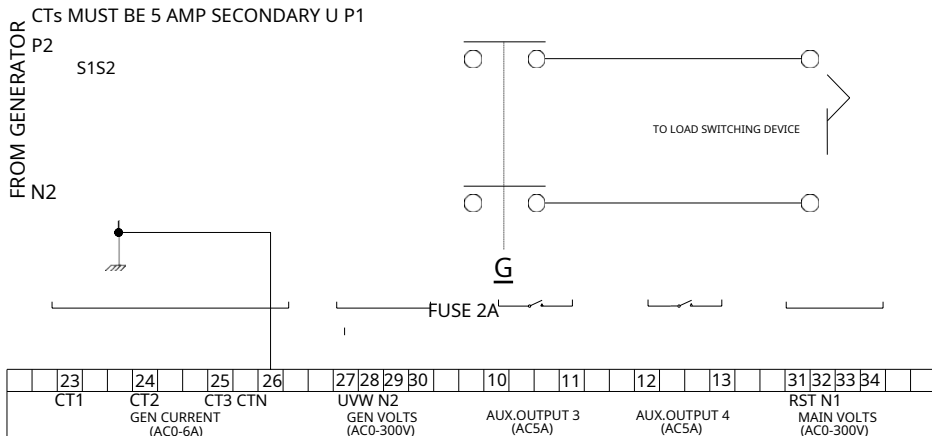
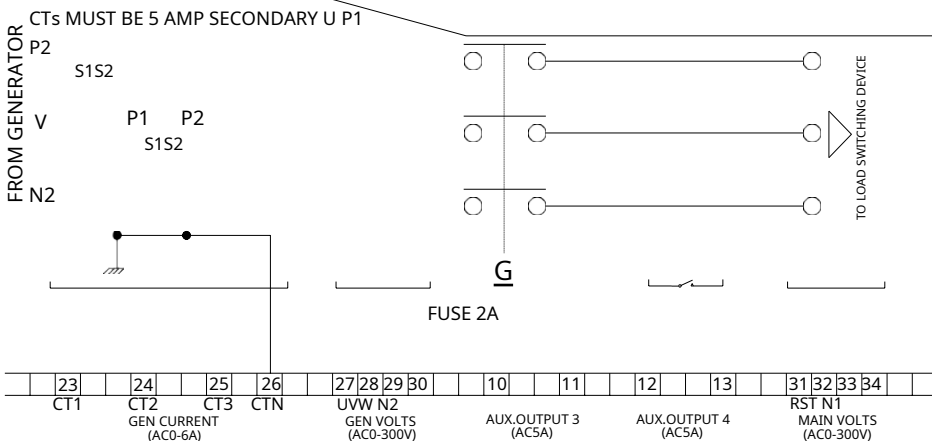

ПРЕДУПРЕЖДЕНИЕ: Когда генератор работает под нагрузкой, вторичная обмотка трансформатора тока не должна быть разомкнута схема, иначе, в высокое напряжение создан будет вне а опасность к личной безопасности.

-DC50D MK3 1-фазный 2-проводной Типовой Электропроводка Диаграмма

-DC50D MK3 2-фазный 3-х ведущий Типовой ЭлеМ

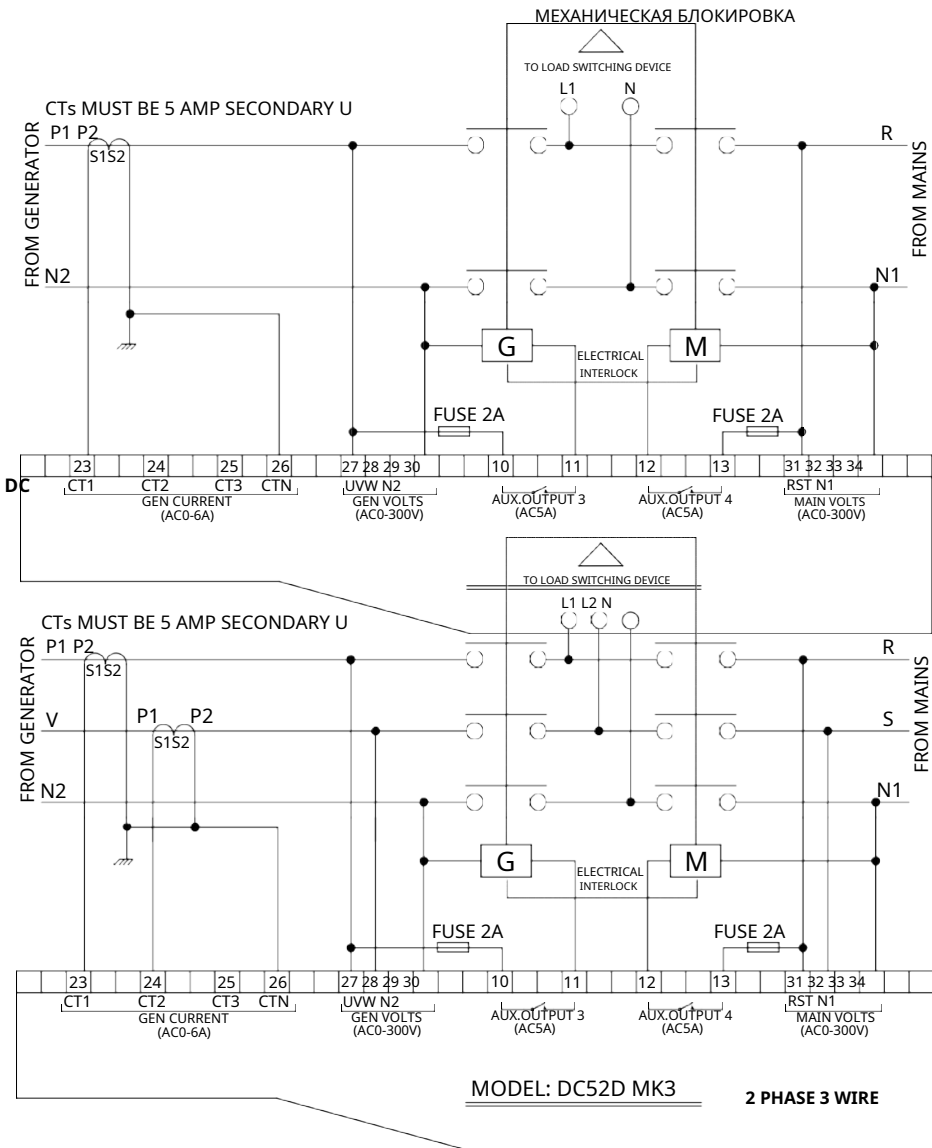
MODEL: DC50D MK3
2 PHASE 3 WIRE

-DC52D MK3 1-фазный 2-проводной Типовой Электропроводка Диаграмма

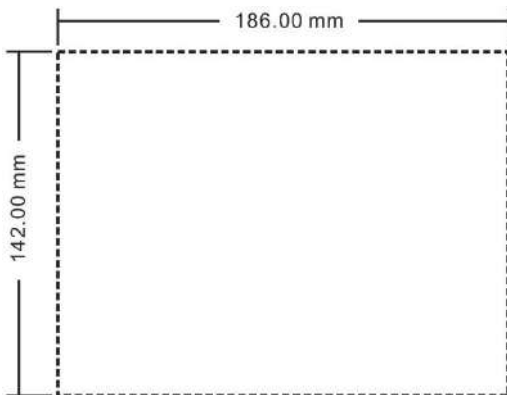

7. монтаж инструкция

- The контроллер является фиксируется четыре специальные фиксация членов и винты, и в винты из в металл крепления не может быть тоже туго.
- Панель Вырезать: Ш220мм*В160мм.



Примечание. Если контроллер установлен непосредственно в корпусе генераторной установки или колеблющееся оборудование, в резиновой прокладке должно быть установлено.

-Аккумулятор Напряжение Введение

Контроллер DC5xD MK3 подходит для напряжения аккумулятора 8-36 В постоянного тока. Минус батареи должны быть надежно соединены с кожухом двигателя. Мощность контроллера источник питания В+ и В должен быть подключен к плюсовому и отрицательному полюсам батареи и проволока размер не должен быть менее 2,5 мм².



ПРИМЕЧАНИЕ:

В случае зарядного устройства с плавающим зарядом подключите выход зарядного устройства к плюсу и минусу аккумулятора напрямую, затем подключите положительный и отрицательный полюсы батареи к положительному и контроллеру негативного питания.

-Выход и реле расширение



Все выходы контроллера являются контактами реле. Максимальный ток емкости описан в разделе «Параметры» данного руководства. Используйте его в эстафете мощность тока. Если требуется расширенное реле, добавьте диод постоянного тока (когда расширенная катушка реле является постоянным током) или петля сопротивления-емкости (когда расширена катушка реле переменного тока) к обоим концам катушки, чтобы предотвратить помехи контроллер или другое оборудование.

-АС текущий ввод

Трансформатор тока с номинальным вторичным током 5А должен быть подключен снаружи к контроллеру текущего ввода.



ПРЕДУПРЕЖДЕНИЕ: Когда генератор работает под нагрузкой, вторичная обмотка трансформатора тока не должна быть разомкнута схема, иначе, в высокое напряжение создан будет вне а опасность к личной безопасности.

-Выдерживая Напряжение тест









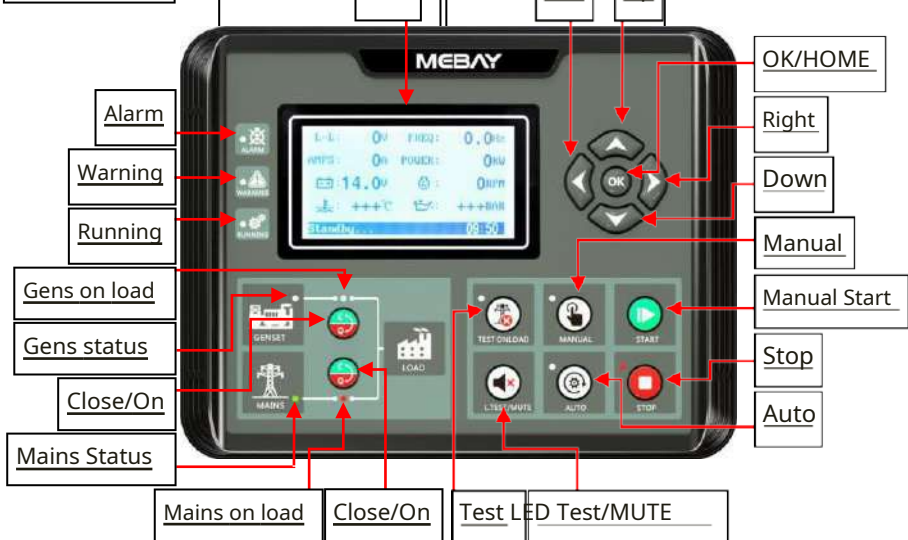
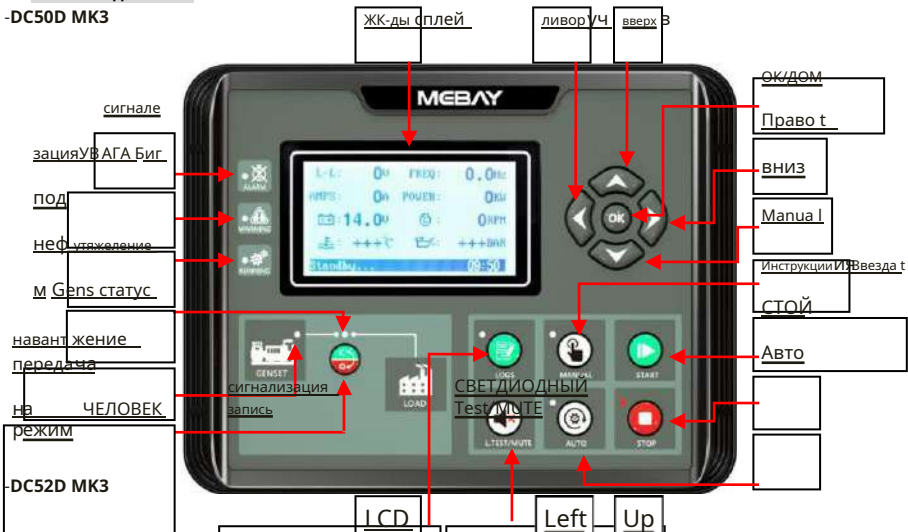



Если испытание на выдержку напряжения проводится после того, как контроллер уже был установлен на панели управления, пожалуйста, отсоедините все разъемы терминалов контроллера порядок до предотвратить высокое напряжение от причиняющего вред это.

8. Панель и дисплей

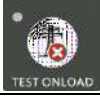
-DC50D MK3



-ключ функция описание

КЛЮЧИ	ИМЯ	Главная функция
	СТОЙ сбросить Верни ути	-может СТОЙ генератор под ручной/автоматический режим; -может сбросить закрыть тревога -Во время остановочного процесса можно остановить повторное нажатие этой клавиши генератор немедленно. -Нажатие этой клавиши может отменить настройки и вернуться к классу под издание. -В режиме проверки данных данные могут быть сохранены и система будет выход после прессования.
	старт	-старт в генераторную установку под руководство режим. -Нажатие этой клавиши может запустить генераторную установку в ручном режиме.
	Инструкция	-Пресс это ключ будет установлен в модуль в руководстве режим.
	АВТО	-Пресс это ключ будет установлен в модуль в режиме авто.
	DC50D MK3 Записи	-Нажмите эту клавишу для проверки записи тревог во время остановки режима.
	DC52D MK3 Тест	-Пресс это ключ к прийти в пособие тестирования режим. -В режиме тестирования нажатие MANUAL может запустить генераторная установка и передача к нормальной нагрузке после бега который есть к тесту если в авто начало есть в нормально статус.
	Тест светодиодов/ ВНИМАНИЕ ясно	-Проверьте, все ли светодиоды в порядке, нажав эту клавишу, чтобы проверить, все ли они освещены, все выключено когда ослабить это. -Под предупреждением нажатия этой клавиши может очистить предупреждение и контроллер будет повторная проверка ВНИМАНИЕ. -Под тревога, прессование это ключ может очистить в зуммер вызов. -Нажатие этой клавиши в течение 3 секунд может отменить вызов зуммера, прессование снова в 3 секунды может выздороветь в зуммер вызов.
	Генерация/ Сеть Закреть/Вкл. кнуть	-В ручном режиме нажатие этой клавиши может перенести нагрузку в генератор/сеть.
	Слева	-Под дисплей режим, нажав этот ключ до поворота слева от страницы. -Под издание режима, нажав этот ключ к двигаться в цифра.
	правильно	-Под дисплей режим, нажав этот ключ до поворота правильной страницы. -Под издание режима, нажав этот ключ к двигаться в цифра.
	вверх	-Под дисплей режим, части со страницы может двигаться вверх. -В режиме редактирования нажмите эту клавишу, чтобы переместить цифру или увеличить число. -Под записи режим, нажав этот ключ к двигаться в цифру.

	ВНИЗ	-Под дисплей режим, частей из страницы может двигаться вниз. -В режиме редактирования нажмите эту клавишу, чтобы переместить цифру или уменьшение числа. -Под записи режим, нажав этот ключ к двигаться в цифру.
	в порядке интерфейса пользователя Смена	-Подтвердить в изменении режима. -Страница вышла под записи проверки режима. -черный пользовательский интерфейс и белый пользовательский интерфейс может быть переключенным когда Прессование. -В режиме ожидания нажмите 3 секунды, чтобы войти в режим настройки режима.
	Настройка режим	-Одновременное нажатие ОК и СТОП, чтобы войти настройки режим
	DC52D MK3 сигнализация Записи проверка	-Нажмите СТОП и УПРАВО, чтобы проверить записи и любой кнопки нажат до выхода из страницы.

-Двигатель маховик зубы автоматический корректировка

1) Срапк отключить должен быть установлен до включать оба "скорость" и "частота" параметры.

2) Когда в генератор частота и двигатель скорость ни нуль, пресса и течение больше 0,5 секунд, контроллер автоматически рассчитает и сохраните количество зубьев маховика в соответствии с частотой генерации и генератором полюса.

3) После вычисления и сохранения в номер с маховиком зубы успешно, в контроллер показывает: "**Маховик xxx зубы, сохранен успешно!**"

-сигнализация записи проверка

Контроллер DC5XD MK3 может хранить 14 групп записей тревоги, которые содержат время, gens параметр, двигатель параметр и так далее. Как проверить в записи тревог:

1) Введите тревогу страница записи:

a) DC50D MK3: под СТОЙ режим, пресса к прийти в тревога записи страница;

b) DC52D MK3: нажмите и одновременно поступать в записи тревог страница;

2) Пресс чтобы вернуть верхнюю цифру, и нажмите вернуть нижнюю цифру, чтобы

выберите нужную запись. Пресс чтобы подтвердить запись и зайти истории записи проверка страницы.

3) Пресс перевернуть нижние записи на странице проверки записей. Пресс к поворот верхней записи и пресса к вернуть назад к тревога истории записи страница.

4) Выход от записи страница: в истории записи страница и проверка страница, пресса к выходу;

9. КОНТРОЛЬ и операция инструкция

-Инструкция тест режим: (только DC52D MK3 имеет эту функцию)-

Нажмите и сделать уверенный это в СТОЙ положение раньше начиная.

Пресс « » и индикатор тестового файла горит. В настоящее время оказывается, есть ли подключение каждого датчика нормальное. Если датчик открыт, датчик открывается тревога. Если это

нормально, процесс запуска устройства выполняется в такой последовательности после прессования в автоматически переключатель к Генератор обеспечить в мощность когда у единицы есть бег нормально.

“ ” Кон

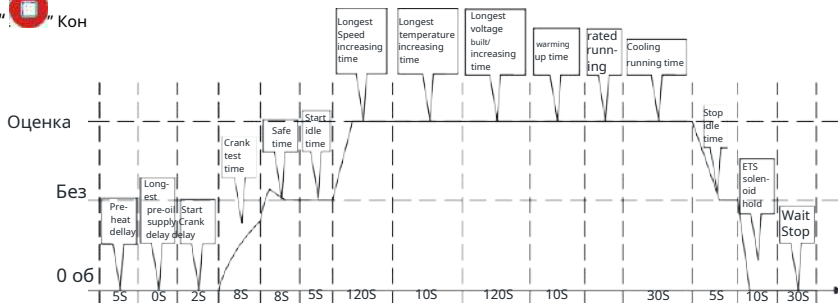

Инструкция старт Режим

нажмите и сделать уверен это в остановке положение перед началом.

Пресс « » и индикатор тестового файла горит. В настоящее время оказывается, есть ли подключение каждого датчика нормальное. Если датчик открыт, датчик открывается тревога. Если это

нормально, процесс запуска устройства выполняется в такой последовательности после прессования в автоматически переключатель к Генератор обеспечить в мощность когда у единицы есть бег нормально.

“ ” Контроллер выполняет процесс парковки в следующие сроки:

Инстр

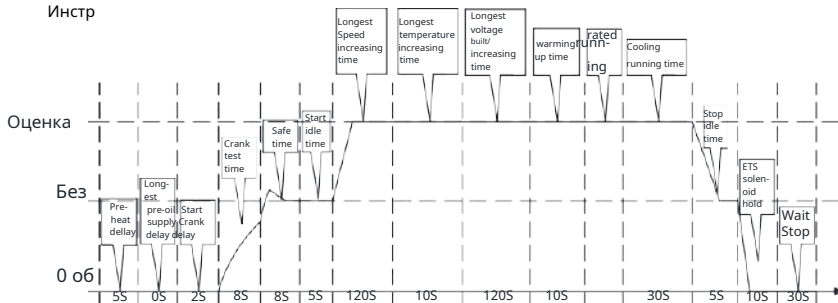

После успешного ручного запуска можно нажать «автоматический ключ». в ан автоматический файл. Конкретное работает время как следует:

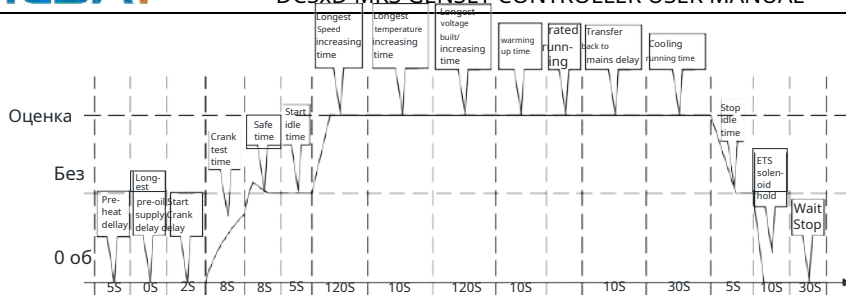

Автоматический начиная режим:

нажмите и сделать уверен это в остановке положение перед началом.

Пресс и индикатор тестового файла горит. В настоящее время оказывается, есть ли подключение каждого датчика нормальное. Если датчик открыт, датчик открывается тревога. Если это нормально, ждать для дистанционное начало сигнал к быть действителен (DC52D MK3 обнаружено, что сигнал дистанционного запуска действителен или источник питания недействителен). Устройство выполнит процесс запуска такой последовательности. Когда единица переходит в нормальный рабочий режим, автоматически переключается на генератор Мощность. Контроллер определяет сигнал дистанционного запуска и состояние сети реального времени (доступно DC52D MK3). При дистанционном запуске исчезает сигнал и сеть обеспечивают возврат питания в нормальное состояние, процесс выключения после "задержки цикла" выполняется (DC52D MK3 доступен).

Авто

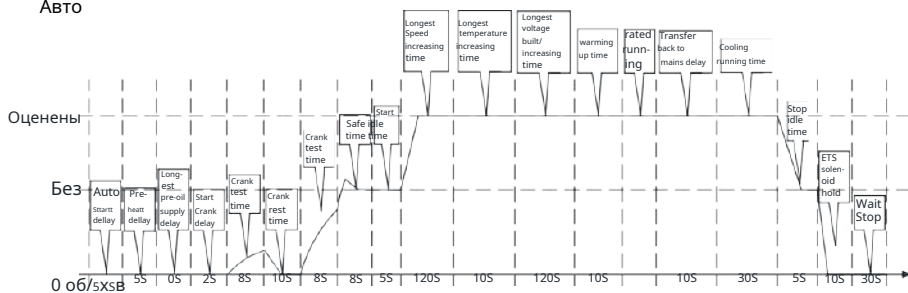

-Сообщение в Запуск процесс



Примечание 1: в течение времени запуска, контроллер автоматически определяет скорость сигнала, сигнала частоты и значение давления масла или зарядного напряжения (в соответствии с настройкой параметра), чтобы достичь уровня оценки успешного запуска, а затем суждение есть что в начало является успешным и в реле двигателя закрыто .



Примечание 2: В течение безопасной задержки реагируйте только на аварийную остановку, немедленную остановку, превышение скорости, превышение частоты, превышение напряжения, ненормальное открытие затвора, другие тревоги не ответили.



Примечание 3: Нет ответа тревожить и ВНИМАНИЕ из под скорость, низкий частота,

низкое напряжение, превышение тока, превышение мощности, дисбаланс тока, внешний момент разгрузки отключения, в начало неработающее время.



Примечание 4: Нет реакции на низкую частоту, низкое напряжение, сверхточный дисбаланс тока, внешнее мгновенное отключение разгрузки и превышение мощности необходимо при входе в Увеличение оборотов время.



Примечание 5: Нет реакции на низкую частоту, низкое напряжение, сверхточный дисбаланс тока,

внешнее мгновенное отключение разгрузки и превышение мощности необходимо при вхождении в повышение температуры время.



Примечание 6: Нет реакции на низкую частоту, низкое напряжение, сверхточный дисбаланс тока, внешнее мгновенное отключение разгрузки и превышение мощности необходимо при вхождении в Повышение напряжения время.



Примечание 7: Нет реакции на низкую частоту, низкое напряжение, сверхточный дисбаланс тока, внешнее мгновенное отключение разгрузки и превышение мощности необходимо при вхождении в разминку время.



Примечание 8: После вхождения оценена операция, в Gens нагрузки реле выход.



Примечание 9: В процессе отключения, если сигнал дистанционного запуска возобновляется быть действителен в пределах "Время охлаждения", в оцененную операцию будет введено снова.



Примечание 10: Если кнопку остановки нажать снова во время простоя, время простоя будет отменено и в СТОЙ операция будет выполнена непосредственно.

10. Предупреждение и Закреть Сигнализация

-Предупреждение



Примечания: Предупреждение – несерьезное состояние неисправности, которое не повредит генераторам система на данный момент. Это лишь напоминает операторам обратить внимание на ситуацию, не отвечающую требованиям, и решить это вовремя, чтобы обеспечить непрерывное функционирование системы. Когда возникает предупреждение, генераторные установки не останавливаются. Один раз у вина удалено, ВНИМАНИЕ автоматически отменено.

Низкое масло Давление датчик ВНИМАНИЕ

Когда параметр контроллера **Действие при низком давлении масла** установлено на «Предупреждение» и AUX. Входящий порт «**Выключение низкого давления масла выключено**» переключатель действителен, и контроллер обнаруживает, что давление масла в двигателе ниже **Низкое давление масла предупреждение**. Затем запустите задержку предупреждения, а продолжительность (Обычная задержка тревоги) не возвратился к нормально, в ВНИМАНИЕ с низкое масло Давление есть сообщили. "**ПРЕДУПРЕЖДЕНИЕ**» огни засветятся, генераторы не остановятся, отображается «**Датчик низкого ОР**» по текущей неисправности экран.

Низкий масло переключатель ВНИМАНИЕ

Когда параметр контроллера **Действие при низком давлении масла** установлено на «Предупреждение» и в ДΟΥ. ВХОД порт **Низкое масло давление закрыть отключено** переключатель является действительным, и в

контроллер обнаруживает, что давление масла в двигателе ниже **Низкое давление масла предупреждение**. Затем запустите задержку предупреждения, а продолжительность (обычная задержка тревоги) не возвратился к нормально, в ВНИМАНИЕ с низкое масло Давление есть сообщили. "**ПРЕДУПРЕЖДЕНИЕ**» огни засветятся, генераторы не остановятся, отображается «**Low OP Switch**» для текущей неполадки экран.

Высокая температура датчик ВНИМАНИЕ

Когда параметр контроллера **Действие при высокой температуре**» установлено на «Предупреждение» и AUX. Входящий порт «**Высокая температура отключена**» переключатель действителен, и контроллер обнаруживает, что значение температуры охлаждающей жидкости выше, чем «**Высокая температура предупреждения**». Затем начните задержку предупреждения, а продолжительность (обычная задержка тревоги) не нормализуется, выдается предупреждение о высокой температуре охлаждающей жидкости. Индикаторы « **ПРЕДУПРЕЖДЕНИЕ**» засветятся, генераторы не остановятся, отображается «**High WT sensor**» на в текущая неисправность экрана.

Высокая температура переключатель ВНИМАНИЕ

Когда параметр контроллера **Действие при высокой температуре**» установлено на «Предупреждение» и AUX. Входящий порт «**Высокая температура отключена**» переключатель действителен, и контроллер обнаруживает, что значение температуры охлаждающей жидкости выше, чем «**Высокая температура предупреждения**». Затем начните задержку предупреждения, а продолжительность (обычная задержка тревоги) не нормализуется, выдается предупреждение о высокой температуре охлаждающей жидкости. Индикаторы « **ПРЕДУПРЕЖДЕНИЕ**» засветятся, генераторы не остановятся, отображается «**High WT sensor**» на в текущая неисправность экрана.

Низкий топливный уровень датчик ВНИМАНИЕ

Когда контроллер обнаруживает, что значение уровня топлива ниже **Низкий уровень топлива предупреждение**, Затем начните задержку предупреждения, а продолжительность (Обычная задержка тревоги) не имеет вернувшийся в нормальное состояние, выдается предупреждение о низком уровне топлива. **ПРЕДУПРЕЖДЕНИЕ** индикаторы загорятся, генераторы не остановятся, отображается **«Низкий уровень топлива-А»** на текущем неисправности экран.

Низкий топливный уровень переключатель

Когда контроллер обнаруживает, что AUX. INPUT **«Предупреждение о низком уровне топлива активный переключатель**, он начинает задержку предупреждения и продолжается обычную задержку тревоги. Когда переключатель **«Вход предупреждения о низком уровне топлива»** включен, переключатель низкого уровня топлива в двигателе сообщается о предупреждении. Засветятся индикаторы **ПРЕДУПРЕЖДЕНИЕ**, Генераторы не остановятся, дисплеи **«Низко горячее уровень-Д»** на текущая неисправность экран.

внешний мгновенный ВНИМАНИЕ

Когда контроллер обнаруживает, что AUX. INPUT **«Вход внешнего мгновенного предупреждения активный переключатель**, он начинает задержку предупреждения и продолжается обычную задержку тревоги. Когда **«Внешний мгновенный ВНИМАНИЕ ввода»** переключатель включен, ВНИМАНИЕ есть сообщили. Индикаторы **«ПРЕДУПРЕЖДЕНИЕ»** засветятся, генераторы не остановятся, отображается **«Мгновенное предупреждение»** в текущем экране ошибки.

скорость сигнал потерян ВНИМАНИЕ

Когда для параметра контроллера **«Действие при потере оборотов»** установлено значение **«предупреждение»**, обнаруженное значение скорости равно 0, тогда задержка начала предупреждения и продолжительность (обычный будильник задержка) не вернулись в нормальное состояние, сообщается предупреждение об утере сигнала скорости. **«ПРЕДУПРЕЖДЕНИЕ»** огни будет свет вверх, Генераторы будет не СТОИ, дисплеи **«Проиграть скорость»** на текущий неисправность экран.

масло давление датчик отключен ВНИМАНИЕ

Когда параметр контроллера **«Действие, если датчик низкого давления масла отключен»**. установите на **«предупреждение»**, когда обнаружено, что датчик давления масла отключен, Тогда начать предупреждение задержки и продолжительность (Обычная задержка будильника). не вернулся к нормально, в ВНИМАНИЕ с масло давление датчик отключен ВНИМАНИЕ являются сообщили. Индикаторы **«ПРЕДУПРЕЖДЕНИЕ»** засветятся, генераторы не остановятся, отображается **«OP sensor open»** в текущей неисправности экран.

Охлаждающая жидкость температура датчик отключен

При появлении параметра контроллера **«Действие при отключении датчика температуры воды»** есть установить до **«предупреждение»**, Когда в теплоноситель температура датчик обнаружен до быть отключен, Потом начните задержку предупреждения и продолжительность (Обычная задержка тревоги). не вернулся в норму, предупреждение датчика температуры охлаждающей жидкости отключено сообщается о предупреждении. Засветятся индикаторы **«ПРЕДУПРЕЖДЕНИЕ»**, Генераторы не остановятся, дисплеи **«WT датчик открыты»** на текущий экран ошибки.

закончен аккумулятор Напряжение ВНИМАНИЕ

Когда контроллер обнаруживает, что напряжение батареи выше, чем **«Over battery предупреждение о напряжении»**, затем начните задержку предупреждения и продолжительность (обычная задержка тревоги) не вернулся в нормальное состояние, предупреждение о перенапряжении аккумулятора сообщается. Индикаторы **«ПРЕДУПРЕЖДЕНИЕ»** засветятся, генераторы не остановятся, отображается **«Превышение напряжения»**. в текущем экране ошибки.

Внешняя мгновенная разгрузка переключатель ВНИМАНИЕ

Когда в контроллере обнаруживает что AUX. ВХОД **«Внешняя мгновенная разгрузка выключения выключено»** активный, он начинает задержку предупреждения и продолжается в течение нормального режима задержка тревоги. Когда стоит переключатель **«Выключение внешней мгновенной выгрузки отключен»**, включен, сообщается о предупреждении. Индикаторы **«ПРЕДУПРЕЖДЕНИЕ»** загорятся, а генераторы – нет СТОИ, дисплеи **«Разгрузить включить»** в текущий неисправность экран.

топливо Уровень датчик отключен ВНИМАНИЕ

Когда для параметра контроллера **«Действие, если датчик уровня топлива отключен»** установлено значение **«предупреждение»**, когда обнаружено, что датчик уровня топлива отключен, запустите задержка предупреждения и длительность (Обычная задержка тревоги) не вернулись к нормальному значению ВНИМАНИЕ с горячее Предупреждение об отключении датчика уровня сообщается. **«ПРЕДУПРЕЖДЕНИЕ»** огни засветятся, генераторы не остановятся, отображается **«FL sensor open»** в текущей неисправности

экран.

Техническое обслуживание истечение срока действия ВНИМАНИЕ

Когда для параметра контроллера **Срок технического обслуживания** установлено значение «**предупреждение**», когда первичный обратный отсчет к техническому обслуживанию определяется как «0» или дата основного технического обслуживания меньше текущей даты, затем начните задержку предупреждения и продолжительность (обычная задержка будильника), сообщается предупреждение об истечении срока обслуживания. «**ВНИМАНИЕ**» горит, не горит остановка в двигателе, и отображается «**Обслуживать конец**» на ЖК экран.

Низкий теплоноситель уровень переключатель

Когда у контроллер обнаруживает что в ДОУ. ВХОД "**Низко воды уровень ВНИМАНИЕ**" переключает активный, это начинается **ВНИМАНИЕ** задержка и продолжается для нормальной тревога задержка. Когда в «**Низко воды уровень ВНИМАНИЕ**» переключатель включен, в двигатель низкий теплоноситель уровень переключатель **ВНИМАНИЕ** сообщается. Загораются индикаторы **ПРЕДУПРЕЖДЕНИЕ**, генераторы не останавливаются, отображается «**низкий**» уровень воды на текущая неисправность экран.

закончен аккумулятор Напряжение ВНИМАНИЕ

Когда контроллер обнаруживает, что напряжение батареи превысило уровень заряда батареи, на экране появляется сообщение «**Превышение батареи. предупреждение о напряжении**», затем запустите задержку предупреждения и продолжительность (обычная задержка тревоги) не вернулась в нормальное состояние, сообщается предупреждение о перенапряжении аккумулятора. Засветятся индикаторы **ПРЕДУПРЕЖДЕНИЕ**, генераторы не остановятся, отображается «**Завершено. батарея вольт**» на в текущей неисправности экран.

Под аккумулятор Напряжение ВНИМАНИЕ

Когда контроллер обнаруживает, что напряжение батареи ниже, чем "**Низкая батарея предупреждения о напряжении**", затем запустите задержку предупреждения и продолжительность (обычная задержка тревоги) не вернулись в нормальное состояние, выдается предупреждение о низком напряжении батареи. Индикаторы «**ПРЕДУПРЕЖДЕНИЕ**» засветятся, генераторы не остановятся, отображается «**Under BATT volt**» на в текущая неисправность экрана.

Зарядка неудача

Когда разрыв между D+ и B+ заканчивается, это значение существует зарядка сбой, но все еще высокий (обычная задержка предупреждения), затем появляется предупреждение о сбое заряда. "**ПРЕДУПРЕЖДЕНИЕ** индикаторы загорятся, генераторы не остановятся, отображается «**Сбой зарядного устройства**» на потоке неисправность экран. Однажды в разрыв есть ниже чем в значение, предупреждает ясно.

-Ошибка запуска Неудача в старт

Если количество кривошипов превышает заданное количество кривошипов, это означает поломка будет сообщено о запуске, если запуск генераторной установки все еще неудачен. «**ALARM**» загорается, не останавливая двигатель, и отображается «**Crank failure**». в текущем экране ошибки.

-Закреть Сигнализация



Предупреждение: после появления сигнала об отключении система будет заблокирована немедленно и в генератор установить будет остановиться. Только после решения проблем, пресса



ключ очистить в тревоге, может быть повторно прооперирован.



Примечание: когда возникает ошибка сигнализации об отключении, загорятся индикаторы **ТРЕВОГА**. вверх и в генератор единица автоматически останавливается.

закончена скорость тревога

Когда контроллер обнаруживает, что скорость двигателя выше **Сигнал превышения скорости**, затем запустите задержку будильника, и длительность (аварийная задержка) не вернется нормально, сообщается о превышении скорости. Индикаторы «**ALARM**» мигают, генератор останавливается бег и дисплеи "**закончена скорость**" включен в текущий неисправность экран.

Под скорость тревога

Когда контроллер обнаруживает, что скорость двигателя ниже, чем **Низкая скорость тревога**, затем запустите задержку будильника, а длительность (обычная задержка будильника) не возвращается в нормальное состояние, сообщается о заниженной скорости. «**ТРЕВОГА**» мерцает, Генератор останавливается бег, и отображает "**Под скорость**" на текущий неисправность экран.

Низкое масло давление датчик тревога

Когда контроллер обнаруживает, что давление масла в двигателе ниже, чем **Низкий уровень масла сигнализация давления**, затем запустите задержку сигнализации и продолжительность (обычная задержка тревоги). не возвращается в нормальное состояние, сообщается о низком давлении масла. Загорается **СИГНАЛ**. мерцание, генератор прекращает работу и отображает "**Low OP sensor**" в текущей неисправности экран.

Низкое масло Реле давления тревога

Когда контроллер обнаруживает, что AUX. Входящий порт **Сигнализация низкого давления масла вход**" активный. Задержка тревоги реле низкого давления масла на определенный промежуток времени "общая тревога задержка" ДОП. ВХОД порт "низкое масло давление тревога ввода" переключатель является действительным. Тогда сигнал тревоги, индикатор общественной тревоги «ALARM» всегда горит, остановите установку операция и дисплей "**Низ OP переключатель**" на в текущей неисправности экран.

Высокая температура датчик тревога

Когда контроллер обнаруживает, что значение температуры выше **Высокий температурный сигнал**, Затем запустите задержку сигнала и продолжительность (Обычная задержка сигнала) иметь не вернулся к нормально, в тревога с Высокая температура тревога сообщили. "**ТРЕВОГА**" огне будет свет вверх, Генератор останавливается бег и дисплеи "**Высоко темп датчик**" включено в текущий экран ошибки."

Высокая температура Переключатель сигнализация

Когда контроллер обнаруживает, что вход переключателя тревоги высокой температуры действителен на землю, затем задержка запуска тревоги и длительность (обычная задержка тревоги) не возвращается в нормальное состояние, сообщается о тревоге выключателя высокой температуры. "**ТРЕВОГА** индикаторы мигают, генератор прекращает работу и отображает на дисплее "**High Temp switch**". текущий экран ошибки.

Низкий топливо уровень датчик тревога

Когда контроллер обнаруживает, что значение уровня топлива ниже **Низкий уровень топлива тревога**", Затем запустите задержку будильника, а длительность (Обычная задержка будильника) не возвращается в нормальное состояние, сообщается о сигнализации низкого уровня топлива. «**ALARM**» загорится, генератор прекращает работу и отображает "**Низкий уровень топлива**-Апо текущей неисправности экран.

Низкий горючее уровень переключатель тревога

Когда контроллер обнаруживает, что AUX. ВХОД "**Низкий вход тревоги уровня топлива**.переключатель активен, это начинается тревога задержка и продолжается для нормальной тревоги задержки. Когда в "**Низко горючее уровень тревога введения**" переключатель включен, в двигатель низкое горючее уровень переключателя сообщается о тревоге. Засветятся индикаторы **ALARM**», генератор прекращает работать и отображается "**Низко горючее уровень**-Dв текущая неисправность экран.

внешний мгновенный тревога

Когда контроллер обнаруживает, что переключатель "**Вход внешней мгновенной тревоги**" ДОУ. Порт INPUT действителен, запущено внешнее мгновенное отключение и сигнал об отключении задержка откладывается на определенный промежуток времени "**Нормальная задержка тревоги**" AUX. порт INPUT Переключатель "**Внешний вход мгновенной тревоги**" Когда он действителен, он работает, общественная тревога Индикаторы «**ALARM**» загорятся, генератор прекращает работу, и на дисплее отобразится "**Мгновенно парковка**" на экран текущей ошибки.

скорость сигнал потерян тревога

Когда для параметра контроллера **Действие при потере оборотов**» установлено значение «**тревога**», обнаруженное значение скорости равно 0, тогда устанавливается задержка запуска тревоги и продолжительность (обычная задержка тревоги). не возвращается в нормальное состояние, сообщается о предупреждении о потере сигнала скорости. "**ТРЕВОГА**" огне будет свет вверх, Генератор останавливается бег, дисплеи **Проиграть скорость** на текущий неисправность экран.

масло давление датчик отключен тревога

Когда параметр контроллера **Действие, если датчик низкого давления масла отключен**», установить до **«тревога»**, когда в масло давление датчик обнаружено до быть отключен, Тогда задержка запуска сигнала и длительность (обычная задержка сигнала) не вернулись к нормальному значению, сообщается о тревоге датчика давления масла. **ALARM**» загорается, генератор прекращает работать, отображает **«OP sensor open»** при текущей неисправности экран.

температура датчик отключен тревога

установлен параметр контроллера **Действие при отключении датчика температуры**».на **«тревога»**, когда обнаружено, что датчик температуры отключен, Затем запустите задержка тревоги и продолжительность (Обычная задержка сигнала) не вернулись к нормальному значению сообщается о тревоге об отключенном датчике температуры. Засветятся индикаторы **ALARM**».вверх, Генератор прекращает работать, отображает **«Температурный датчик открыт»** по текущей неисправности экран.

топливо Уровень датчик отключен тревога

Когда для параметра контроллера **Действие, если датчик уровня топлива отключен**» установлено значение **«сигнализация»**, когда обнаружено, что датчик уровня топлива отключен, тогда запускается тревога задержка и продолжительность (нормально тревога задержка) иметь не вернулся к нормальному, в тревога сообщается об отключении датчика уровня топлива. Загорятся лампочки **ТРЕВОГА**», Генератор останавливается бег, дисплей **FL датчик открыт**» на текущий неисправность экран.

закончена частота тревога

Когда контроллер обнаруживает, что частота генератора выше **«Over частота сигнализация»**, затем начало тревога задержка и в длительность (чрезвычайная ситуация задержка) иметь не возвращается в нормальное состояние, сообщается о превышении частоты. **ALARM**» загорается, генератор прекращает работу, отображает **«Превышение частоты»** по текущей неисправности экран.

Под частота тревога

Когда контроллер обнаруживает, что частота генератора ниже, чем **«Under частота тревоги»**, затем запустите задержку будильника и длительность (Обычная задержка будильника) мать не вернулся к нормально, в тревога из под частота есть сообщили. **ТРЕВОГА** индикаторы загорятся, генератор прекращает работать, на дисплее отображается **«Низкая частота»**. текущий экран ошибки

окончено Напряжение тревога

Когда контроллер обнаруживает, что напряжение генератора выше, чем **Превышение напряжения тревога»**, затем запустите задержку будильника, а продолжительность (обычная задержка будильника) не возвращается в нормальное состояние, сообщается о превышении напряжения. Загорятся лампочки **ТРЕВОГА**», Генератор останавливается бег, дисплей **Конец напряжения** на текущий неисправность экран.

Под напряжение тревога

Когда контроллер обнаруживает, что напряжение генератора ниже, чем **Низкое напряжение тревога»**, затем запустите задержку будильника, а продолжительность (обычная задержка будильника) не возвращается в нормальное состояние, сообщается об аварийном снижении напряжения. Засветятся индикаторы **ALARM**».вверх, Генератор останавливается бег, дисплей **Под напряжением** в текущий неисправность экран.

закончена текущая тревога

Когда контроллер обнаруживает, что ток фазы генератора выше, чем **Фаза текущий сигнал перегрузка»**, затем запустите задержку сигнала и продолжительность (Нормальный сигнал задержка) не вернулись в нормальное состояние, сообщается о превышении тока. **ТРЕВОГА** индикаторы загорятся, генератор прекращает работу, отображается **«Более ток»** на токе неисправность экрана.

закончена мощность тревога

Когда контроллер обнаруживает, что мощность генератора выше **Over total Power alarm»**, затем запустите задержку и продолжительность (Обычная задержка). не возвращается в нормальное состояние, сообщается о превышении мощности. Засветятся индикаторы **ALARM**».вверх, Генератор останавливается бег, дисплей **закончена мощность** " включен в текущий неисправность экран.

Неуравновешенность текущее соотношение тревога

Когда в контроллере 2 фаза 3 провод или 3 фаза 4 провод, в контроллер обнаруживает что степень дисбаланса трехфазного или двухфазного тока генератора выше, чем **«Сигнал о небалансовом коэффициенте тока»**. Затем запустите задержку сигнала и длительность (Обычная задержка будильника) не вернулась к нормальному, тревога небаланс текущий коэффициент сообщается. Засветятся индикаторы **ALARM», генератор прекращает работать**, отображает "дисбаланс с AMP" на текущая неисправность экрана.

Техническое обслуживание Срок действия сигнализации

Когда действие после завершения первичного технического обслуживания устанавливается как «тревога», когда обратный отсчет к техническому обслуживанию определяется как "0", затем начинается задержка. предупреждение и продолжительность (Обычная задержка будильника) не вернулась к нормальному, предупреждение о Сообщается об истечении срока обслуживания. Загорается **ALARM», генератор прекращает работать**, и отображает "Сохранение конца"на текущий экран ошибки.

Низкий теплоноситель уровень переключатель тревога

Когда контроллер обнаруживает что в ДЮ. ВХОД "Низко воды уровень тревога"переключатель активен, это начинается тревога задержка и продолжается для нормальной тревога задержка. Когда в **«Низко воды уровень сигнализации»**включено, сообщается о сигнализации переключателя низкого уровня охлаждающей жидкости двигателя. Загорятся индикаторы **ТРЕВОГА», генератор прекращает работать**, отображается « Низкий уровень воды». в текущем экране ошибки.

жалюзи открытие исключение тревога

Когда контроллер обнаруживает, что AUX. ВХОД Переключатель **«Вход в статус жалюзи»**. активный, он запускает задержку будильника и продолжается в течение нормальной задержки будильника. Когда **«Лувер переключатель статуса»**включено, сообщается тревога входа состояния жалюзи. "ТРЕВОГА"индикаторы засветятся, генератор прекращает работать, на дисплее отображается **«Аномальные жалюзи»**. текущий экран ошибки.

Чрезвычайная ситуация СТОЙ тревога

Когда в контроллер обнаруживает что в вводе напряжение с PIN-код 3 меньше 2 В, затем начало задержка тревоги и длительность (аварийная задержка) не вернулись к нормальному значению сообщается об аварийной остановке. Загорятся индикаторы **ТРЕВОГА», генератор останавливается** и на дисплее **Чрезвычайная ситуация остановилась**на текущая неисправность экран.

СТОЙ неудача с сигнализацией частоты

Когда контроллер обнаруживает, что частота не равна "0" после выполнения отключения, сообщается тревога о сбое остановки. Загорятся индикаторы **ALARM »** и отображается **«Стоп ошибка-Гц** на текущий неисправность экран.

стой неудача с давлением тревога

Когда контроллер обнаруживает, что **давление маслане «0»** после выполнения отключения, сообщается тревога о сбое остановки. Загорятся индикаторы **ALARM »** и отображает **«СТОЙ неудача-OP-A»**на в текущий экран ошибки.

стой неудача с маслом давление переключатель

Когда контроллер обнаруживает, что датчик давления масла не вернулся после остановки, сработает тревога, загорится световая сигнализация **«ТРЕВОГА»** и токнеисправность экран дисплея **« СТОЙ неудача- OP-D»**.



11. Параметры настройки

-Введите в издание страницы

Пожалуйста установите в параметры в соответствии с нижеследующими шагами:

1) Режим настройки можно активировать после нажатия  и  одновременно ,под в статус с режим ожидания без какой-либо тревоги. По умолчанию пароль есть **«07623»**.

2) Нажмите  добавить номер 1, нажмите , чтобы уменьшить число 1, нажмите 

вернуться цифру вправо, нажмите  чтобы повернуть цифру влево, нажмите  когда-то сделано. Затем система заходит в меню после подтверждения установки пароля. Экран будет ошибка отображения, если пароль неверен. Правильный пароль следует поставить после нажатия на любую кнопку.

- 3) Пресс чтобы вернуть цифру в верхнее положение, нажмите чтобы превратить цифру ниже позиция, пресса получить в параметры страница настройки.
- 4) Нажмите , чтобы переместить параметры вверх, нажмите для смещения параметр вниз, нажмите для изменения параметра страницы.
- 5) Пресс к добавить номер 1, пресса для уменьшения номера 1 нажмите чтобы повернуть цифру влево, нажмите чтобы повернуть цифру вправо и нажмите когда-то сделано. Если настройка параметров находится в допустимом диапазоне настроек, то ее можно сохранить, если нет, ее можно сохранить и не сохранить.
- 6) Нажмите и сохранить параметры и выход от издания страницы.
- 7) Нажмите , чтобы вернуть обратно в последний класс если в любой настройки положения.

Вернитесь к стандартным значениям: введите пароль «97011» при входе в параметры настройки, затем все параметры может быть установлено как по умолчанию.

Примечание: данные не могут быть сохранены, если пользователь не нажал OK и STOP для подтверждения настройки.

-Настройка параметров

1)Основной настройка

Нет	Параметр	Диапазон (по умолчанию)	Примечания
0	Язык	0- английский 1-Китайский 2-Русский 4-Испанский	Язык вариант.
1	Gens полюса	2/4/6/8(4)	Когда зубцы маховика установлены на 0, RPM будет быть в результате частота. поляк 2: 50 Гц --- 3000 об/мин 4: 50 Гц-- - 1500 об/мин. поляк 6: 50 Гц --- 1000 об/мин 8: 50 Гц-- - 750 об/мин
2	Gens AC система	Выключить 1 фаза 2 проволока 2 фаза 3 проволока 3 фаза 3 проволока 3 фаза 4 провода	Gens фазы: Нет gens параметры могут быть отображены, если настройка как отключение, которое применяется к воде насос генераторная установка.
3	CT скорость	5-6000A/5A(500A/5A)	Используется для настройки основного генератора тока, вторичный оцененный текущий 5A.
4	Оценка частота	40,0-80,0 Гц(50,0 Гц)	Установка номинальной частоты генератора на рассчитать в тревоге значение.
5	Оценка фаза Напряжение	80-360 В(230 В)	Настройка генератор фаза Напряжение рассчитать в тревога значения.
6	Оценка фаза текущий	5-6000A(500A)	Установка фазного тока генератора на рассчитать в тревоге значение.
7	Оценка общий мощность	5-2000 кВт(276 кВт)	Установите общую мощность генератора для расчета в средней загрузке скорость и тревога значения.
8	Номинальная батареяНапряжение	8,0-36,0 В(24,0 В)	Вычислить в тревоге значение.
9	Оценка RPM	500-4500 об/мин(1500)	Вычислить в тревоге значение.
10	Маховик зубы	0-300(0)	Если настройка равна 0, (датчик оборотов выключен), то RPM в результате по Гц

11	Давление датчик масло	0: Выключить 1: Пользователь определено-Сопротивление 2: Пользователь определено напряжение:3: вольт в 1МПа-0.5В 4: вольт в 1МПа-0,5-4,5В 5: VDO 0-10 бар 6: MEBAY-003В 7: SGH 8: SGD 9: SGX 10: КЕРТИС 11:DATCON 10 бар 12: VOLVO-EC 13: 3015237 14: ВЕЙЧАЙ 0-0,6 МПа 15: GENCON 0-10 бар	Выберите в обычное масло давление датчик, если пользователи выбирают датчик не 9 типа, это может быть определено пользователем.
12	температура датчик	0: Выключить 1: Определен пользователем 2: VDO 40-120°C 3: MEBAY-001В 4: SGH 5: SGD 6: SGX 7: КЕРТИС 8: DATCON 9: VOLVO-EC 10: 3015238 11:PT100 12: МЕБАЙ-МИЕР 13: ВЕЙЧАЙ 40-120°C 14: GENCON 40-120°C	Выберите в обычной температуре датчик, если пользователи выбирают датчик не 11 типа, это может быть определен пользователем.
13	топливо уровень датчик	0: Выключить 1: Определен пользователем 2: 0-100 Ом 3: 100-0Ω 4:0-107 Ом 5: 107-0Ω 6:0-180 Ом 7: 180-0Ω 8: 180-10 Ом 9: 10-180 Ом 10:120-10 Ом 11:10-120 Ом 12: 90-0Ω 13:0-90 Ом 14:0-30 Ом 15:73-10 Ом 16:240-33 Ом 17:33-100 Ом 18:0-200 Ом	Если в датчике пользователей выбрать нет ни в 3 типа, это может быть определен пользователем.

		19:200-0 Ом	
14	Действие если RPM потеряно	<i>Предупреждение/Тревога</i> и СТОЙ	Зубы маховика не 0, чтобы выявить неисправность.
15	Действия при низком уровне масла/давление	ВНИМАНИЕ <i>сигнализация и СТОЙ</i>	Если установлено предупреждение, AUX. Вход должен быть установлен как Остановка низкого давления масла отключена, а ввод действителен. Когда масло значение давления ниже заданного значения или низкое масло давление тревога ввода сигнал действительный, тогда только контроллер дисплей ВНИМАНИЕ но нет СТОЙ.
16	Действие, если высокая температура	ВНИМАНИЕ <i>Сигнализация и остановка</i> Будильник и остановка после разгрузки	Сигнализация и остановка: когда температура выше предустановленного значения или высоко сигнал температуры действителен, тогда контроллер подаст сигнал и остановится после нормальной неисправности задержка. Если установлено предупреждение: AUX. Вход следует установить как остановку высокой температуры отключен, а ввод действителен. Когда значение температуры выше, чем заданное значение или аварийный сигнал высокой температуры, входной сигнал действителен, тогда только контроллер дисплей ВНИМАНИЕ но не останавливаться. Если установить будильник и остановить после разгрузки: AUX. INPUT должен быть установлен как остановка высокой температуры и ввод действителен. Когда значение температуры составляет выше предустановленного значения или высокая температура тревога ввода сигнал действителен, потом контроллер начинает разгрузка процессии и прекратить с тревога.
17	Действие, если масло давление датчик отключен	Выключить <i>ВНИМАНИЕ</i> сигнализация и СТОЙ	Действие если датчик температуры масла отключен.
18	Действие, если температура датчик отключен	Выключить <i>ВНИМАНИЕ</i> сигнализация и СТОЙ	
19	Действие, если топливо Уровень датчик отключен	Выключить <i>ВНИМАНИЕ</i> сигнализация и СТОЙ	
20	Давление/Температура природа единица	°C/КРА °C/ <i>БАР</i> °C/PSI °F /КРА °F /БАР °F /PSI	единица дисплея.

2) Базовый Настройка 2

№	Параметр	Диапазон <i>по умолчанию</i>	(за)Примечания
1	Первичный Режимы	СТОЙ Инструкция Авто Авто сохранить	Те первичный режимы на мощность, легко для пользователя операция. Примечание: функция автоматической записи не может записать режим загрузки.
2	Ручная рукоятка раз	1-30(1 час)	Время прокрутки в ручном режиме и проверка режима.
3	Ручка автозапуска раз	1-30(3 раз)	Crank раз под авто режим.
4	ETS удерживать раз	1-10(2 раз)	Максимальная мощность удержания ETS должна быть отменена один раз. время исходного интервала "Не удалось остановить".
5	Crank отключить	RPM Гц Давление масло (задержка) RPM/Частота Обороты/давление масло Частота/Масло Давление Обороты/Частота/Масло пресса.	1. Если там нет датчика датчика давления, пожалуйста не делать выбрать это. 2. масло давление переключатель ввода ни в кривошип болезнь 3. Проверьте, работает ли состояние, остановите состояние соответствующего состоянию кривошипа. 4. Означает, что любое из условий может быть приемлемым как состояние кривошипа. Но все должен быть встретить вместе к отношению как СТОЙ болезнь.
6	Частота отключить	0-200%(28%)	Номинальная частота, умноженная на это значение, рассматривается как условие успешного запуска. Когда частота генов превышает условие значения, затем система с уважением это как кривошип. успех.
7	Давление масло отключить	0-400 кПа(200 кПа)	Когда давление моторного масла превышает значение условия, то система рассматривает его как кривошипный успех, мотор скрылся.
8	RPM отключить	0-200%(24%)	Номинальное количество оборотов в минуту, умноженное на это значение, рассматривается как условие успешного запуска. Когда тогда обороты превышают условное значение, система считает это успехом двигателя убежавшего.
9	Предыдущая поставка ОПСТИЙ	50-600 кПа(200 кПа)	Когда давление масла превышает состояние значения, затем предыдущего масла поставки остановился.
10	Увеличение оборотов СТОЙ	0-200%(90%)	Номинальное количество оборотов в минуту, умноженное на это значение, рассматривается как значение остановки ускорения. Когда RPM превышает это значение, затем RPM-Ур процессия остановился во время.
11	Повышение температурий	20-200°C(68°C)	Когда температура превышает заданное значение, тогда происходит процесс повышения температуры остановившийся в настоящее время.
12	Повышение напряжения СТОЙ	0-200%(85%)	Номинальное напряжение, умноженное на это значение, рассматривается как значение остановки повышения напряжения. Когда напряжение выше этого значения, то напряжение-Урпроцессия остановилось во время.
13	топливо насос ОТКРЫТО	0-100%(25%)	Когда в топливе уровень ниже чем предыдущая настройка значения и остается 10S, сигнал открытого топливного насоса выход

14	топливо насос закрыть	0-100% (80%)	Когда уровень топлива выше заданного значения и остается 1S, топливный насос закрыт сигнал выход.
15	Техническое обслуживание обратный отсчет	0-5000 год (5000 год)	Если установлено значение 5000, эта функция активна.
16	Техническое обслуживание дата	01.01.2000- 31.12.2099	Если установлено 2000/01/01, эта функция отключена.
17	Техническое обслуживание заканчивается	Предупреждение /тревогаи СТОЙ	Действие после первичного ТО закончилось.
18	Пользователь пароль	00000-65535 (07623)	Изменение в пароль.
19	Зарядка аккумулятора начало	8,0-30,0 (25,6 В)	Когда напряжение батареи ниже начального значения и остается на 10 секунд под неработающим состояние, реле размыкается. Когда оно выше, чем значение закрытия, и остается 10 с, реле является закрытым.
20	Зарядка аккумулятора	10,0-36,0 (27,8 В)	Один раз приходит в бег режим, там нет выхода.
21	ATS в пособие режим	Выключить/ Включить	Когда он настроен на включен, когда генератор установить встречающийся в закрытии условия, это будет быть загружен автоматически.

3) Задержка время настройки

№№Т	Параметр	Диапазон <i>по умолчанию</i>	(За примечания)
1	старт задержка	0-6500,0 с (5,0 с)	Время работы генератора начинается после сети неудача или удаленный сигнал действителен.
2	Разогреть время	0-6500,0 с (0,0 с)	Время, необходимое для предварительного прогрева перед включением стартера.
3	Дольше всего предварительно маслоснабжение	0-180,0 с (0,0 с)	Под предварительного масла поставки, если в масло давление выше выше настройки значения, затем предыдущего масла поставки остановился.
4	прокрутка время	3,0-60,0 с (8,0 с)	The время когда в стартере на мощность.
5	Crank отдых время	3,0-60,0с (10,0 с)	Если кривошип неисправен, время ожидания перед вторым тестом время.
6	Давление масло задержка	0-20,0 с (0,0 с)	Когда состояние кривошипа содержит давление масла, если давление масла выше установленного значения и продолжать для нескольких секунд, затем это рассматривается как кривошип успех.
7	Безопасность задержки	1,0-60,0 с (8,0 с)	Низкое давление масла, высокая температура, низкая скорость, под частота, под Напряжение, заряд неудача все недействительный в течение этого времени кроме для чрезвычайной ситуации СТОЙ, закончена скорость, закончена частота
8	старт неработающий время	0-3600,0 с (5,0 с)	Бездействие бежало время когда кривошип успешно.
9	Дольше всего увеличение оборотов время	0-3600,0с (120,0 с)	Длительное время ускорения, в течение которого система будет выход один раз скорость увеличился успешно .
10	Самая длинная температура вверх время	- 0-3600,0 с (0,0 с)	Длительное время разогрева, в течение которого система получится, когда температура повысится успешно.
11	Самый длинный время ВОЛЬТ	0-3600,0с (120,0 с)	Длительное время повышения напряжения, в течение которого система выйдет один раз Напряжение увеличилось успешно.
12	Разминка время	0-3600,0с (10,0 с)	Время необходимое для загрузки.

13	Обратно в сеть <small>время</small>	0-3600,0с (10,0 с)	Чтобы избежать действий переключателя, если сеть нестабильна. Если сигнал дистанционного запуска недействителен (DC5XD MK3 будет проверить, в норме ли сеть), генератор не переключается немедленно, после времени задержки он перейдет на сеть. течение в задержка, если в дистанционное начало сигнал действителен, затем генераторная установка будет прийти в оцененный бег.
14	Обратно в Gens <small>время</small>	0-3600,0с (5,0 с)	Должна быть задержка загрузки от сети к генератору, если сигнал дистанционного запуска действителен или ненормальная сеть под время охлаждения.
15	Охлаждение время	0-3600,0с (30,0 с)	После выгрузки время охлаждения радиатором перед остановкой. При задержке, если дистанционный старт сигнал действителен, тогда генератор выйдет в номинальный уровень бега.
16	СТОЙ неработающий <small>время</small>	0-3600,0 с (5,0 с)	Холостый ход безало время.
17	ETS удерживать время	0-600,0 с (10,0 с)	Устойчивый соленоид на мощность время.
18	Неудача в СТОИ	5-180,0 с (30,0 с)	Если RPM равно 0 в течение времени остановки, тогда СТОИ неудача время нет необходимого.
19	Чрезвычайная ситуация задержка	0-10,0 с (1,5 с)	Чрезвычайная ситуация и окончена частота тревога задержка.
20	Обычная сигнализация задержка	2,0-20,0 с (5,0 с)	Задержка тревоги, кроме аварийной остановки и окончена частота
21	Обычное предупреждение задержка	1,0-20,0 с (2,0 с)	The ВНИМАНИЕ задержка.
22	Напряжение переменного тока аномальный задержка	2,0-20,0 с (10,0 с)	окончено/под Напряжение задержка.
23	закончен текущий 【 обратное время 】	0,1-36,0 (36,0)	Этот параметр не начнет действовать до[27-Over задержка фазного тока]установлено на0. Сверхток задержка является обратный время, и в формула есть $T=t/((IA/IT) -1) 2$.
24	закончена мощность 【 обратное время 】	0,1-36,0 (36,0)	Этот параметр не начнет действовать до[28-Over всего мощность задержка]есть установить до0.The окончена задержка питания является обратное время, и в формула есть $T=t/((IA/IT) -1) 2$.
25	Переключатель передачи задержка	0-3600,0 с (1,0 с)	Время от сети до Gens.
26	Загрузка/р загрузка пульс ширина	1,0-10,0с (10,0 с)	Ширина импульса загрузки и разгрузки сети и генераторов, когда это 10, это рассматривается как непрерывный выход.
27	Над фазой текущий задержка	0-3600,0 с (30 с)	Когда этот параметр установлен на 0, сверхток задержка – обратное время; если нет, перегрузка по току задержка есть в настоящее время установить для этого параметр.
28	Над общей мощностью задержка	0-3600,0 с (30 с)	Когда этот параметр установлен на 0, превышение мощности задержки – обратное время; если нет, перегрузка по току задержки есть в установленное время это параметр.
29	Выход топлива задержка	1,0-60,0 с (2,0 с)	Выход время горячее реле клапана перед кривошипом.

4) Двигатель сигнализация настройки

Параметр	Диапазон(за по умолчанию)	Примечания
1 закончено	0-200%	Оценка RPM умножение за это значение рассматривается как

	скорость тревога	(114%)	значение предупреждения о превышении скорости. Когда обороты выше значения аварийного сигнала и задержка превышения скорости, но еще выше (аварийная неисправность задержка), затем закончена скорость сигнализации если установлено значение 200, то скорость превышения тревога отключена.
2	Под скоростью тревога	0-200% (80%)	Номинальные обороты в минуту, умноженные на это значение, рассматриваются как ниже значения аварийного сигнала скорости. Когда обороты ниже, чем значение аварийного сигнала и входит при задержке скорости, но еще ниже (обычная задержка неисправностей), затем ниже скорости сигнализации. если в значении есть установить как 0, затем в под скоростью тревога отключена.
3	Низкий уровень масла давление тревога	0-999 кПа (103 кПа)	Когда давление масла ниже значения сигнализации и задерживается низкое давление масла, но все еще ниже (обычная задержка неисправностей), затем предупреждение о низком давлении масла. Если значение устанавливается как 0, срабатывает тревога заниженной скорости.
4	Высокий температура тревога	20-200°C (98°C)	Когда температура выше тревоги и приходит в высокую температуру задержки, но все еще выше (нормальный неисправности задержка), затем высокая температура сигнализации. Если устанавливается значение 200, затем высокая температура тревога отключена.
5	Низкий уровень топлива ВНИМАНИЕ	0-100% (20%)	Когда уровень топлива ниже значения и поступает в задержку предупреждения о низком уровне топлива, но все еще ниже (нормальная задержка предупреждения), затем предупреждает низкий уровень топлива. Если оно выше значения, тогда предупреждение очищается. Если установлено значение как 0, затем в низком топливе уровень ВНИМАНИЕ выключен.
6	Низкий уровень топлива тревога	0-100% (0%)	Когда уровень топлива ниже значения сигнализации и задерживает низкий уровень топлива, но все еще ниже (нормальная задержка неисправностей), а затем сигналы о низком уровне топлива. если значение не установлено как 0, затем в под скоростью тревога отключена.
7	Над аккумулятором Напряжение ВНИМАНИЕ	0-200% (135%)	Номинальное напряжение батареи, умноженное на это значение, рассматривается как значение предупреждения о превышении напряжения аккумулятора. Когда заряд батареи превышает предупреждающее значение, возникает задержка перенапряжения аккумулятора, но все еще выше (нормальный неисправности задержка), затем закончен аккумулятор Напряжение предупреждает если установлено значение 200, то напряжение аккумулятора превышает выключен.
8	Под аккумулятором Напряжение ВНИМАНИЕ	0-200% (100%)	Номинальное напряжение батареи, умноженное на это значение, рассматривается как значение предупреждения о низком напряжении аккумулятора. Когда заряд батареи ниже предупреждающего значения и приходит в под аккумулятор напряжение задержка но до сих пор ниже (нормальный неисправности задержка), затем под аккумулятор напряжение предупреждает. если значение установлено как 0, то низкая батарея Напряжение отключено.
9	Зарядное устройство двигателя ВНИМАНИЕ	1,0-30,0 В (30,0 В)	Когда разрыв между D+ и B+ закончится, чем это значение, и есть сбой зарядки, но все еще высокий (нормальная задержка предупреждения), затем предупреждает о сбое заряда. Однажды разрыв ниже чем значение, предупреждает ясно. Если в значении есть установить как 300, затем в заряд неудача выключена.

5) Генератор тревога параметры

№	Параметр	Диапазон <i>(по умолчанию)</i>	<i>(за Примечания)</i>
1	закончена частота тревога	0-200% (114%)	Номинальная частота умножив на это значение рассматривается как значение предупреждения о превышении частоты. Когда Фред выше значение и приходит в закончена частота задержка но еще выше (чрезвычайная ситуация неисправности задержка), затем закончена частота сигнализации. как 200, затем в тревога выключен.
2	Под частотой тревога	0-200% (80%)	Номинальная частота, умноженная на это значение, рассматривается как значение тревоги ниже частоты. Когда частота ниже значения и попадает ниже частота задержки, но все еще ниже (обычная задержка ошибок), тогда под частота сигнализации. Если в значение есть установить как 0, затем в тревога отключен.
3	Превышение напряжения <small>ВНИМАНИЕ</small>	0-200% (120%)	Рассчитывается номинальное напряжение, умноженное на это значение как значение сигнализации о превышении напряжения. Когда напряжение выше значения и попадает под напряжение задержка но до сих пор выше (нормальный неисправности задержка), затем закончено Напряжение сигнализации. Если значение установлено как 200, затем тревога отключена.
4	Под напряжением тревога	0-200% (80%)	Рассчитывается номинальное напряжение, умноженное на это значение как значение сигнализации о низком напряжении. Когда напряжение ниже значения и попадает под напряжение задержка но до сих пор ниже (нормальный неисправности задержка), затем под напряжение сигнализации. Если значение есть установить как 0, затем в тревога отключена.
5	Фазный ток перегрузка тревога	0-200% (100%)	Учитывается номинальный ток, умноженный на это значение, как превышение текущего значения тревоги. Когда ток выше значения и возникает перегрузка по току задержка, но все еще больше (задержка из-за текущих неисправностей), тогда закончена текущая сигнализация. Если в значение есть установить как 200, затем в тревога отключен.
6	Неуравновешенность Текущая оценка <small>ВНИМАНИЕ</small>	10-100% (100%)	Он действителен для 2P3W или 3P4W. Когда дисбаланс Коэффициент тока выше значения и входит в задержка, но еще выше (обычная задержка предупреждения), затем не баланс текущее соотношение предупреждает. Если значение установить как 100, затем в предупреждение выключено.
7	Больше всего мощность тревога	0-200% (100%)	Номинальная мощность, умноженная на это значение, считается значением сигнала превышения мощности. При мощности нагрузки выше значения и возникает задержка, но все равно выше (мощность неисправности задержка), затем закончена мощность напоминание. Если значение установлено как 200, напоминание выключено.

6) Выход / Вход настройки

№	Параметры	Диапазон <i>(по умолчанию)</i>	<i>(за Примечания)</i>
1	ДОУ. ВЫХОД 1 (функция PIN-кодаб)	0-50 (17.EST держи)	0. Выключить. 1. Выход общественного предупреждения: если есть ВНИМАНИЕ ВЫХОД.
2	ДОУ. ВЫХОД 2 (функция PIN-код 7,8,9)	0-50 (10. Скорость холостого ходу КОНТРОЛЬ)	2. Выход общественной тревоги: когда есть тревога выход, тревога замки к повернуть назад. 3. Аудио тревога: когда там есть любая тревога

3	ДОУ. ВЫХОД 3 (функция PIN-код 10,11)	0-50 (14.Бут нагрузка)	выход, в аудио элементы управления. 4.оттенки КОНТРОЛЬ: там есть выход один раз генераторная установка начинается и СТОЙ к стабильному.
4	ДОУ. ВЫХОД 4 (функция PIN-код 12,13)	0-50 (23. Сеть нагрузка)	5.Разогреть режим 1: предварительно разогреть перед стартом. 6.Контроль предварительной подачи масла: под предварительной подачей масла подачи, если давление масла выше установленного значения или время предварительной подачи масла заканчивается, затем предыдущее масло поставки остановилось. 7.Выход топлива: выход после запуска генератора и отключен в стабильный. 8.Сrank выход: выход один раз прокрутки, нет выхода в другой режим. 9.Генератор работает: выход под работает, выключен как только обороты в минуту ниже оборотов колена. кривошип успех болезнь может быть установлен. 10.Контроль холостого хода 1: используется для скорости контроллер, есть выход под неработающий но нет выхода под высокой скоростью. 11.Контроль ускорения: во время хода увеличения скорости, выходное время является Длительное Увеличение оборотов время. 12.Высокая скорость КОНТРОЛЬ: The выход является действительным после завершения задержки простоя, и выход закрывается после высокоскоростного нагрева рассеяния. 13.Выход возбуждения: есть выход во время пусковой процесс и выход 2если на высокой скорости нет частоты статус. 14.Погрузка генератора: непрерывное или импульсное в соответствии с настройкой времени. 15.Gens разгрузить: непрерывный или пульс типа в соответствии с время настройки. 16.Контроль снижения скорости: выходное время составляет задержка простоя завершения работы во время простоя завершения работы или закрыть на мощность процессия. 17. EST держать: закреть выход, это используется для генов с электромагнитом остановки. когда настройка задержки отключения закончилась, она отключена. 18. Система в состоянии остановки: есть выход во время остановки режим. 19. Система вручную: есть выход в пособие режим. 20. Система в авто: есть выход под авторежим. 21. Выход топливного насоса: есть выход, если масло емкость ниже начального условия для 10 с и выключения, если оно выше, чем состояние отключения для 1с. 22. Аккумулятор зарядки КОНТРОЛЬ: там есть выход

			<p>если напряжение ниже установленного значения в состоянии ожидания и после завершения работы начало и в бег статус.</p> <p>23. Нагрузка от сети: непрерывная или импульсного типа в соответствии с настройкой времени. Только для DC52DMK3.</p> <p>24. Разгрузка сети: постоянный ИЛИ импульсный тип в соответствии с настройкой времени. Только для DC52DMK3.</p> <p>25. Контроль холостого хода 2: используется для скорости контроллер, есть выход под неработающий но нет выхода под высокой скоростью.</p> <p>26. Номинальная работа: есть мощность ниже номинальный бег.</p>
5	ДОУ. ВХОД 1 (функция PIN-кода20)	0-40(2.Высокий температура тревога)	<p>0. выключить.</p> <p>1. Низкое масло сигнализации давления переключатель.</p> <p>2. Высокая температура тревога переключатель.</p>
6	ДОУ. ВХОД 2 (функция PIN-кода21)	0-40 (1. Низкий уровень масла давление переключатель)	<p>3. Низкий воды уровень ВНИМАНИЕ переключатель.</p> <p>4. Низкий уровень воды тревога переключатель.</p> <p>5. Низкий топливный уровень ВНИМАНИЕ ввода.</p>
7	ДОУ. ВХОД 3 (функция PIN-кода22)	0-40 (27. Дистанционный начать)	<p>6. Низкий топливо уровень тревоги ввода.</p> <p>7. Предупреждение о сбое зарядки: выход, когда зарядка неудача.</p>
8	ДОУ. ВХОД 4 (функция PIN-кода38)	0-40(8. Низкий уровень топлива введение)	<p>8. Низкое масло давление закрыть выключено: действителен если там есть сигнал ввода.</p> <p>9. Высокая температура закрыть выключено: действителен если там есть сигнал ввода.</p>
9	ДОУ. ВХОД 5 (функция PIN-кода39)	0-40(6. Маловодие уровень тревога введение)	<p>10. внешний мгновенный ВНИМАНИЕ ввода.</p> <p>11. внешний мгновенный тревога ввода.</p> <p>12. Gens un/loading input: подключить к gens загрузки переключатели вспомогательная точка.</p> <p>13. Вход разгрузка/загрузка подключить сети: вспомогательная точка нагрузка сети переключатель.(Только для DC52D MK3).</p> <p>14. оттенки статус ввода.</p> <p>15. Автоматический запуск выключен: gens не запустится, если есть входной сигнал независимо от нормальной сети или нет.</p> <p>16. Автоматическая остановка выключена: gens не остановится, если есть входной сигнал независимо от нормальной сети или нет.</p> <p>17. Остановитесь возле радиатора, если высокая температура: Контроллер выключит генератор после высокого уровня скорость охлаждения задержка когда температура слишком высока, если этот сигнал действителен и gens во время нормальной работы. в контроллер выключит генератор напрямую, если в сигнал нет действительный.</p> <p>18. Дистанционный начинать с нагрузкой: в gens приходит в начало процесса, если этот сигнал действителен под авто режим.</p>

			<p>19. Звукоизоляционная сигнализация: выход звуковой сигнализации является выключен если там есть сигнал выхода.</p> <p>20. Кнопка на передней панели отключена: любая кнопка за исключением кнопки страницы отключена, если она есть сигнал выхода.</p> <p>21. Режим счетчика: все выходы отключены, сигнализация и предупреждает недействительные. любой кнопка помимо страницы кнопку выключен.</p> <p>22. Режим дистанционного управления: любая кнопка, кроме кнопки для страницы выключена, если введен действительный, на ЖК-дисплее отобразится дистанционный режим.</p> <p>23. - 40. Зарезервированный.</p>
10	ДОУ. ВХОД 1 <small>действительный</small>	0- нормальный закреть 1-нормальный ОТКРЫТО	Статус с переключателем значение ввода действителен.
11	ДОУ. ВХОД 2 <small>действительный</small>	0- нормальный закреть 1-нормальный ОТКРЫТО	
12	ДОУ. ВХОД 3 <small>действительный</small>	0- нормальный закреть 1-нормальный ОТКРЫТО	
13	ДОУ. ВХОД 4 <small>действительный</small>	0- нормальный закреть 1-нормальный ОТКРЫТО	
14	ДОУ. ВХОД 5 <small>действительный</small>	0- нормальный закреть 1-нормальный ОТКРЫТО	

7) Работает планировать и обслуживание настройки

№	Параметр	Диапазон <i>(по умолчанию)</i>	<i>(Зв)</i> Примечания
1	Работает планировать формат	Выключить Каждый месяц каждый неделя	Этот режим должен быть в автоматическом режиме Рабочий план выключается после настройки как отключить. The работает планировать будет выполнено в соответствии с выбранной датой во время настройки как каждый месяц. План работы будет выполнен соответственно в выбранный день. настройки как каждую неделю.
2	Дата <small>технического</small> обслуживание перемесяц	С 1 в. до 31 ул. По умолчанию: первый день	Дата выбрана для каждого месяца.
3	Дата <small>технического</small> обслуживание пер неделя	понедельник к воскресенье По умолчанию: воскресенье	Дата выбрана для каждой недели.

4	Обслуживание нагрузкой или нет	с Выключено /с нагрузка	к выбрать если в генераторная установка начинается с нагрузки абони.
5	Техническое обслуживание начало время	00:00-23:59 (00:00)	Техническое обслуживание начало время настройки.
6	Техническое обслуживание работает время	1-120 м (5 м)	Техническое обслуживание бежало время настройки.

8) Сеть защиты

Нет	Параметр	Диапазон	(за)Примечания
имеет	по умолчанию)		
1	Фаза	Выключить 1 Фаза 2 Проволока 2 Фаза 3 Проволока 3 Фаза 3 Проволока 3 Фаза 4 Проволока	Выберите ввод, там нет дисплея, если настройка как отключить.
2	Сеть под вольт	55-330 В (184 В)	Когда напряжение сети ниже "низ Напряжение кривошип порог" и приходит в сеть низкий Напряжение задержка (норм неудача задержка) но до сих пор ниже, тогда сеть становится недействительной. Если напряжение стать выше "порог возврата низкого напряжения" в течение нормально неудача задержка время, затем это будет нет тревога.
3	Вернуть под вольт	55-330 В (207 В)	
4	Сеть закончено вольт	55-330 В (276 В)	Когда напряжение в сети выше "высокого". Напряжение "кривошип порог" и приходит в сеть задержка высокого напряжения (обычная задержка отказа), но все же выше, тогда сеть становится недействительной. тревога.
5	Вернуть окончено вольт	55-330 В (253 В)	
6	Сеть нормальная задержка	0,0-3600,0С (10.0S)	The время от аномальный к нормальному, который используется для передачи ATS.
7	Ненормальная сеть задержка	0,0-3600,0С (5.0S)	

9) ЖК настройки

Нет	Параметр	Диапазон	(за)Примечания
имеет	по умолчанию)		
1	старт экран дисплей	0-20,0 с (5,0 с)	старт экран дисплей время,0: Нет дисплея.
2	Сохранение режим	5,0-6000,0с (600,0 с)	ЖК-свет автоматически закроется без какой-либо кнопки нажатой после задержки.Если настройки как 200,0 с, назад свет всегда освещены.
3	Наведение дисплея	5,0-600,0с (600,0 с)	Время, когда страницы возвращается обратно в домой страницы .Если настройка как 600.0s: отключен.
4	Дисплей задержки LOGO под режим ожидание	5,0-6000,0 (6000,0 с)	старт экран будет открыт без любой кнопку нажат после задержки.Если настройка как 6000,0 с: отключен.
5	ЖК контраст	50-128 (82)	установить в ЖК-дисплей контраст.

а)USB/RS485 ПОРТ

Нет	Параметр	Диапазон	(за)Примечания
имеет	по умолчанию)		
1	Контроллер адрес	1-255 (16)	IP построен за контроллером и ПК.

2	RS485 бод скорость	0-4800 1-9600 2-19200 3-38400 4-57600 5-115200	RS485 общения бод скорость.
3	CRC настройки	CRC: L_H CRC: H_L	Связь RS485 Высокая коррекция CRC и низкий биты

b) Работает планировать

Нет	Параметр	Диапазон (по умолчанию)	Примечания
имеет			
1	Работает планировать и	Выключить Включить 1: дистанционный запуск Включить 2: сеть неудача Включить 3: 1 или 2 выше Включить 4: бег всегда	Рабочий план должен быть в автоматическом режиме в работающее время, в генераторная установка начало если в условия достигнуто и должны СТОИТЬ если в условия не достигнуто. The генераторная установка должны не начало когда вне с в
			работает время погода в условия достигнуты нет.
2	старт время	00:00-23:59	Начало время разрешено.
3	Кончить время	00:00-23:59	В конце времени разрешено (следующий день является действительным).
4	даты	1-31	множественный выбор в соответствии с реальностью. Самый длинный бег время 24 часа.

с) Данные/время настройки

Нет	Параметр	Диапазон (по умолчанию)	Примечания
имеет			
1	Дата	2016/01/01-31.12.2099	Постоянный календарь внутри, пожалуйста правильно своевременно.
2	Текущее время	00:00:00-23:59:59	Постоянный календарь внутри, пожалуйста правильно своевременно.

d) Определить себя кривая

Нет	Параметр	Примечания
1	Определить себя масло сопротивление давлению кривая	датчик кривая может быть Определен пользователем за кнопки панели, сопротивление и соответственно должно быть введено значение МАКС 15 групп, XВ 2 группы.
2	Определить себя масло давление Напряжение кривая	
3	Определить себя воды температура кривая	
4	Определить себя горячее уровень кривая	 Правило: сопротивление должно быть введение от маленький до большой.

12. Поиск неисправностей

Симптомы	возможно Решение
Контроллер не отвечает с мощность	Проверьте напряжение постоянного тока. Проверьте предохранитель постоянного тока. Проверьте, если в терминалах 1 и 2 есть с аккумулятором напряжение.
Генератор закрыть	Убедитесь, что температура воды/цилиндра слишком высока. Проверьте в генераторную установку переменное напряжение. Проверьте предохранитель DC.
Аварийный генератор СТОЙ	Проверьте в чрезвычайная ситуация СТОЙ кнопку. Убедитесь, что напряжение контроллера составляет 3 фута от земли должно быть в аккумуляторе. Проверьте подключение контроллера.
Низкое масло давление тревога	Проверьте давление датчик и его электропроводка. Необходимо проверить тип датчика давления масла и настройку контроллера быть последовательным. Проверьте, является ли датчик низкого давления давление нормально.
Высокая температура тревога	Проверьте температуру датчика и его проводку. Необходимо проверить тип датчика температуры и настройку контроллера быть последовательным. Проверьте правильность температуры датчика.
Сигнализация выключение входбег	Проверьте соответствующий переключатель и его соединение в соответствии с информацией на ЖК. Проверьте ДОП. ВХОДЫ.
Неудача к началу	Проверьте контур возврата топлива и проводку. Проверьте начало аккумулятора. Проконсультироваться двигатель пособие.
Стартер нет делает ответить	Проверьте проводку к стартеру. Проверьте начало аккумулятора.
единица операция но ATS делает нет переключатель	Проверьте ATS. Проверьте в кабель между контроллером и в ATS.
USB связь является аномальной	Проверьте подключение USB. Убедитесь, что USB-порт компьютера исправен. Убедитесь, что установлен драйвер USB.
RS485 нет общается нормально может	Проверьте подключение. Проверьте, правильно ли установлен идентификационный номер связи. Проверьте если в А и Б линии с RS485 перевернутый. Убедитесь, что драйвер линии связи RS485 установлен. Проверьте если в общении порт с ПК поврежден. добавить а 120 Ω резистор между в АВ с контроллер RS485.

DC5xD M K3 GENERATOR CONTROLLER USER'S MANUAL DC50D MK3





DC52D MK3



software Version

No is.	Version	Date	Note
1	V1.0	2020-08-01	Original release.
2	V1.1	2021-02-04	Unify the input and output ports in the description.

symbol	description
 Note	Remind the operators to work properly, otherwise it may cause the equipment to not work properly.
 be care	Indicates that a potential hazard could damage the equipment without proper precautions.
 WARNING	It has been shown that potentially hazardous situations can result in death, serious injury, or significant property loss if proper precautions are not taken.



WARNING

1. Installation of this equipment must be carried out by professionals.
2. When installing and operating the controller, read the entire manual first.
3. All equipment must be familiarized with any maintenance and commissioning of the equipment.
4. t, safety standards and precautions in advance, otherwise personal injury or equipment damage may result.
5. The engine must have an overspeed protection device independent of the control system to avoid casualties or other damage caused by the engine shutting down CONTROL.
6. After the controller installation is complete, verify that all security features are valid.



be Care

1. Make sure the controller's power supply is properly connected. Do not separate the connection lines of the positive and negative electrodes of the battery in the floating charger.
2. Do not disconnect the battery while the engine is running, otherwise it may cause damage to the controller.

CATALOG

1.Summary	5
2.Main Features	5
3.Display parameters	6
4.Protection	6
5.Parameters	7
6.Overall Size and Wiring Diagram	8
7.installation instructions	15
8.Panel and display	16
9.CONTROL and Operating Instructions	19
10.Warnings and Shutdown Alarms	21
11.Setting parameters	26
12.Troubleshooting	40

Notes:

- 1.All rights reserved. No part of this copy may be reproduced in any material form (including photocopying or storage in any medium by electronic or other means) without the written permission of the copyright holder.
- 2.MEBAY Technology reserves the right to change the contents of this document without prior notice.

1. Resume

This series controller is specialized in starting diesel/gasoline/gas generators, STOP, Parameters monitoring, fault checking as well as setting data.

3.5 inch LCD display with completely new user interface design controller adapted to this, that relative failures can be displayed directly. All parameters can be displayed with simulated indicators and words. In addition, the LCD screen can display various faults at the same time, the generator will be stopped when it cannot run smoothly.

There are Chinese/English interface options, more languages can be set according to user request. All parameters can be configured via the front panel buttons on the panel or use the programmable interface via RS485 or USB for PC configuration. It can be widely applied for all kinds of auto control system with generator set.

2. Main features

there are four models under the DC5xD MK3 series.

DC50D MK3: Used for single machine automation. Start/stop via remote control start signal.

DC52D MK3: Based on the DC50D MK3, it adds network monitoring and AMF (Automatic Network/Generator Management), especially suitable for the automation of a network and genset system.

DC50DR MK3: Based on the DC50D MK3, an RS485 port is added. DC52DR

MK3: Based on the DC52D MK3, this adds an RS485 port.

- Dual core 32 bit high performance single chip microcomputer.
- 3.5 inch 240 * 128 high resolution LCD screen, available in 6 languages, user language can be set if necessary.
- Indicator and number display through the user interface surface.
- Acrylic material is adapted to protect the screen.
- Silicone panels;
- USB port: parameters can be set even without power through the USD port for real-time monitoring.
- Thanks to the RS485 communication port, the functions of "Three Remote" can be used. MODBUS protocol.
- various views with display parameters.
- Input-output function, the status can be shown directly.
- Real-time clock inside: running set time and automatic maintenance available. The generator works schedule can be set as per week or month.
- Maintenance countdown function, can set maintenance time or date.
- The "black box" function can save the relevant parameters of the device when the alarm occurs in real time, and it is convenient to find the cause of the malfunction.
- Totally 6 relay outputs, among which 4 relay outputs can be independently configured, each relay can be configured for a maximum of 20 functions, in addition, there are 3 groups as non-contact terminals.
- with 5 input switches, up to 20 optional functions;
- 3 sensor simulation input connectors, with which compatible oil pressure sensor Voltage signal input, and different display units can be configured.
- Battery charge control function, which can protect the battery according to the battery voltage status.
- the sensor can be self-defined by the front of the face button or PC software.
- adapt to 3P4W, 1P2W, 2P3W (120V/240V, 50/60Hz)
- A variety of crank conditions (rpm, frequency, oil pressure) can be selected.
- Control protection: automatic start/stop of generator set, load transfer (ATS control) and perfect failure display and protection.

-Standard waterproof rubber gasket. The waterproof can reach IP54

-Module design: All connections are adapted with European connectors, so that installation, connection, repair and replacement can be more easy.

3. Display options

- Engine RPM
- Engine oil pressure
- Engine temperature
- Engine fuel level
- Engine battery Voltage
- Charging Voltage
- Mains Frequency (DC52D MK3 only) Mains Phase LN
- Voltage (DC52D MK3 only) Mains Phase LL Voltage
- (DC52D MK3 only) Alternator 3 Phase LN Voltage
-
- Generator 3 Phase Voltage LL
- Generator 3 phase current A
- Generator Frequency Hz
- Generator power Factor COS φ Generator
- active power kW Generator apparent power
- KVA Generator reactive power KVar Real
- time load speed % current load speed %
- Average load speed % current consumption
- kWh
-
-
- Total consumption kWh Total
- Crank times
- Cumulative power per time with the controller
- current running time
- Time just flew by
- Maintenance message Switches input
- status display Output status display from
- relay
- current date and time;

4. Protection

- Speeding
- Under speed

- Low oil pressure
- High temperature
- Low fuel level
- external emergency alarm D+ OPEN
-
- RPM Lost
- the sensor is OPEN
- done Frequency
- Under Frequency
- done Voltage
- Under Voltage
- Overcurrent
- Imbalance with current is over
- power
- Maintenance ends Low water level alarm
-
- Emergency STOP Crank
- failure
- Battery exhausted Voltage
- Battery under Voltage
- The charger fails to charge The charger charging
- failure
- STOP failure

5. Parameters

Options	Parameters
Voltage is working	DC8V ----- 36V Continuous
power consumption	Standby mode: 24 V: MAX 1 W
	Working: 24V: MAX5W
AC Voltage Input	1P2W 30-276 V AC (ph-N)
	2P3W 30-276 V AC (ph-N)
	3P4W 30-276 V AC (ph-N)
Sensor speed rotation Frequency	50-10000 Hz
MAX Cumulative time	99999.9 hours (Min Shop time:6 min)
fuel relay Exit	Max 16 Amps DC+VE Supply Voltage
start of the relay Exit	Max 16 Amps DC+VE Supply Voltage
ADD. EXIT 1	Max 16 Amps DC+VE Supply Voltage
ADD. EXIT 2	Max 16 Amps DC+VE Supply Voltage

ADD. EXIT 3	5AMP Non-contact normally OPEN output
ADD. EXIT 4	5AMP Non-contact normally OPEN output
Excitement output	Max 1AMP DC+VE Supply Voltage
Input value switch	available if connected with Battery -
The device is working	- 25-65°C
Storage is a device	- 40-85°C
protection Level	IP54 : When is added waterproof rubber spacers between the controller and its panel
Isolation strength	Apply an alternating current voltage of 1.5 kV between the high voltage terminal and the low voltage terminal; The leakage current is not more than 3 mA within 1 min.
In general, the measurement	210mm*160mm*50mm
Cut the panel	186mm*142mm
weight	0.85 kg

6. Overall Size and Wiring Diagram

-Overall Size:



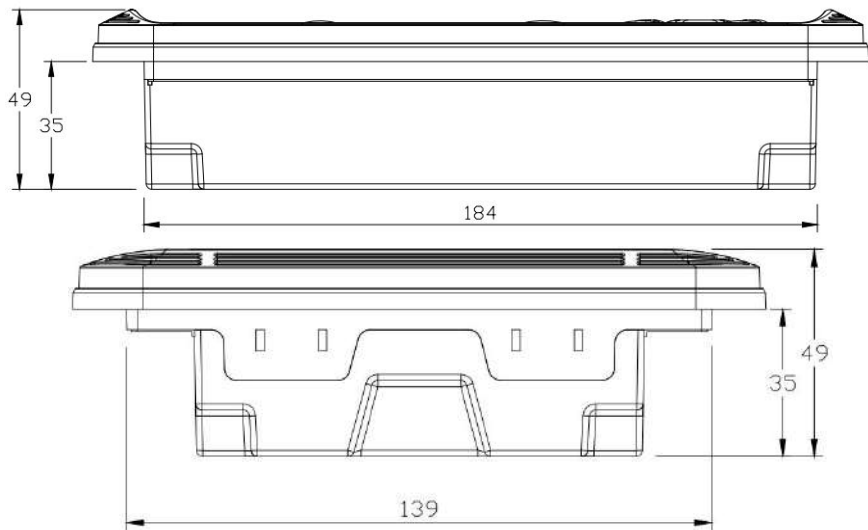

-Descriptions from the connection terminal

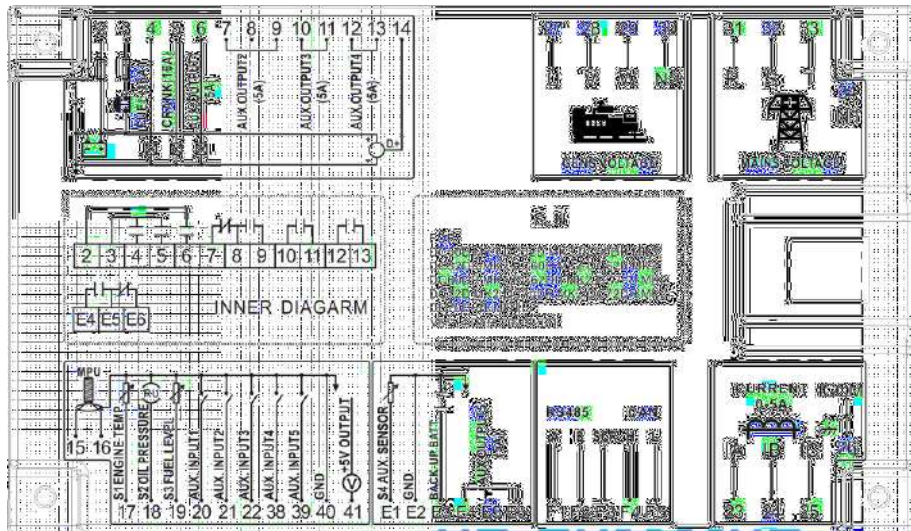

German eye	function	description	Cable dagger sectional region
1	Battery Negative Input B-	Controller power supply input B-.	2.5 mm 2
2	Battery Negative Input B+	Controller power supply input B+.	2.5 mm2
3	Extraordinary situation Introduction	STOP B+ The input voltage is active and connected to the emergency STOP normally CLOSED button.	2.5 mm 2

4	fuel Output	+ VE output, Max 16 amperes	1.5 mm ²
5	Crank Output	+ VE output, Max 16 amperes	1.5 mm ²
6	auxiliary Output 1	+ VE output, Max 5 amps	1.5 mm ²
7	auxiliary Output 2 normal close	passive output, Max 5 amps	1.5 mm ²
8	auxiliary Output 2 Common	passive output, Max 5 amps passive normally OPEN output, Max 5 amps	1.5 mm ²
9	auxiliary Output 2 normal OPEN		1.5 mm ²
10	Auxiliary output 3		1.5 mm ²
11	Auxiliary output 3	passive normally open output, Max 5 amps passive normally open output, max 5 amps	1.5 mm ²
12	Auxiliary output 4		1.5 mm ²
13	Auxiliary output 4	passive normally OPEN output, Max 5 amps	1.5 mm ²
14	Charging excitation output	+ VE output, Max 0.9 amperes	1.0 mm ²
15	speed sensor -	For connection speed use shielded conductor.	1.0 mm ²
16	speed sensor +	For connection speed use shielded conductor.	1.0 mm ²
17	temperature sensor		1.0 mm ²
18	oil pressure sensor	Connect input sensor.	1.0 mm ²
19	fuel level sensor	The grounding is valid according to the function selection switch input.	1.0 mm ²
20	Auxiliary Introduction 1		1.0 mm ²
21	Auxiliary Input 2	The grounding is valid according to the function selection switch input.	1.0 mm ²
22	Auxiliary Input 3		1.0 mm ²
23	load CT Secondary L1		1.5 mm ²
24	load CT Secondary L2	current transformer Secondary Rated 5A.	1.5 mm ²
25	load CT Secondary L3		1.5 mm ²
26	load CT Secondary ICOM		1.5 mm ²
27	Generator Voltage U	Connects to output R to generate electricity phase.	1.0 mm ²
28	Generator Voltage V	The Sphase output is connected to the power generation.	1.0 mm ²
29	Generator Voltage V	Connected to the power generation output Tphase.	1.0 mm ²
30	Generator Voltage N2	A phase is connected to output N for power generation.	1.0 mm ²
31	Network Voltage R	Connected to the U phase power grid.	1.0 mm ²
32	Network Voltage S	Connected to the B phase power grid.	1.0 mm ²
33	Network Voltage T	Connected to the B phase power grid.	1.0 mm ²
34	Network Voltage N1	The H phase is connected to the power grid.	1.0 mm ²
38	Auxiliary Input 4	Grounding is valid according to the function selection switch input.	1.0 mm ²
39	Auxiliary Introduction 5	Grounding is valid according to the function selection switch input.	1.0 mm ²
40	the sensor is common to GND		1.0 mm ²
		Connect to a negative or external battery.	

41	+5V Output	Connect the power source of the oil pressure sensor with the output voltagesignal, with a maximum of 50 mA.	1.0 mm 2
F1	RS485 B		1.0 mm2
F2	RS485 A		1.0 mm 2
F3	RS485 SCR		1.0 mm2

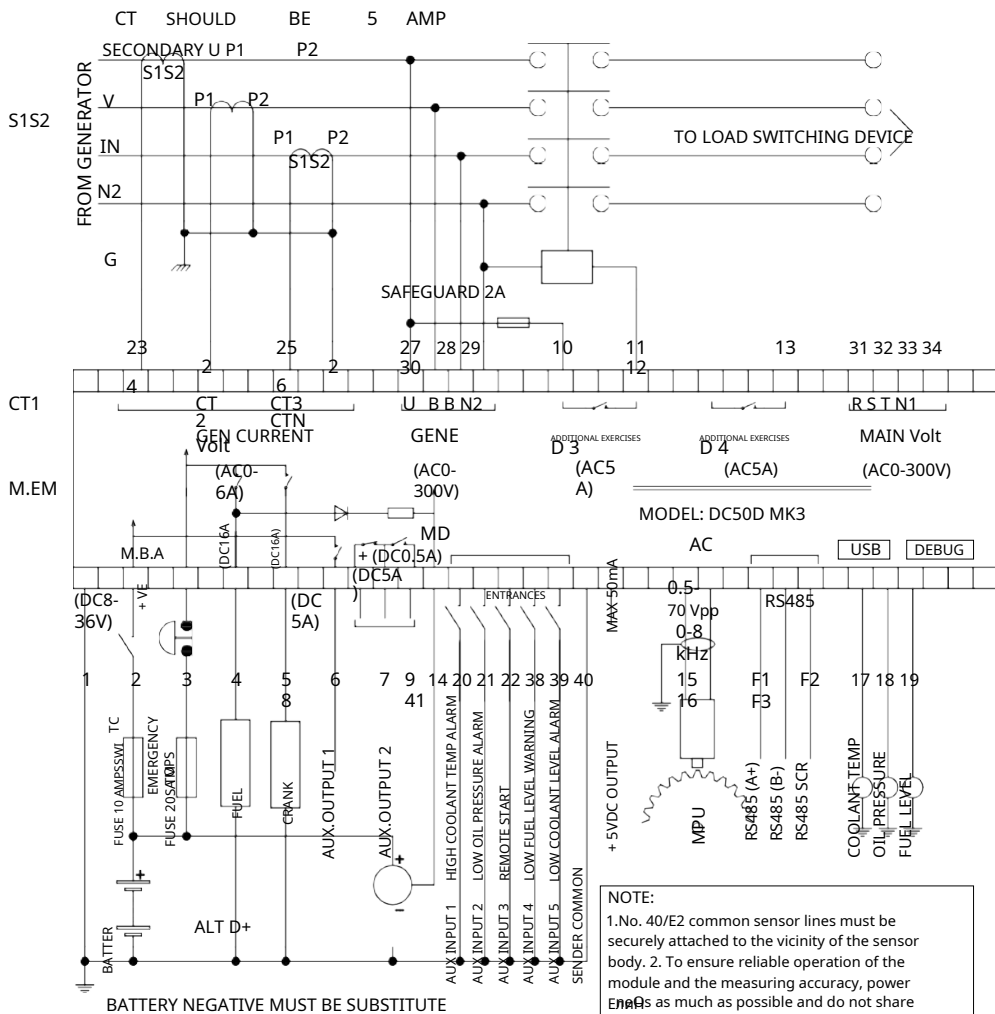
-DC50D MK3 Phase 4 Wire Typical Wiring Diagram

Note. Please do not move the battery during operation, otherwise it may cause the controller to be broken!



WARNING: When the generator is running under load, the secondary winding of the current transformer must not be open-circuited, otherwise, a high voltage will be created outside a danger to personal safety.

-DC52D MK3 Phase 4 Wire Typical Wiring Diagram

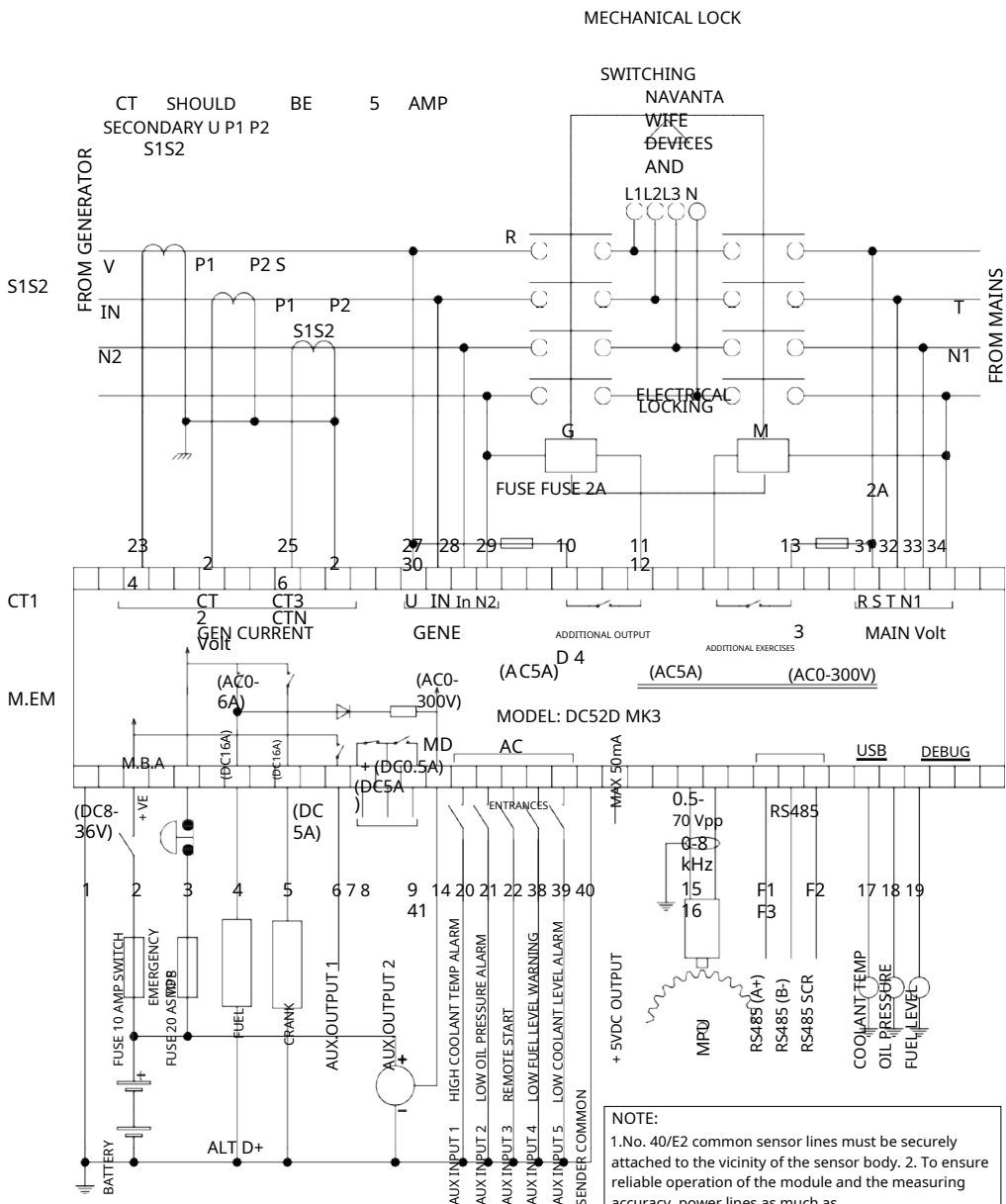

BATTERY NEGATIVE MUST BE SUBSTITUTE

! Note. Please do not move during operation, otherwise it may cause the controller to be broken!

! WARNING: When the generator working under load, secondary winding The current transformer must not be open-circuited, otherwise, a high voltage will be created outside a danger to personal safety.

-DC50D MK3 1 Phase 2 Wire Typical Wiring Diagram

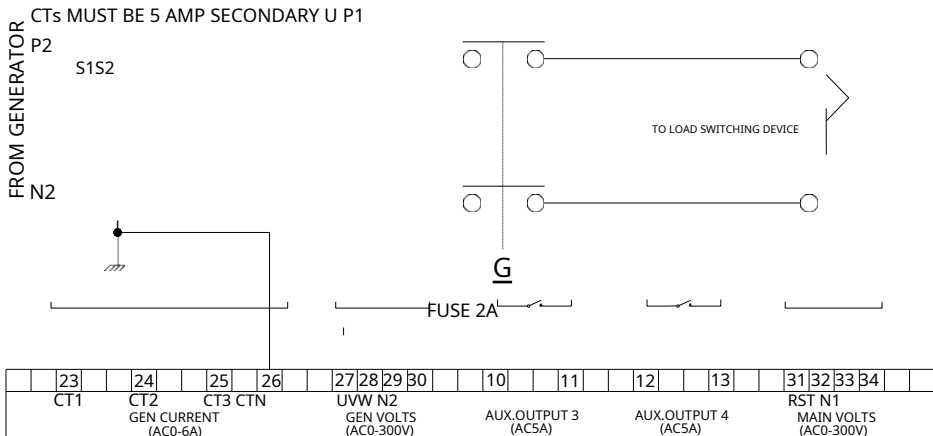

-DC50D MK3 2-phase 3-wire Typical EleM

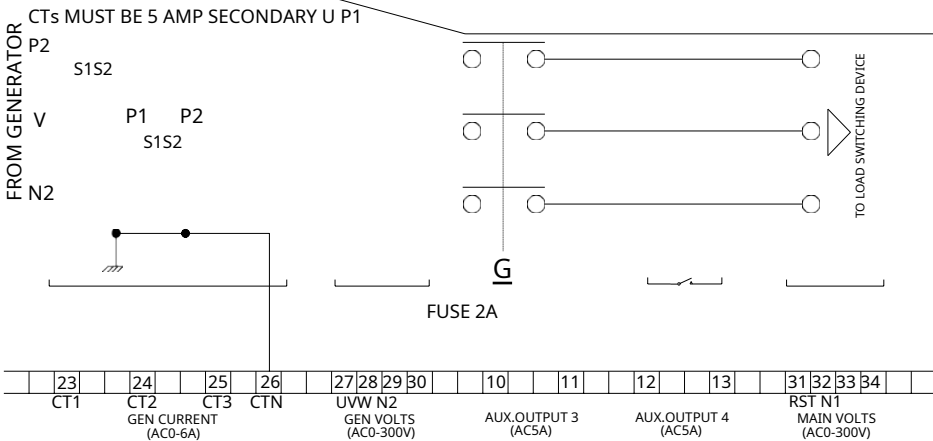

MODEL: DC50D MK3

2 PHASE 3 WIRE

-DC52D MK3 1 Phase 2 Wire Typical Wiring Diagram

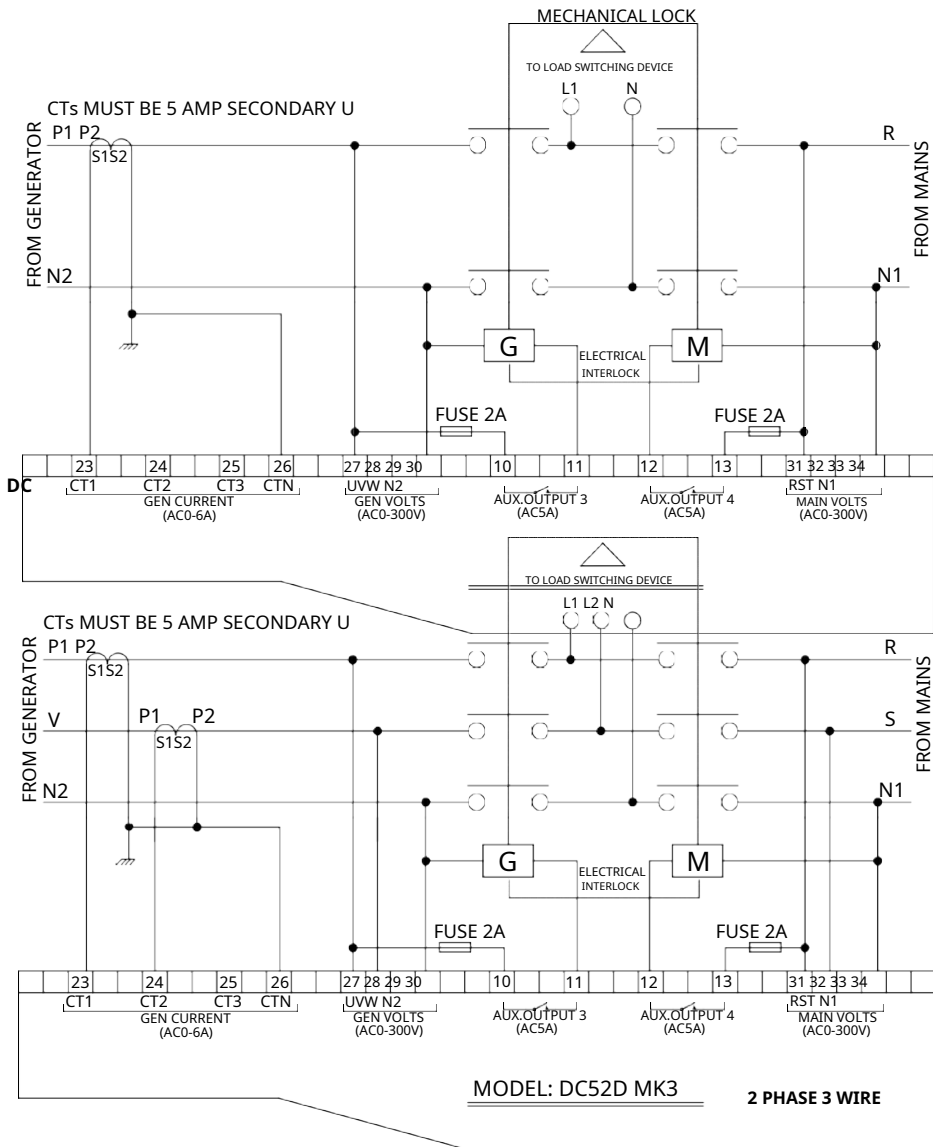

7. installation instructions

- The controller is fixed by four special fixing members and screws, and the screws from the metal fastening cannot be too tight.
- Panel Cut: W220mm*H160mm.

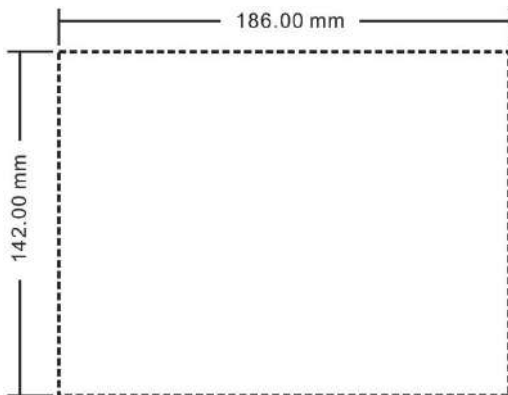

Note. If the controller is installed directly in the housing of the generating set or oscillating equipment, a rubber gasket must be installed.

-Battery Voltage Input

The DC5xD MK3 controller is suitable for battery voltages of 8-36VDC. Minus batteries must be securely connected to the engine casing. Power controller power supply B+ and B- must be connected to the positive and negative poles of the battery and the wire size should not be less than 2.5mm².



NOTE:

In the case of a floating charge charger, connect the output of the charger to the positive and negative of the battery directly, then connect the positive and negative poles of the battery to the positive and negative power of the controller.

-Output and extension relay



Note: All controller outputs are relay contacts. The maximum current capacity is described in the "Parameters" section of this manual. Please use it in relay power current. If an extended relay is required, add a DC diode (when the extended relay coil is DC) or a resistance-capacitance loop (when the extended relay coil is AC) at both ends of the coil to prevent interference with the controller or other equipment.

-AC current input

A current transformer with a rated secondary current of 5A must be connected externally to the current input controller.



WARNING: When the generator is running under load, the secondary winding The current transformer must not be open-circuited, otherwise, a high voltage will be created outside a danger to personal safety.

-Withstanding the Voltage test



If the voltage withstand test is carried out after the controller has already been installed on the control panel, please disconnect all the connectors of the controller terminals in order to prevent the high voltage from damaging it.

8. Panel and display

-DC50D MK3

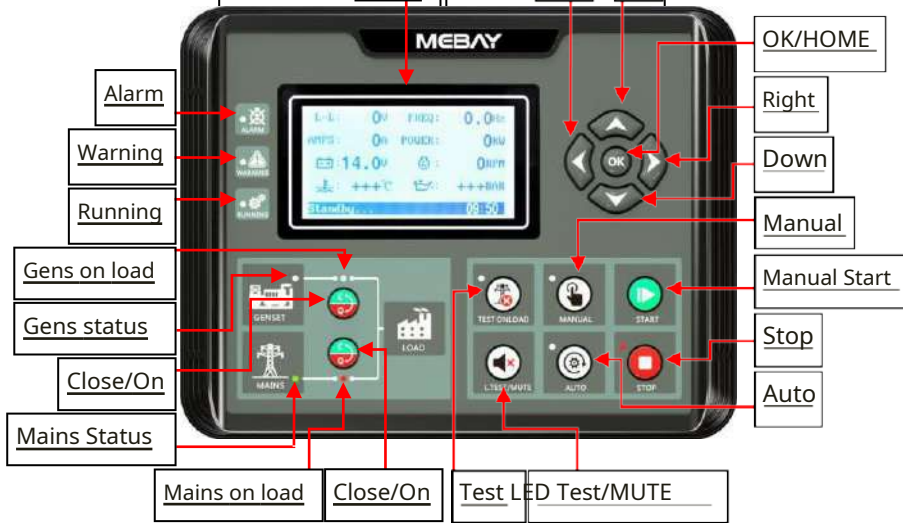
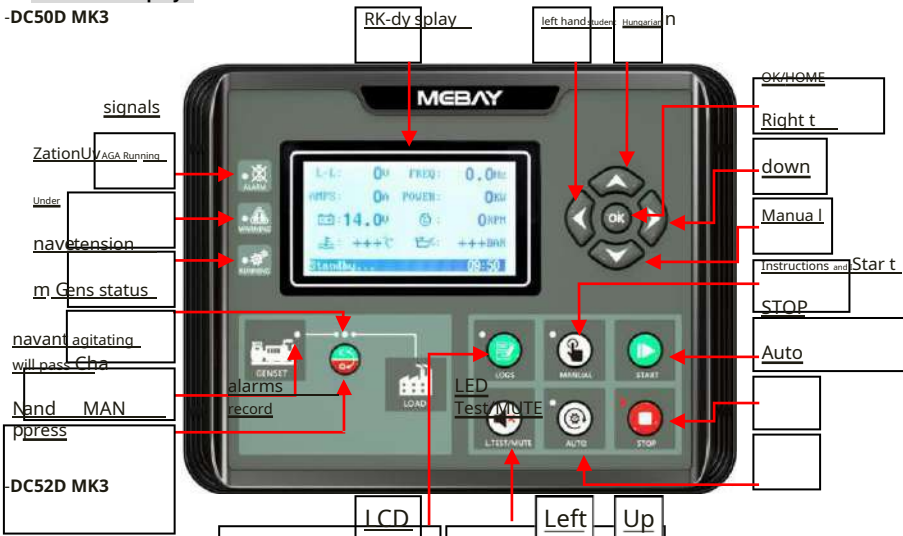

-key function description

KEYS	NAME	The main function
	STOP Cast Return <small>go away</small>	-can STOP the generator in manual/automatic mode; -can reset close alarm -During the stop process, you can stop the generator immediately by pressing this key again. -Pressing this key can cancel the settings and return to the upper class under the edition. -In the setting mode with data verification, the data can be saved and the system will exit after pressing.
	start	-start in the generator set under manual mode. -Pressing this key can start the generator set in manual test mode.
	Instruction	-Pressing this key will install the module in manual mode.
	Auto	-Pressing this key will set the module to auto mode.
	DC50D MK3 Records	-Press this key to check alarm records during stop mode.
	DC52D MK3 Test	-Pressing is the key to come into manual testing mode. -In the test mode, pressing MANUAL can start the generator set and the transmission to normal loading after running which there is a test if the auto start is in normal status.
	Test LEDs/ <small>ATTENTION is clear</small>	-Check if all LEDs are OK by pressing this key to check if they are all lit, all off when to weaken it. -Under a warning, pressing this key can clear the warning and the controller will recheck CAUTION. -Under alarm, pressing this key can clear the buzzer call. -Pressing this key for 3 seconds can cancel the buzzer call, pressing it again in 3 seconds can recover the buzzer call.
	Generation/ Chain Close/Note to whip	-In manual mode, pressing this key can transfer the load to the generator/ grid.
	Left	-Under the display mode, pressing this key turns the page to the left. -Under edition mode, pressing this key to move in the digit.
	right	-Under the display mode, pressing this key to turn the page correctly. -Under edition mode, pressing this key to move in the digit.
	above	-Under display mode, parts of the page can move up. -In edit mode, press this key to move a number or increase in numbers. -Under recording mode, pressing this key to move in the digit.

	down	-Under display mode, parts of the page can move down. -In edit mode, press this key to move a number or decrease in numbers. -Under recording mode, pressing this key to move in the digit.
	in order interface user Change	-Confirm in change to edition mode. -The page is entered under records verification mode. -black user interface and white user interface can be switched when pressing. -In standby mode, press for 3 seconds to enter parameter setting mode.
	Settings regime	-Press OK and STOP simultaneously to enter setting mode
	DC52D MK3 alarms Check records	-Press STOP and RIGHT to check records of any button pressed before exiting the page.

-Engine flywheel teeth automatic adjustment

1) Crank disable must be set to include both "speed" and "frequency" parameters.

2) When the generator frequency and engine speed are not zero, press and during more 0.5 seconds, the controller will automatically calculate and save the number of flywheel teeth according to the generation frequency and generator poles.

3)After calculating and saving the number from the flywheel teeth successfully, the controller shows: "**Flywheel xxx teeth, saved successfully!**"

-alarm record check

The DC5XD MK3 controller can store 14 groups of alarm records, which contain time, gens parameter, motor parameter and so on. How to check the alarm records:

1)Enter the alarm page entry:

a)DC50D MK3: under STOP mode, press to come to the alarm record page;

b)DC52D MK3: Click and access to alarm page records at the same time;

2)Press to return the top number and press return the lower digit to

select the desired entry. Press to confirm the record and enter the history of the record check page.

3)Press to reverse the bottom entries on the entry check page. Press to turn the top record and press to go back to the alarm history record page.

4)Exit from the recording page: in the history of recording the page and checking the page, press to output;

9. CONTROL and operation instructions

-Instruction test mode: (onlyDC52D MK3 has this function)-

Click  and make sure it is in the STANDING position before starting.

Press  and the test file indicator lights up. At this time, it is detected whether there is a connection of each sensor is normal. If the sensor is open, the sensor opens alarm. If this

normally, the process of starting the device is performed in the following sequence after pressing the "automatic switch to the Generator to provide power when the unit is running normally. Press

 Kon

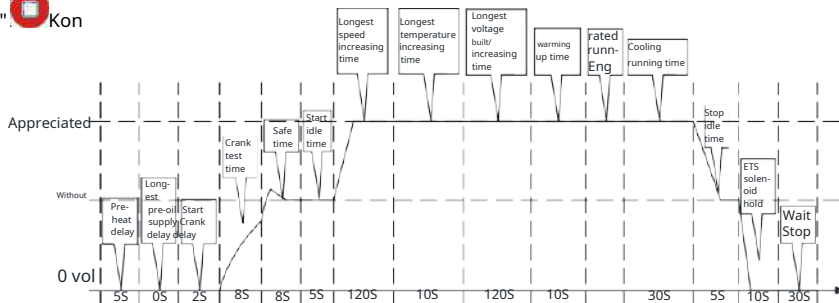

Start mode instruction

press  and make sure it is in the stop position before starting.

Press  and the test file indicator lights up. At this time, it is detected whether there is a connection of each sensor is normal. If the sensor is open, the sensor opens alarm. If this

normally, the process of starting the device is performed in the following sequence after pressing the "automatic switch to the Generator to provide power when the unit is running normally. Press

 The controller performs the parking process at the following times:

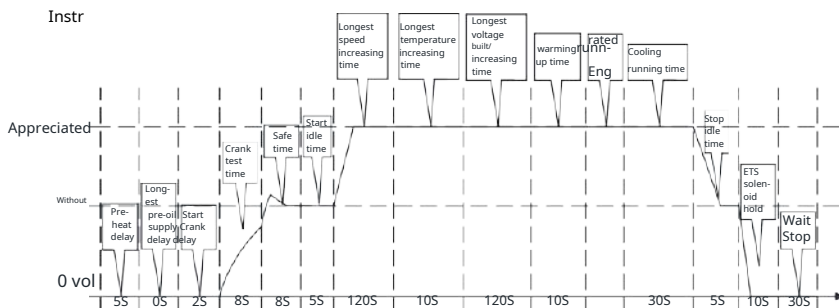

After a successful manual start  you can click "auto key".converted in an automatic file. The specific working hours are as follows:

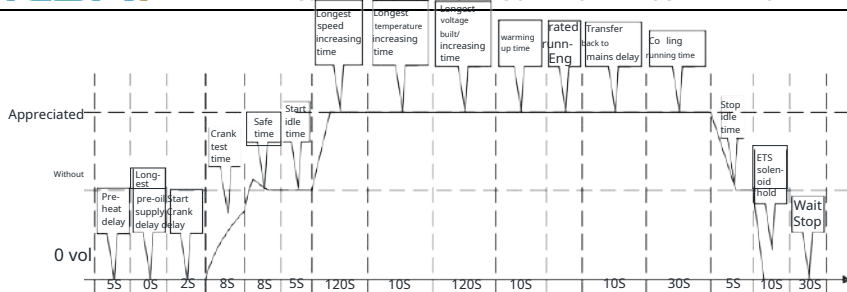

Automatic starting mode:

press and make sure it is in the stop position before starting.

Press and the test file indicator lights up. At this time, it is detected whether there is a connection of each sensor is normal. If the sensor is open, the sensor opens alarm. If it is normal, wait for the remote start signal to be valid (DC52D MK3 detected that the remote start signal is valid or the power supply is invalid). The device will perform the startup process in the following sequence. When the unit enters normal operating mode, it automatically switches to generator Power. The controller will detect the remote start signal and real-time network status (DC52D MK3 available). With remote start, the signal disappears and the network ensures that the power returns to normal, the shutdown process after a "cycle delay" is performed (DC52D MK3 is available).

Auto

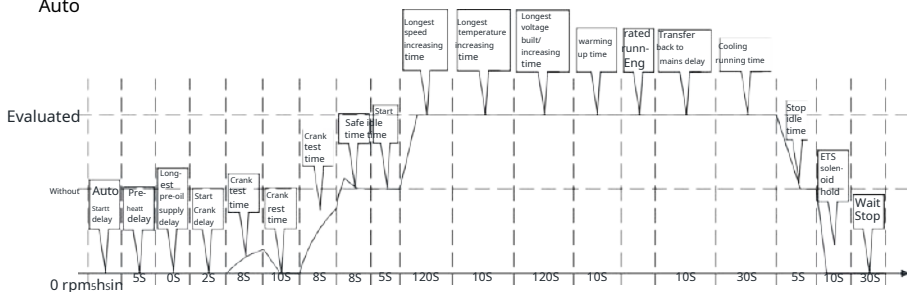

-Message in Start process



Note 1: During the start time, the controller automatically determines the speed signal, frequency signal and the value of oil pressure or charging voltage (according to the parameter setting) to achieve the evaluation condition of successful start, and then the judgment is that the start is successful and the motor relay is CLOSED .



Note 2: During the safe delay, only respond to emergency stop, immediate stop, overspeed, overfrequency, overvoltage, abnormal shutter opening, other alarms that did not respond to.



Note 3: No response to alarm and CAUTION with under speed, low frequency,

low voltage, over current, over power, current unbalance, external moment unloading trip, during start idle time.



Note 4: No response to low frequency, low voltage, overcurrent current imbalance, external momentary disconnection of unloading and overpower is necessary when entering the speed increase time.



Note 5: No response to low frequency, low voltage, over current imbalance,

external instantaneous disconnection of unloading and excess power is necessary when entering the temperature rise time.



Note 6: No response to low frequency, low voltage, overcurrent current imbalance, external momentary disconnection of discharge and overpower is necessary when entering the voltage rise time.



Note 7: No response to low frequency, low voltage, overcurrent current imbalance, external momentary disconnection of discharge and overpower is necessary when entering Warm-up time.



Note 8: After entering the estimated operation, in Gens load relay output.



Note 9: In the shutdown process, if the remote start signal is restored to be valid within the "Cooling time", the estimated operation will be entered again.



Note 10: If the stop button is pressed again during idle time, the idle time will be canceled and the STOP operation will be performed directly.

10. Warning and Close Alarm

-Warning



Notes: A warning is a non-serious fault condition that will not harm the system's generators at this time. It only reminds the operators to pay attention to the non-conforming situation and solve it in time to ensure the continuous operation of the system. When a warning occurs, generator sets do not stop. Once in fault is deleted, in ATTENTION it is automatically cancelled.

Low oil Pressure sensor CAUTION

When the controller parameter "Action at low oil pressure» set to «Warning» and AUX. INPUT PORT «Low oil pressure cutoff is disabled» switch is valid and the controller detects that the engine oil pressure is lower than the »Low oil pressure warning», Then start the warning delay, and the duration (Normal alarm delay) has not returned to normal, in CAUTION low oil pressure is reported. "WARNING" lights will come on, generators won't stop, displays "Low sensorOP» regarding the current malfunction of the screen.

Low oil switch CAUTION

When the controller parameter "Action at low oil pressure» set to «Warning» and in DOP. INPUT port "Low oil pressure shut off" switch is valid, and c

the controller detects that the engine oil pressure is lower than "Low oil pressure warning», Then start the warning delay, and the duration (Normal alarm delay) has not returned to normal, in CAUTION low oil pressure is reported. "WARNING" lights will come on, generators won't stop, displays "Low OP Switch» for the current fault screen.

High temperature sensor CAUTION

When the controller parameter "Action at high temperature» set to «Warning» and AUX. INPUT PORT «High temperature is off" switch is valid and the controller detects that the coolant temperature value is higher than "High temperature warning", Then start the warning delay, and the duration (Normal alarm delay) does not normalize, the high coolant temperature warning is issued. Indicators « WARNING" will light up, the generators will not stop, " is displayed High WT sensor» on v current fault screen.

High temperature switch CAUTION

When the controller parameter "Action at high temperature» set to «Warning» and AUX. INPUT PORT «High temperature is off" switch is valid and the controller detects that the coolant temperature value is higher than "High temperature warning", Then start the warning delay, and the duration (normal alarm delay) does not normalize, the high coolant temperature warning is issued. Indicators « WARNING" will light up, the generators will not stop, " is displayed High WT sensor» on v current fault screen.

Low fuel level sensor CAUTION

When the controller detects that the fuel level value is below "**Low fuel level warning**", Then start the warning delay and the duration (Normal alarm delay) does not should have returned to normal, a low fuel warning is issued. "**WARNING**" indicators will light up, generators will not stop, "**Low fuel level-A**" on the current fault screen.

Low fuel switch CAUTION

When the controller detects that the AUX. INPUT "**Low fuel warning**" switch is active, it starts the warning delay and continues the normal alarm delay. When the Switch "**Low fuel warning input**" on, low fuel switch in a warning is reported to the engine. The indicators will light up "**WARNING**", **Generators will not stop, displays "Low fuel level-D"** on the current fault screen.

external instantaneous ATTENTION

When the controller detects that the AUX. INPUT "**External instant warning input**" switch is active, it starts the warning delay and continues the normal alarm delay. When "**External instant ATTENTION entry**" the switch is on, in the ATTENTION it is reported. Indicators «**WARNING**» will light up, the generators will not stop, " is displayed **Instant warning** » in the current error screen.

speed signal lost ATTENTION

When for the controller parameter "**Action at loss of revolutions**» set to "**warning**", the detected speed value is 0, then the warning start delay and duration (normal alarm delay) have not returned to normal, the speed signal loss warning is reported. "**WARNING**" lights will light up, Generators will not STOP, displays "**Lose speed**" on the current fault screen.

oil pressure sensor is disconnected CAUTION

When the controller parameter "**Action if the low oil pressure sensor is disabled**". set to "**warning**», When it is found that the oil pressure sensor is disconnected, Then start the warning delays and durations (Normal alarm delay). did not return to normal, in CAUTION with oil pressure sensor disconnected CAUTION is reported. Indicators «**WARNING**» will light up, the generators will not stop, " is displayed **OP sensor open**» on the current fault screen.

Coolant temperature sensor is disconnected ATTENTION

When the controller parameter "**Action when the water temperature sensor is turned off**" is set to "**warning**" "When the coolant temperature sensor is detected to be disconnected, Then start the warning delay and the duration (Normal alarm delay). has not returned to normal, the warning of the coolant temperature sensor is disconnected, a warning is reported. The indicators will light up "**WARNING** », **Generators will not stop, displays "WT sensor open"** on the current error screen.

the battery is dead Voltage CAUTION

When the controller detects that the battery voltage is higher than "**Over battery voltage warning**", then start the warning delay and duration (normal alarm delay) has not returned to normal, the battery overvoltage warning is reported. Indicators «**WARNING**» will light up, the generators will not stop, " is displayed **Over voltage**". in the current error screen.

External momentary discharge switch ATTENTION

When the controller detects that AUX. EXIT "**External instant discharge shutdown off**" active, it starts a warning delay and continues for the duration of normal operation delayed alarm. When the switch is on "**Disabling external instant download off**." enabled, a warning is reported. Indicators «**WARNING**» will light up, but the generators will not STOP, displays «**Unload enable**" in the current fault screen.

fuel level sensor is disabled ATTENTION

When for the controller parameter "**Action if the fuel level sensor is disconnected**» set to «**warning**» when the fuel level sensor is detected to be disconnected, start the warning delay and the duration (Normal Alarm Delay) has not returned to normal value CAUTION with fuel Level sensor disconnect warning is reported. "**WARNING**" lights will come on, generators won't stop, displays "**FL sensor open**» in the current fault

screen.

Expiration Maintenance CAUTION

When for the controller parameter "**Term of maintenance**" set to « **warning** », when the primary countdown to maintenance is defined as "0" or main maintenance date is less than the current date, then start the warning delay and duration (normal alarm delay), the maintenance due warning is reported. "**WARNING**" lights up, engine stop does not light up, and " is displayed **Serve the end**" on the LCD screen.

Low coolant level switch ATTENTION

When the controller detects that it is in DOP. EXIT "**Low water level ATTENTION**" switch is active, it starts the WARNING delay and continues for the normal alarm delay. When "**The water is low ATTENTION level**" the switch is turned on, the engine has a low coolant level switch ATTENTION reported The indicators will light up « **WARNING** », **the generators do not stop**, "**Low**" **water level is displayed**" on the current fault screen.

the battery is dead Voltage CAUTION

When the controller detects that the battery voltage has exceeded the battery level, the screen displays the message "**Battery overrun.**" **voltage warning**", then start the warning delay and the duration (normal alarm delay) has not returned to normal, the battery overvoltage warning is reported. The indicators will light up « **WARNING** ", **the generators will not stop**, "**Completed**" **is displayed. battery volt**" on the current fault screen.

Under the battery Voltage ATTENTION

When the controller detects that the battery voltage is lower than "**Low battery warning about voltage**", then start the warning delay and the duration (normal alarm delay) of no returned to normal, a low battery warning is issued. Indicators "**WARNING**" will light up, the generators will not stop, " is displayed **Under BATT volt**» on v current fault screen.

Charging failure CAUTION

When the gap between D+ and B+ ends, this value exists charge failure but still high (normal warning delay), then the charge failure warning appears. "**WARNING**" indicators will light up, generators will not stop, "**Charger failure** » on the current fault screen. Once the gap is lower than the value, it warns clearly.

-Startup error Failed to start

If the number of cranks exceeds the specified number of cranks, it means a failure will be reported to start if the genset start still fails. "**ALARM**" lights up without stopping engine, and "**Crank failure**". in the current error screen.

-Close Alarm



Warning: after the shutdown signal appears, the system will be blocked immediately and the generator set will be stopped. Only after solving the problems, the press



the key is cleared in alarm, it can be re-operated.



Notes: When a shutdown alarm error occurs, the "**ALARM**". up and into the generator, the unit automatically stops.

finished speed alarm

When the controller detects that the motor speed is higher than "**Speed signal**", Then start the alarm delay and the duration (emergency delay) will not return to normal, over speed is reported. Indicators «**ALARM**» flashes, the generator stops running, and displays "**speed is over**" is enabled in the current fault screen.

Under speed alarm

When the controller detects that the engine speed is lower than "**Low speed alarm**", then start the alarm delay and the duration (Normal Alarm Delay) does not return to normal, underspeed is reported. "**ANXIETY**" flashes, the Generator stops running and displays "**Under speed**" on the current fault screen.

Low oil pressure sensor alarm

When the controller detects that the engine oil pressure is lower than "**Low oil level alarm pressure**", then run the alarm delay and duration (Normal Alarm Delay). not returns to normal, low oil pressure is reported. Lights up "**SIGNAL**". flickering, the generator stops working and displays "**Low OP sensor**" in the current fault screen.

Low oil pressure relay alarm

When the controller detects that the AUX. INPUT port "**Alarm of low oil pressure input**" active. Low oil pressure relay alarm delay for a certain period of time "general alarm delay" DOP. INPUT port "low oil pressure alarm input" switch is valid. Then the alarm signal, the public alarm indicator "**ALARM**" is always on, stop the installation operation, and the display "**BottomOP switch**" on the current fault screen.

High temperature sensor alarm

When the controller detects that the temperature value is higher than "**High temperature signal**", Then start the signal delay and the duration (Normal signal delay) have not returned to normal, in the alarm with the High temperature alarm is reported. "**ANXIETY**" lights will light up, Generator stops running, and displays "**High temperature sensor**" is enabled in the current error screen.

High temperature switch alarm

When the controller detects that the high temperature alarm switch input is valid to ground, then the alarm start delay and duration (normal alarm delay) do not return to normal, the high temperature circuit breaker alarm is reported. "**ANXIETY**" the indicators flash, the generator stops working and displays "**High Temp switch**".current error screen.

Low fuel level sensor alarm

When the controller detects that the fuel level value is below "**Low fuel alarm**", Then start the alarm delay, and the duration (Normal Alarm Delay) does not return to normal, the low fuel alarm is reported. "**ALARM**" lights up, the generator stops working and displays "**Low fuel level-A**" regarding the current screen malfunction.

Low fuel switch alarm

When the controller detects that the AUX. EXIT "**Low Fuel Level Alarm Input**" switch is active, it starts the alarm delay and continues for the normal alarm delay. When "**Low fuel input alarm**" the switch is on, the engine is low on fuel level switch reports an alarm. The indicators will light up «**ALARM** ", the generator stops working and is displayed "**Low fuel level-D**" on the current malfunction screen.

external instant alarm

When the controller detects that the switch "**External momentary alarm input**" ADD. The INPUT port is valid, an external momentary trip is triggered and the trip signal is delayed for a certain amount of time "**Normal anxiety delay**" AUX. port INPUT Switch "**External instant alarm input**" When it is valid, it will go off, public alarm Indicators "**ALARM**" will light up, the generator will stop working, and the display will show "**Instant Parking**" to the current error screen.

speed signal lost alarm

When for the controller parameter "**Action at loss of revolutions**" set to "**anxiety**", the speed value detected is 0, then the alarm trigger delay and duration (normal alarm delay) are set. does not return to normal, a speed signal loss warning is reported. "**ANXIETY**" lights will light up, Generator stops running, displays "**Loose speed**" on the current fault screen.

oil pressure sensor disconnected alarm

When the controller parameter "**Action if the low oil pressure sensor is disabled**". set to "**anxiety**" When the oil pressure sensor is detected to be disconnected, then the signal start delay and duration (normal signal delay) have not returned to the normal value, the oil pressure sensor alarm is reported. "**ALARM**" will light up, the generator will light up stops working, displays "**OP sensor open**" in the case of a current malfunction, the screen.

temperature sensor disabled alarm

the controller parameter "**Action when the temperature sensor is turned off**." on "**anxiety**", When the temperature sensor is detected to be disconnected, Then start the alarm delay and the duration (Normal signal delay) has not returned to the normal value, the temperature sensor disconnected alarm is reported. The indicators will light up «"**ALARM**".up, Generator stops work, displays "**The temperature sensor is open**" regarding the current malfunction of the screen.

fuel level sensor disabled alarm

When for the controller parameter "**Action if the fuel level sensor is disconnected**" set to «**alarms**", when it is detected that the fuel level sensor is disconnected, then the delay alarm is triggered and in the duration (Normal alarm delay) it has not returned to normal, in the alarm it is reported that the fuel level sensor has been disconnected. The lights will light up «**ALARM** ", Generator stops running, displays "**FL sensor open**" on the current fault screen.

finished frequency alarm

When the controller detects that the generator frequency is higher than "**Over frequency alarm**", Then the beginning alarm delay and during the duration (Emergency delay) the mother will return to normal state, the overfrequency is reported. "**ALARM**" will light up, the generator will light up stops working, displays "**Over frequency**" regarding the current malfunction of the screen.

Under frequency alarm

When the controller detects that the generator frequency is lower than "**Under alarm frequency**", Then start the alarm delay and the duration (Normal alarm delay) have not returned to normal, in the alarm with under frequency is reported. "**ANXIETY**" indicators will light up, the generator will stop working, the display will show "**Lower frequency**". current error screen

done Voltage alarm

When the controller detects that the generator voltage is higher than "**Over voltage alarm**", Then start the alarm delay and the duration (Normal Alarm Delay) does not return to normal, the overvoltage is reported. The lights will light up «**ALARM** ", Generator stops running, displays "**The end of tension**" on the current fault screen.

Under Voltage alarm

When the controller detects that the generator voltage is lower than "**Low voltage alarm**", Then start the alarm delay, and the duration (Normal Alarm Delay) should not return to normal, an emergency voltage drop is reported. The indicators will light up « "**ALARM**".up, Generator stops running, displays "**Under Voltage**" on the current malfunction screen.

the current alarm is over

When the controller detects that the generator phase current is higher than "**Phase current signal overload**", then start signal delay and duration (Normal signal delay) have not returned to normal, an overcurrent is reported. "**ANXIETY**" indicators will light up, the generator stops working, " is displayed **Over current**» there is a malfunction of the screen.

power out alarm

When the controller detects that the power of the generator is higher than "**Over total Power alarm**", Then start the alarm delay and duration (Normal Alarm Delay). does not return to normal, an overcapacity is reported. The indicators will light up « "**ALARM**". up, Generator stops running, displays "**power is over**" is enabled in the current fault screen.

An imbalance in the current ratio is alarming

When the controller has 2 phase 3 wires or 3 phase 4 wires, the controller detects that the degree of unbalance of the three-phase or two-phase current of the generator is higher than "**Unbalanced ratio signal current**". Then start the alarm delay and duration (Normal alarm delay) no returned to normal, the unbalance alarm current ratio is reported. The indicators will light up «**ALARM** », **the generator stops working**, displays "**imbalance with AMP**" at current fault screen.

Maintenance Validity alarm

When the action after completing the primary maintenance is set to "alarm", when the maintenance countdown is set to "0", then the delay starts warning and duration (Normal alarm delay) has not returned to normal, the warning about Service expiration is reported. Lights up "**ALARM** ", **the generator stops working**, and displays "**Saving the end**" to the current error screen.

Low coolant level switch alarm

When the controller detects that it is in DOP. EXIT "**Low water level alarm**" switch is active, it starts the alarm delay and continues for the normal alarm delay. When "**The water is low**

alarm level" on, a low switch alarm is reported engine coolant. The indicators will light up «**ALARM**», **the generator stops working**, "**Low water level**" is displayed". in the current error screen.

blinds opening exception alarm

When the controller detects that the AUX. LOGIN Switch «**Entering the status of blinds**". active, it starts the alarm delay and lasts for the normal alarm delay. When "**Louvre switch status**" on, the shutter status input alarm is reported. "**ANXIETY**" indicators will light up, the generator stops working, the display shows "**Anomalous shutter**". current error screen.

Emergency STOP alarm

When the controller detects that the input voltage from PIN code 3 is less than 2 V, then the start delay of the alarm and the duration (emergency delay) have not returned to the normal value, an emergency stop is reported. The indicators will light up «**ALARM** », **the generator stops running**, and displays "**Emergency stop**" on the current fault screen.

STOP failure with alarm frequency

When the controller detects that the frequency is not "0" after performing shutdown, a stop failure alarm is reported. The indicators will light up «**ALARM** » and is displayed "**Stop error-Hz**" on the current fault screen.

STOP failure with pressure anxiety

When the controller detects that **oil pressure** not "0" after shutdown, a stop failure alarm is reported. The indicators will light up «**ALARM** » and displays "**STOP fail-OP-A**" at current error screen.

STOP failure with oil pressure switch

When the controller detects that the oil pressure sensor has not returned after it will stop, the alarm will sound, the warning light will light up "**ALARM**" and current display screen malfunction "**STOP failure- OP-D**".

11. Setup options



-Enter the publication page















Please set the parameters according to the steps below:

1) Setting mode can be activated after pressing standby mode without any alarm. By default, the password is "**07623**".



2) Click and  number 1, click  to decrease the number by 1, press 

to return a digit to the right, press  to rotate a number to the left, press  once done Then the system enters the menu after confirming the password. The screen will display an error if the password is incorrect. The correct password should be entered after pressing any button.

- 3) Press  to return the number to the upper position, press  to transform number down position, press  get in the settings page settings.
- 4) Press  to move the options up, press  for displacement parameter  down, press , to get into the page setting change.
- 5) Press  to add number 1, press  to decrease the number 1, press  in order to rotate the number to the right and press  to rotate a number to the left, press  once done If the Parameter Setting is within the allowable setting range, then it can be saved, if not, it can be saved or not saved.
- 6) Click  and  to save the parameters and exit from the page edition.
- 7) Click  to return back to the last class if in any position setting.

 Return to default values: Enter the password "97011" when entering the settings, then everything in the settings can be set as default.

 Note: data cannot be saved unless the user clicks OK and STOP to confirm the setting.

-Settings settings

1) Basic setting

Not Parameter has	Parameter	Range(<i>default</i>)	Notes
0	Language	0- English 1-Chinese 2-Russian 4-Spanish	Language option.
1	Gens poles	2/4/6/8(4)	When the flywheel teeth are set to 0,RPM will result in over frequency. pole 2: 50 Hz --- 3000 rpm 4: 50 Hz-- 1500 rpm. pole 6: 50 Hz --- 1000 rpm 8: 50 Hz-- 750 rpm
2	Gens AC system	Turn off 1 phase 2 wire 2 phase 3 wire 3 phase 3 wire 3 phase 4 wires	Gens phase: No gens parameters can be displayed if the setting is off, which is applied to the water pump generator set.
3	CT speed	5-6000A/5A(500A/5A)	It is used to set the primary current of the generator current, the secondary rated current is 5A.
4	Estimated frequency	40.0-80.0 Hz(50.0 Hz)	Setting the nominal frequency of the generator to calculate the alarm value.
5	Appreciated High-voltage phase	80-360 V(230 V)	Setting the generator phase Voltage to calculate the alarm value.
6	Appreciated current phase	5-6000A(500A)	Setting the phase current of the generator to calculate the alarm value.
7	Appreciated general power	5-2000 kW(276 kW)	Set the total power of the generator to calculate the average download speed and alarm value.
8	Nominal battery voltage	8.0-36.0 V(24.0 V)	Calculate the alarm value.
9	Estimated RPM	500-4500 rpm(1500)	Calculate the alarm value.
10	Flywheel teeth	0-300(0)	If the setting is 0, (rev sensor off), then RPM is the result in Hz

11	Pressure oils sensor	0: Disable 1: User defined-Resistance 2: User defined voltage3: Volts in 1MPa-0-5V 4: volts in 1MPa-0.5-4.5V 5: VDO 0-10 bar 6: MEBAY-003B 7: SGH 8: SGD 9: SGX 10: CURTIS 11:DATCON 10 bar 12: VOLVO-EC 13: 3015237 14: WEICHAI 0-0.6 MPa 15: GENCON 0-10 bar	Select the normal oil pressure sensor, if users choose the sensor is not 9 types, it can be defined by the user.
12	temperature sensor	0: Disable 1: User defined 2: VDO 40-120°C 3: MEBAY-001B 4: SGH 5: SGD 6: SGX 7: CURTIS 8: DATCON 9: VOLVO-EC 10: 3015238 11:PT100 12: MEBAI-Mier 13: WEICHAI 40-120°C 14: GENCON 40-120°C	Select the normal temperature sensor, if users choose the sensor is not 11 types, it can be defined by the user.
13	fuel level sensor	0: Disable 1: User defined 2: 0-100 ohms 3: 100-0Ω 4: 0-107 ohms 5: 107-0Ω 6: 0-180 ohms 7: 180-0Ω 8: 180-10 ohms 9: 10-180 ohms 10: 120-10 ohms 11:10-120 Ohm 12: 90-0Ω 13: 0-90 ohms 14: 0-30 ohms 15: 73-10 Ohm 16: 240-33 Ohm 17: 33-100 Ohm 18: 0-200 ohms	If there are none of the 3 types in the user sensor to choose from, it can be User Defined.

		19: 200-0 ohms	
14	Action if RPM is lost	Warning/Alarm and STOP	The teeth of the flywheel are not 0, so that this will detect the malfunction.
15	Actions at low oil pressure levels	WARNING alarm and STOP	If set as warning, AUX. INPUT must be set to Low Oil Pressure Shutdown OFF and the input is valid. When the oil pressure value is below the set value or low oil pressure alarm input the signal is valid, then only the controller displays ATTENTION but not STOP.
16	Action, if high temperature	WARNING Alarm and stop Alarm clock and stop after unloading	Alarm and stop: When the temperature is higher than the preset value or the high temperature signal is valid, then the controller will signal and stop after a normal fault delay. If set as warning: AUX. INPUT should be set as high temperature stop disabled and input valid. When the temperature value is higher than the set value or the high temperature alarm input signal is valid, then only the controller display CAUTION but do not stop. If set as an alarm clock and stop after unloading: AUX. INPUT must be set as high temperature stop and the input is valid. When the temperature value is higher than the preset value or the high temperature alarm input signal is valid, then controller starts unloading procession and stop with alarm.
17	Action if oil pressure sensor disconnected	Turn off WARNING alarms and STOP	Action if the oil temperature sensor is disabled.
18	Action if temperature sensor disconnected	Turn off WARNING alarms and STOP	
19	Action, if fuel Level sensor disconnected	Turn off WARNING alarms and STOP	Action if the fuel level sensor is disabled.
20	Pressure/Temperature nature is one	°C /KPA °C/ BAR °C /PSI °F /KPA °F / BAR °F /PSI	display unit.

2) Basic Setting 2

NO	Parameter	Range <i>(default)</i>	(by)Notes
1	Primary Modes	STOP Instruction Auto Auto save	The primary mode on the power, easy for the user operation. Note: The automatic recording function cannot record the load mode.
2	Manual handle times	1-30(1 time)	Scroll time in manual mode and check mode.
3	Autostart handle times	1-30(3 times)	Crank times under auto mode.
4	ETS hold times	1-10(2 times)	The maximum holding power of ETS must be canceled once STOP success under auto mode. time of the output interval "Failed to stop".
5	Crank off	RPM Hz Pressure oils (delay) RPM/Frequency Revolutions/pressure oils Frequency/Oil Pressure RPM/Frequency/Oil press.	1. If there is no oil pressure sensor, please do not select it. 2. oil pressure switch input is no in crank disease 3. Please check whether the working state, stop state corresponds to the crank state. 4. Means that any of the conditions can be accepted as a crank condition. But all must be met together to the attitude as STAND disease.
6	Frequency turn off	0-200%(28%)	The nominal frequency multiplied by this value is considered as a condition for a successful start. When the gene frequency exceeds the value condition, then the system respects it as a crank success.
7	Pressure oils turn off	0-400 kPa(200 kPa)	When the engine oil pressure exceeds the condition value, the system considers it as a crank failure, the engine has run away.
8	Disable RPM	0-200%(24%)	The nominal number of revolutions per minute multiplied by this value is considered as a condition for a successful start. When then the revolutions exceed the conditional value, the system considers it a success of the escape engine.
9	Previous delivery of OPSTIY	50-600 kPa(200 kPa)	When the oil pressure exceeds the condition value, then the previous oil supply is stopped.
10	Magnification STOP of revolutions	0-200%(90%)	The nominal number of revolutions per minute multiplied by this value is considered as the acceleration stop value. When the RPM exceeds this value, then the RPM-Up procession is stopped in time.
11	Increase the temperature STAY	20-200°C(68°C)	When the temperature exceeds the set value, then the process of increasing the temperature is stopped in time.
12	Increase in voltage STOP	0-200%(85%)	The nominal voltage multiplied by this value is considered as the voltage increase stop value. When the voltage is higher than this value, then the voltage-Upprocess is stopped in time.
13	fuel pump Open	0-100%(25%)	When the fuel level is lower than the previous setting value and remains 10S, open fuel pump signal output

14	close the fuel pump	0-100% (80%)	When the fuel level is above the set value and remains for 15, the fuel pump is closed signal <small>Entrance.</small>
15	Technical service countdown	0-5000 hours (5000 hours)	If set to 5000, this function is active and disabled.
16	Technical service date	01.01.2000- 2099/12/31	If set to 2000/01/01, this function is disabled.
17	Technical service ends	Warning /alarm and STOP	The action after the initial MOT has ended.
18	User password	00000-65535 (07623)	Change in password.
19	Exercise battery beginning	8.0-30.0 (25.6 V)	When the battery voltage is lower than the initial value and remains for 10 seconds under the idle state, then the relay opens. When it is higher than the closing value and 10 s remain, the relay is CLOSED. Once comes running mode, there is no way out.
20	Exercise battery STAY	10.0-36.0 (27.8 V)	
21	ATS in the manual regime	Turn off Enable	When it is set to on, when the generator set meets the closing condition, it will be loaded automatically.

3) Setup time delay

NO	Parameter	Range <i>(by default)</i>	Notes
1	start delay	0-6500.0 s (5.0 s)	Generator operation time starts after network failure or remote signal is valid.
2	Warm up time	0-6500.0 s (0.0 s)	The time required for preheating before turning on the starter power.
3	The longest previously oil supply	0-180.0 s (0.0 s)	Under the previous oil supply, if the oil pressure is higher than the setting value, then the previous oil supply stopped.
4	scroll time	3.0-60.0 s (8.0 s)	The time when the starter is on power.
5	Crank rest time	3.0-60.0s (10.0 s)	If the crank is faulty, the waiting time before the second test is time.
6	Pressure oils delay	0-20.0 s (0.0 s)	When the crank state contains the oil pressure, if the oil pressure is higher than the set value and continue for a few seconds, then it is regarded as crank success.
7	Security delay	1.0-60.0 s (8.0 s)	Low oil pressure, high temperature, low speed, under frequency, under voltage, charge failure are all invalid during this time except for emergency STOP, finished speed, finished frequency
8	the start does not work time	0-3600.0 s (5.0 s)	Idle running time when the crank is successful.
9	The longest magnification of revolutions time	0-3600.0s (120.0 s)	The longest acceleration time during which the system will exit once the speed has been increased successfully.
10	The longest temperature up time	- 0-3600.0 s (0.0 s)	The longest warm-up time during which the system will exit when the temperature rises successfully.
11	The longest voltage time	0-3600.0s (120.0 s)	The longest voltage increase time during which the system will exit once Voltage increased successfully
12	Warm-up time	0-3600.0s (10.0 s)	The time required for download.

13	Back to the net time	0-3600.0s <i>(10.0 s)</i>	To avoid switch actions if the network is unstable. If the remote start signal is invalid (DC5xD MK3 will check if the mains is normal), the generator does not switch immediately, after a delay time, it will switch to the mains. during the delay, if the remote start signal is valid, then the genset will enter the estimated run.
14	Back to Gens time	0-3600.0s <i>(5.0 s)</i>	There should be a load delay from the mains to the generator if the remote start signal is valid or Abnormal mains under Cooling time.
15	Cooling time	0-3600.0s <i>(30.0 s)</i>	After unloading, the radiator cooling time before stopping. During the delay, if the remote start signal is valid, then the generator will enter the nominal run level.
16	STAND idle time	0-3600.0 s <i>(5.0 s)</i>	Idle time was running.
17	ETS to keep time	0-600.0 s <i>(10.0 s)</i>	STOP solenoid on power time.
18	Failure to STOP	5-180.0 s <i>(30.0 s)</i>	If the RPM is 0 during the stop time, then the STOP failure time is not required.
19	Extraordinary delay situation	0-10.0 s <i>(1.5 s)</i>	Emergency and over frequency alarm delay.
20	Ordinary alarms delay	2.0-20.0 s <i>(5.0 s)</i>	Alarm delay other than emergency stop and frequency over
21	It's normal warning delay	1.0-20.0 s <i>(2.0 s)</i>	The ATTENTION delay.
22	High-voltage variable current is abnormal delay	2.0-20.0 s <i>(10.0 s)</i>	over / under Voltage delay.
23	finished current 【 reverse time 】	0.1-36.0 <i>(36.0)</i>	This option will not take effect until [27-Over phase current delay] set to 0. The overcurrent delay is reversible time, and there is a formula $T=t/((IA/IT) - 1)^2$.
24	power is over 【 reverse time 】	0.1-36.0 <i>(36.0)</i>	This option will not take effect until [28-Over total delay power] is set to 0. The finished power delay is the reverse time, and the formula is $T=t/((IA/IT) - 1)^2$.
25	Switch transmission delay	0-3600.0 s <i>(1.0 s)</i>	Time from Network to Gens.
26	Downloads/year unloading pulse width	1.0-10.0s <i>(10.0 s)</i>	The pulse width of loading and unloading of the network and generators, when it is 10, it is considered as a continuous output.
27	Over phase current delay	0-3600.0 s <i>(30 s)</i>	When this parameter is set to 0, overcurrent delay – reverse time; if not, the overcurrent delay is at the time set for this parameter.
28	Over general power delay	0-3600.0 s <i>(30 s)</i>	When this parameter is set to 0, the overcapacity delay is the reverse time; if not, the overload current delay is in the set time of this parameter.
29	Fuel output delay	1.0-60.0 s <i>(2.0 s)</i>	The output time of the fuel valve relay before the crank.

4) Engine alarm setting

NO	Parameter	Range(<i>by default</i>)	Notes
1	finished	0-200%	The estimated RPM multiplied by this value is considered as

	speed alarm	(114%)	<p>speed warning value. When rpm is higher than alarm value and overspeed delay but still higher (emergency fault delay), then overspeed</p> <p>signaling if the value is set to 200, the overspeed alarm is disabled.</p>
2	Under speed anxiety	0-200% (80%)	<p>The rated rpm multiplied by this value is considered to be below the speed alarm value. When the rpm is lower than the alarm value and enters during the speed delay, but still lower (normal fault delay), then below the alarm speed. if v value is set as 0, then v under speed</p> <p>the alarm is off.</p>
3	Low level oil pressure anxiety	0-999 kPa (103 kPa)	<p>When the oil pressure is lower than the alarm value and the low oil pressure is delayed but still lower (normal fault delay), then the low oil pressure warning. If the value is set to 0, then the underspeed alarm is disabled.</p>
4	High temperature anxiety	20-200°C (98°C)	<p>When the temperature is higher than the alarm value and enters the high temperature delay, but still higher (normal fault delay), then the high temperature alarm. If</p> <p>the value is set to 200, then the high temperature alarm is disabled.</p>
5	Low level fuel WARNING	0-100% (20%)	<p>When the fuel level is lower than the value and enters the low fuel warning delay, but still lower (normal warning delay), then warns low fuel. If it is higher than the value, then the warning is cleared. If set to 0, then the low fuel level WARNING is disabled.</p>
6	Low level fuel alarm	0-100% (0%)	<p>When the fuel level is lower than the alarm value, it holds the low fuel level but still lower (normal fault delay) and then the low fuel signals. if the value is set to 0, then the under speed alarm is disabled.</p>
7	Over battery High-voltage WARNING	0-200% (135%)	<p>The nominal battery voltage multiplied by this value is considered as the battery overvoltage warning value. When the battery charge exceeds the warning value, there is a battery overvoltage delay, but still higher (normal fault delay), then the battery is over Voltage warns.</p> <p>if set to 200, battery overvoltage is disabled.</p>
8	Under battery Voltage CAUTION	0-200% (100%)	<p>The nominal battery voltage multiplied by this value is considered as the low battery warning value. When the battery charge is lower than the warning value and comes to under battery Voltage delay but still lower (normal fault delay), then under battery Voltage</p> <p>warns if the value is set to 0, the lower battery voltage is disabled.</p>
9	Charger engine CAUTION	1.0-30.0 V (30.0 V)	<p>When the gap between D+ and B+ ends than this value and there is a charge failure but still high (normal warning delay), then it warns of a charge failure. Once the gap is lower than the value, it warns clearly. If there is a value in set as 300, then in charge failure is disabled.</p>

5) Generator alarm parameters

NO	Parameter	Range <i>(default)</i>	<i>(byNotes)</i>
1	frequency is over anxiety	0-200% (114%)	The nominal frequency multiplied by this value is considered as the overfrequency warning value. When Freq is higher than the value and comes to the frequency delay is over but even higher (emergency fault delay), then the alarm frequency is over. If the value is to set like 200, then the alarm is turned off.
2	Under frequency anxiety	0-200% (80%)	The nominal frequency multiplied by this value is considered as the underfrequency alarm value. When the frequency is lower than the value and falls below the delay frequency, but still lower (normal error delay), then under the alarm frequency. If the value is set as 0, then in the alarm is turned off.
3	Excess voltagesCAUTION	0-200% (120%)	The rated voltage multiplied by this value is calculated as the overvoltage alarm value. When the voltage is higher than the value and falls under the delay voltage but still higher (normal fault delay), then the alarm voltage is finished. If the value is set as 200, then the alarm is off.
4	Under voltage anxiety	0-200% (80%)	The rated voltage multiplied by this value is calculated as the low voltage alarm value. When the voltage is below the value and falls under the delay voltage but still lower (normal fault delay), then under Voltage alarm. If the value is set as 0, then in the alarm is off.
5	Phasic overload anxiety current	0-200% (100%)	The nominal current multiplied by this value is taken into account as an excess of the current alarm value. When the current is higher than the value and there is an overload current delay, but still greater (delay due to current faults), then the current alarm is finished. If the value is set as 200, then in the alarm is turned off.
6	Unbalanced current assessment ATTENTION	10-100% (100%)	It is valid for 2P3W or 3P4W. When the imbalance Current ratio is higher than the value and enters the delay, but is still higher (normal warning delay), then the unbalance current ratio warns. If the value is set as 100, then the warning is disabled.
7	Most of all power anxiety	0-200% (100%)	The rated power multiplied by this value is considered the value of the overpower signal. At the load power is higher than the value and there is a delay, but still higher (fault power delay), then the power is over reminder..If value is established as 200, reminder is disabled.

6) Output / Input setting

NO	Parameters	Range <i>(default)</i>	<i>(byNotes)</i>
1	ADD. EXIT 1 (PIN function6)	0-50 (17.EST hold)	0.Turn off. 1.Public warning output: if there is ATTENTION exit.
2	ADD. EXIT 2 (Function PIN code 7,8,9)	0-50 (10. Idle speed move CONTROL)	2.Public alarm output: when there is anxiety exit, alarm locks to turn back. 3.Audio alarm: when there is any anxiety

3	ADD. EXIT 3 (Function PIN code 10,11)	0-50 (14. Gen load)	output, in Audio controls. 4. shades CONTROL: there is a way out once generator set starts and STOP until stable.
4	ADD. EXIT 4 (Function PIN code 12,13)	0-50 (23. Chain load)	5. Warm up mode 1: preheat before start 6. Oil pre-supply control: under pre-supply oil supply, if the oil pressure is higher than the set value or the pre-supply oil time ends, then the pre-supply oil supply stopped. 7. Fuel output: output after starting the generator and off to stable. 8. Crank output: exit once scrolling, there is no exit to another mode. 9. The generator works: output under works, disabled as only revolutions per minute lower than the revolutions of the crankshaft. crank success disease can be set. 10. Idle control 1: is used for the speed controller, there is an output for non-working but no output for high speed. 11. Acceleration control: during the increase stroke speed, output time is the longest RPM increase time. 12. HIGH SPEED CONTROLS: The output is valid after the idle delay is completed, and the output is closed after high-speed heat dissipation. 13. Excitation output: there is an exit during the startup process and output 2s if there is no status frequency at high speed. 14. Generator load: continuous or pulse according to the time setting. 15. Gens unload: continuous or pulse type according to the setting time. 16. Speed reduction control: exit time constitutes a delay of the downtime during the downtime or close to the capacity of the procession. 17. EST hold: close the exit, it is used for genes with a stop solenoid. when setting the off delay value is over, then it is off. 18. The system is stopped: there is an exit during stoppage regime. 19. Manual system: there is an output sub-manual mode. 20. System in the car: there is an auto mode option. 21. Output of the fuel pump: there is a way out if oil capacity is lower than the initial condition for 10s and shutdown if it is higher than the shutdown condition for 1s. 22. Battery charging CONTROL: there is a way out

			<p>if the voltage is below the set value in the standby state and after the completion of the operation, the start and in the running status.</p> <p>23. Load from the network:continuous or pulse type according to time setting. For DC52DMK3 only.</p> <p>24. Network unloading: constant or pulse type according to time setting. For DC52DMK3 only.</p> <p>25. Control of idle speed 2:is used for the speed controller, there is an output for non-working but no output for high speed.</p> <p>26. Nominal work:there is power below nominal run</p>
5	ADD. ENTRY 1 (PIN20 function)	0-40(2. <i>High temperature anxiety</i>)	<p>0. Turn off.</p> <p>1. Low oil pressure alarm switch.</p> <p>2. High temperature alarm switch.</p> <p>3. Low water level CAUTION switch.</p> <p>4. Low water level alarm switch.</p> <p>5. Low fuel level CAUTION input.</p> <p>6. Low fuel alarm input.</p> <p>7. Charging failure warning:output when charging failure.</p> <p>8. Low oil pressure close off: valid if there is an input signal.</p> <p>9. High temperature close off: valid if there is an input signal.</p> <p>10. external instantaneous ATTENTION input.</p> <p>11. external instantaneous input alarm.</p> <p>12. Gens un/loading input:connect to gens download switches auxiliary point.</p> <p>13. Exit unloading/loading connect networks: auxiliary point network load switch. (Only for DC52D MK3).</p> <p>14. shades input status.</p> <p>15. Automatic launch disabled:gens is not will start if there is input signal regardless of normal network or not.</p> <p>16. Automatic stop disabled:gens is not will stop if there is input signal regardless of normal network or not.</p> <p>17. stop near the radiator, if high temperature:The controller will turn off the generator after a high cooling rate delay when the temperature is too high, if this signal is valid gens during normal operation. the controller will turn off the generator directly if the v signal is not valid.</p> <p>18. Remote start with load):in gens comes</p> <p>at the beginning of the process, if this signal is valid under auto mode.</p>
6	ADD. ENTRY 2 (PIN21 function)	0-40 (1. <i>Low level oil pressure switch</i>)	
7	ADD. ENTRY 3 (PIN22 function)	0-40 (27. <i>Remote begin</i>)	
8	ADD. ENTRANCE 4 (PIN function38)	0-40(8. <i>Low level fuel ATTENTION level introduction</i>)	
9	ADD. ENTRANCE 5 (PIN function39)	0-40(6. <i>low tide level anxiety introduction</i>)	

			<p>19. Soundproof alarm system: sound alarm output is turned off if there is a signal output.</p> <p>20. The button on the front panel is disabled: any button except the page button is disabled if it is an output signal.</p> <p>21. Regime counter: all outputs are disabled, alarms and alerts are invalid. any button except for page button is disabled.</p> <p>22. Remote control mode: any button except the page button is disabled, if valid is entered, the LCD will display remote mode, the control module can start/stop and control parameters through the front of the button face.</p> <p>23. – 40. Reserved.</p>
10	ADD. ENTRY 1 valid	<p>0 is normal to close 1-normal Open</p>	The status of the switch input value is valid.
11	ADD. ENTRY 2 valid	<p>0 is normal to close 1-normal Open</p>	
12	ADD. ENTRY 3 valid	<p>0 is normal to close 1-normal Open</p>	
13	ADD. ENTRANCE 4 valid	<p>0 is normal to close 1-normal Open</p>	
14	ADD. ENTRANCE 5 valid	<p>0 is normal to close 1-normal Open</p>	

7) Works to schedule and maintain settings

NO	Parameter	Range <i>(default)</i>	(by)Notes
1	It works to plan the format	<p>Turn off Every month week</p>	This mode should be in automatic mode. The working plan is disabled after setting as disable. The working plan will be performed according to the selected date when setting as every month. The work plan will be executed accordingly on the selected date when settings like every week.
2	Date technical service every month	From the 1 st to the 31 st Default: first day	The date is selected for each month.
3	Date technical service week <small>trans</small>	Monday to Sunday Default: Sunday	The date is selected for each week.

4	Service no load	Disabled load	to to choose if in generator installation starts with loading the subscription.
5	Technical service start time	00:00-23:59 (00:00)	Maintenance start time setup.
6	Maintenance is open	1-120 m (5 m)	Maintenance ran setup time.

8) Protection network

Not has	Parameter	Range <i>(default)</i>	<i>(by)Notes</i>
1	Phase	Turn off 1 Phase 2 Wire 2 Phase 3 Wire 3 Phase 3 Wire 3 Phase 4 Wire	Select input, there is no display if the settings are disabled.
2	Volt network	55-330 V (184 B)	When the mains voltage is lower than the "low voltage crank threshold" and comes to the mains low voltage delay (normal failure delay) but still lower, then the network becomes invalid. If the voltage becomes higher than the "low voltage return threshold" during the normal failure delay time, then it will not anxiety.
3	Return under volts	55-330 V (207 B)	
4	Chain finished volt	55-330 V (276 V)	When the voltage in the network is above "high". Voltage crank threshold" and comes to the network high voltage delay (normal failure delay), but still higher, then the network becomes invalid. If the voltage becomes lower than the "low voltage return threshold" during normal failure delay time, then it will not anxiety.
5	Return done volt	55-330 V (253 V)	
6	Chain normal delay	0.0-3600.0C (10.0S)	The time from abnormal to normal, which is used for ATS transmission.
7	Abnormal network delay	0.0-3600.0C (5.0S)	

9) LCD settings

Not has	Parameter	Range <i>(default)</i>	<i>(by)Notes</i>
1	start screen display	0-20.0 s (5.0 s)	start screen display time, 0: No display.
2	Saving mode	5.0-6000.0s (600.0 s)	The LCD light will automatically close without any button pressed after a delay. If the setting is 200.0s, the back light is always illuminated.
3	Display guidance	5.0-600.0s (600.0 s)	The time when the page returns back to the home page. If the setting is 600.0s: disabled.
4	Display LOGO expectation delays under regime	5.0-6000.0 (6000.0 s)	the start screen will be opened without any button pressed after the delay. If setting as 6000.0 s: turned off
5	LCD contrast	50-128 (82)	set the contrast in the LCD display.

a)USB/RS485 PORT

Not has	Parameter	Range <i>(default)</i>	<i>(by)Notes</i>
1	Address controller	1-255 (16)	The IP is built for the controller and the PC.

2	RS485 baud rate	0-4800 1-9600 2-19200 3-38400 4-57600 5-115200	RS485 communication baud rate.
3	CRC setting	CRC: L_H CRC: H_L	RS485 communication High CRC correction in low bits

b) Working to plan

Not has	Parameter	Range(Default)	Notes
1	Working are planning and	Turn off Enable 1: Remote start Enable 2: Network failure Enable 3: 1 or 2 above Enable 4: Run always	The work plan should be in automatic mode during the operating time, the generator set should start if the conditions are met and should STOP if the conditions are not met. The generator set must not start when out of the working time weather in reachable conditions no.
2	start time	00:00-23:59	The start time is allowed.
3	End of time	00:00-23:59	The end time is allowed (the next day is valid).
4	give	1-31	multiple choice according to reality. The longest running time is 24 hours.

c) Setup data/time

Not has	Parameter	Range (default)	(by)Notes
1	Date	2016/01/01-2099/12/31	Permanent calendar inside, please correct time in a timely manner
2	current time	00:00:00-23:59:59	Permanent calendar inside, please correct time in a timely manner

d) Define yourself is a curve

NO	Parameter	Notes
1	Determine yourself the oil pressure resistance curve	sensor curve may be Determined by the user for the panel buttons, resistance and, accordingly, the MAX value of 15 groups, MIN of 2 groups should be entered.  Rule: resistance should be input from small to large.
2	Determine yourself oil pressure Voltage curve	
3	Determine the water temperature curve yourself	
4	Determine your own fuel level curve	

12. Troubleshooting

Symptoms	possible Solution
Controller power does not correspond with	Check it out voltage permanent current Check it out fuse direct current. Check if there is battery voltage in terminal 1 and 2.
Close the generator	Check if the water/cylinder temperature is too high. Check the generator set AC voltage. Check the DC fuse.
Emergency generator STOP	Check the STOP button in an emergency. Check that the voltage of the controller is 3 feet from the ground should be in the battery voltage. Check the connection in the controller.
Low oil pressure alarm	Check the oil pressure sensor and its wiring. It is necessary to check the type of oil pressure sensor and the controller settings to be consistent. Check if the low oil pressure sensor is normal.
High temperature anxiety	Check the temperature sensor and its wiring. It is necessary to check the type of temperature sensor and the controller settings to be consistent. Check if the temperature sensor is normal.
Alarms turning off input running	Check the corresponding switch and its connection according to the information on the LCD. Check the DOP. ENTRANCES.
Failure to start	Check the fuel return circuit and wiring. Check the starting battery. Consult the engine manual.
Starter not does answer	Check the wiring to the starter. Check the starting battery.
unit operation but ATS does no switch	Check with ATS. Check the cable between the controller and the ATS.
USB connection is abnormal	Check the USB connection. Check whether the USB port of the computer is working. Check whether the USB driver is installed.
RS485 not may communicate normally	Check the connection. Check whether the identification number of the connection is set correctly. Check if the A and B lines with RS485 are reversed. Check if the RS485 communication line driver is installed. Check if the communication port with the PC is damaged. add a 120 Ω resistor between in AB with in RS485 controller.

STEROWNIK GENERATORA DC5xD M K3

INSTRUKCJA OBSŁUGI

DC50D MK3





DC52D MK3



wersja oprogramowania

NIE <small>jest.</small>	Wersja	Data	Notatka
1	wersja 1.0	2020-08-01	Oryginalne wydanie.
2	wersja 1.1	2021-02-04	Ujednolicenie portów wejściowych i wyjściowych w opisie.

symbol	opis
 Notatka	Przypomnij operatorom, aby pracowali prawidłowo, w przeciwnym razie może to spowodować nieprawidłowe działanie sprzętu.
 bądź ostrożny	Wskazuje, że potencjalne zagrożenie może spowodować uszkodzenie sprzętu bez odpowiednich środków ostrożności.
 OSTRZEŻENIE	Wykazano, że potencjalnie niebezpieczne sytuacje mogą prowadzić do śmierci, poważnych obrażeń lub znacznej utraty mienia, jeśli nie zostaną podjęte odpowiednie środki ostrożności.



OSTRZEŻENIE

1. Instalacja tego sprzętu musi być przeprowadzona przez profesjonalistów.
2. Podczas instalacji i obsługi sterownika należy najpierw przeczytać całą instrukcję.
3. Wszystkie urządzenia muszą zostać zaznajomione z konserwacją i uruchomieniem urządzeń.
4. t, norm bezpieczeństwa i środków ostrożności z wyprzedzeniem, w przeciwnym razie może dojść do obrażeń ciała lub uszkodzenia sprzętu.
5. Silnik musi być wyposażony w urządzenie zabezpieczające przed nadmierną prędkością obrotową, niezależne od układu sterowania, aby uniknąć ofiar lub innych szkód spowodowanych wyłączeniem silnika KONTROLA.
6. Po zakończeniu instalacji kontrolera sprawdź, czy wszystkie funkcje bezpieczeństwa działają.



być Care

1. Upewnij się, że zasilanie sterownika jest prawidłowo podłączone. Nie rozdzielać przewodów przyłączeniowych dodatniej i ujemnej elektrody akumulatora w pływającej ładowarce.
2. Nie odłączać akumulatora podczas pracy silnika, gdyż grozi to uszkodzeniem sterownika.

KATALOG

1. Streszczenie	5
2. Główne cechy	5
3. Parametry wyświetlacza	6
4. Ochrona	6
5. Parametry	7
6. Całkowity rozmiar i schemat połączeń	8
7. Instrukcje Instalacji	15
8. Panel i wyświetlacz	16
9. INSTRUKCJA STEROWANIA I EKSPLOATACJI	19
10. Ostrzeżenia i alarmy wyłączenia	21
11. Ustawianie parametrów	26
12. Rozwiązywanie problemów	40

Uwagi:

1. Wszelkie prawa zastrzeżone. Żadna część tej kopii nie może być powielana w jakiegokolwiek formie materialnej (w tym fotokopii lub przechowywania na jakimkolwiek nośniku za pomocą środków elektronicznych lub innych) bez pisemnej zgody właściciela praw autorskich.

2. MEBAY Technology zastrzega sobie prawo do zmiany treści niniejszego dokumentu bez uprzedniego powiadomienia.

1. Wznawiać

Ten kontroler serii specjalizuje się w uruchamianiu generatorów diesla/benzyny/gazu, STOP, monitorowaniu parametrów, sprawdzaniu usterek oraz ustawianiu danych.

3,5-calowy wyświetlacz LCD z całkowicie nowym interfejsem użytkownika sterownik dostosowany do tego, aby możliwe było bezpośrednie wyświetlanie względnych awarii. Wszystkie parametry mogą być wyświetlane za pomocą symulowanych wskaźników i słów. Ponadto ekran LCD może wyświetlać jednocześnie różne usterki, generator zostanie zatrzymany, gdy nie będzie mógł płynnie pracować.

Dostępne są opcje interfejsu chińskiego/angielskiego, więcej języków można ustawić zgodnie z życzeniem użytkownika. Wszystkie parametry można skonfigurować za pomocą przycisków na panelu przednim na panelu lub użyć programowalnego interfejsu przez RS485 lub USB do konfiguracji komputera. Może być szeroko stosowany we wszystkich rodzajach systemów automatycznego sterowania z agregatem prądotwórczym.

2. Główne cechy

w ramach serii DC5xD MK3 dostępne są cztery modele.

DC50D MK3: Stosowany do automatyzacji pojedynczej maszyny. Start/stop za pomocą sygnału startu z pilota.

DC52D MK3: Oparty na DC50D MK3, dodaje monitorowanie sieci i AMF (automatyczne zarządzanie siecią/generatorem), szczególnie przydatne do automatyzacji sieci i systemu agregatów prądotwórczych.

DC50DR MK3: W oparciu o DC50D MK3 dodano port RS485. DC52DR MK3: W oparciu o DC52D MK3 dodaje port RS485.

-Dwurdzeniowy, 32-bitowy, wysokowydajny, jednocukładowy mikrokomputer.

-3,5-calowy ekran LCD o wysokiej rozdzielczości 240 * 128, dostępny w 6 językach, w razie potrzeby można ustawić język użytkownika.

-Wskaźnik i liczba są wyświetlane na powierzchni interfejsu użytkownika.

-Materiał akrylowy jest przystosowany do ochrony ekranu.

-Panele silikonowe;

-Port USB: parametry można ustawić nawet bez zasilania przez port USD w celu monitorowania w czasie rzeczywistym.

-Dzięki portowi komunikacyjnemu RS485 można korzystać z funkcji „Three Remote”. protokół MODBUS.

-różne widoki z parametrami wyświetlania.

-Funkcja wejścia-wyjścia, status może być wyświetlany bezpośrednio.

-Wewnętrzny zegar czasu rzeczywistego: dostępny ustawiony czas i automatyczna konserwacja.

Harmonogram pracy generatora można ustawić na tydzień lub miesiąc.

-Funkcja odliczania konserwacji, może ustawić czas lub datę konserwacji.

-Funkcja „czarnej skrzynki” pozwala na zapisanie odpowiednich parametrów urządzenia w momencie wystąpienia alarmu w czasie rzeczywistym i wygodne znalezienie przyczyny awarii.

-Łącznicę 6 wyjść przekaźnikowych, w tym 4 wyjścia przekaźnikowe mogą być niezależnie konfigurowane, każdy przekaźnik może być skonfigurowany na maksymalnie 20 funkcji, dodatkowo są 3 grupy jako zaciski bezstykowe.

-z 5 przełącznikami wejściowymi, do 20 opcjonalnych funkcji;

-3 złącza wejściowe symulacji czujnika, za pomocą których można skonfigurować wejście sygnału napięciowego kompatybilnego czujnika ciśnienia oleju i różne jednostki wyświetlacza.

-Funkcja kontroli ładowania akumulatora, która może chronić akumulator zgodnie ze stanem napięcia akumulatora.

-czujnik można zdefiniować samodzielnie za pomocą przedniego przycisku twarzy lub oprogramowania komputerowego.

-dostosować do 3P4W, 1P2W, 2P3W (120V/240V, 50/60Hz)

-Można wybrać różne warunki pracy korby (obr./min., częstotliwość, ciśnienie oleju).

-Ochrona sterowania: automatyczne uruchamianie/zatrzymywanie agregatu prądotwórczego, przeniesienie obciążenia (sterowanie ATS) oraz doskonale wyświetlanie awarii i ochrona.

-Standardowa wodoodporna gumowa uszczelka. Wodoodporność może osiągnąć IP54

-Konstrukcja modułu: Wszystkie połączenia są przystosowane do europejskich złączy, dzięki czemu instalacja, podłączenie, naprawa i wymiana mogą być łatwiejsze.

3. opcje wyświetlania

- Obroty silnika
- Ciśnienie oleju silnikowego
- Temperatura silnika
- Poziom paliwa w silniku
- Napięcie akumulatora silnika
- Napięcie ładowania
- Częstotliwość sieci (tylko DC52D MK3) Napięcie fazy
- LN sieci (tylko DC52D MK3) Napięcie fazy LL sieci (tylko DC52D MK3) Alternator 3-fazowy Napięcie LN
-
- Generator 3-fazowy Napięcie LL
- Generator 3-fazowy prąd A
- Częstotliwość generatora Hz
- Moc generatora Współczynnik $\cos \varphi$ Moc czynna generatora kW Moc pozorna generatora KVA Moc bierna generatora KVar
- Prędkość obciążenia w czasie rzeczywistym % bieżąca prędkość obciążenia % Średnia prędkość obciążenia % pobór prądu kWh
-
- Całkowite zużycie kWh
- Całkowite czasy korby
- Skumulowana moc na czas z aktualnym czasem pracy sterownika
- Czas po prostu leciał
- Komunikat o konserwacji Przełącza
- wyświetlanie stanu wejść Wyświetlanie stanu wyjścia z przekaźnika
- aktualna data i godzina;

4. Ochrona

- Przyśpieszenie
- Pod prędkością

- Niskie ciśnienie oleju
- Wysoka temperatura
- Niski poziom paliwa
- zewnętrzny alarm awaryjny D+ OTW
-
- Utracone obroty
- czujnik jest OTWARTY
- gotowe Częstotliwość
- Pod częstotliwością
- gotowe Napięcie
- Pod napięciem
- Nadprądowe
- Brak równowagi z prądem jest
- ponad mocą
- Koniec konserwacji Alarm niskiego
- poziomu wody
- ZATRZYMANIE AWARYJNE
- Awaria korby
- Akumulator wyczerpany Napięcie
- Akumulator pod napięciem
- Ładowarka nie ładuje się Błąd ładowania ładowarki
-
- Błąd STOPu

5. Parametry

Opcje	Parametry
Napięcie działa	DC8V ----- 36V ciągłe
pobór energii	Tryb czuwania: 24 V: MAKS. 1 W
	Praca: 24V: MAX5W
Wejście napięcia AC	1P2W 30-276 V AC (faza-N)
	2P3W 30-276 V AC (faza-N)
	3P4W 30-276 V AC (faza-N)
Czujnik prędkość częstotliwość rotacji	50-10000 Hz
MAX łączny czas	9999,9 godzin (Minimalny czas sklepu:6 minut)
przełącznik paliwa Wyjście	Maksymalne napięcie zasilania DC+VE 16 A
początek przełącznika Wyjście	Maksymalne napięcie zasilania DC+VE 16 A
DODAC. WYJŚCIE 1	Maksymalne napięcie zasilania DC+VE 16 A
DODAC. WYJŚCIE 2	Maksymalne napięcie zasilania DC+VE 16 A

DODAC. WYJŚCIE 3	5AMP Bezstykowe wyjście normalnie otwarte
DODAC. WYJŚCIE 4	5AMP Bezstykowe wyjście normalnie otwarte
Wyjście podniecenia	Maksymalne napięcie zasilania 1AMP DC + VE
Przełącznik wartości wejściowej	dostępne, jeśli jest połączone z baterią -
Choroba działa	- 25-65°C
Przechowywanie to choroba	- 40-85°C
poziom ochrony	IP54 : Gdy jest dodany wodoodporny guma dystans między sterownikiem a jego panelem
Siła izolacji	Przyłożyć napięcie prądu przemiennego o wartości 1,5 kV między zaciskiem wysokiego napięcia a zaciskiem niskiego napięcia; Prąd upływu nie przekracza 3 mA w ciągu 1 minuty.
Ogólnie pomiar	210mm * 160mm * 50mm
Wytnij panel	186mm * 142mm
waga	0,85 kg

6. Całkowity rozmiar i schemat połączeń

-Całkowity rozmiar:



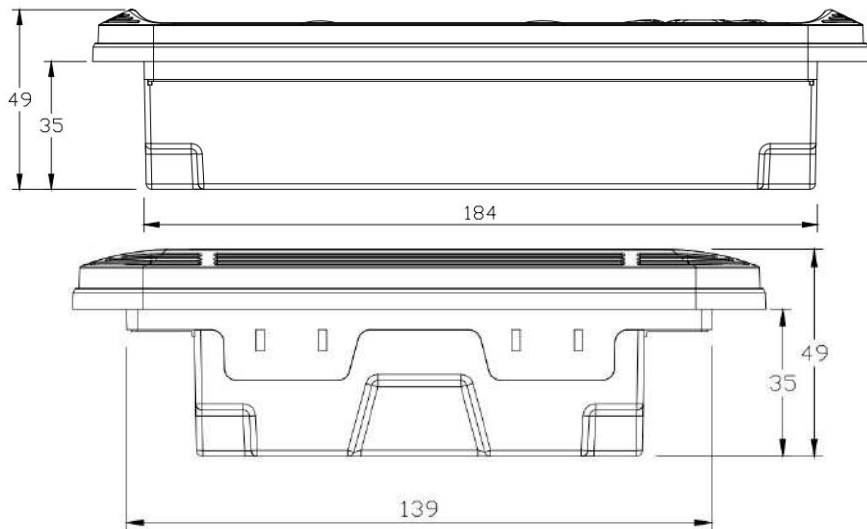
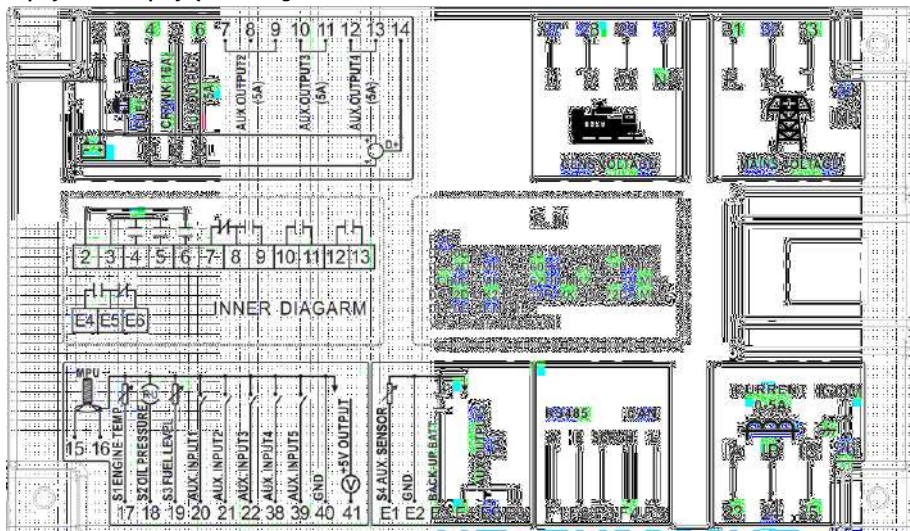

-Opisy z zacisku przyłączeniowego

Niemiecki	funkcjonować	opis	Kabel sztytylet sekcyjny region
1	Wejście ujemne baterii B-	Wejście zasilania sterownika B-	2,5 mm 2
2	Wejście ujemne baterii B+	Wejście zasilania sterownika B+.	2,5 mm2
3	Nadzwyczajny Wstęp	sytuacja ZATRZYMANIA awaryjnego normalnie ZAMKNIĘTEGO.	2,5 mm 2

4	Wyjście paliwa	+ Wyjście VE, maks. 16 amperów	1,5 mm ²
5	Wyjście korbry	+ Wyjście VE, maks. 16 amperów	1,5 mm ²
6	wyjście pomocnicze 1	+ Wyjście VE, maks. 5 amperów	1,5 mm ²
7	pomocnicze Wyjście 2 normalnie zamknięte	wyjście pasywne, maks. 5 amperów	1,5 mm ²
8	wyjście pomocnicze 2 wspólne	wyjście pasywne, maks. 5 amperów pasywne normalnie otwarte wyjście, maks. 5 amperów	1,5 mm ²
9	pomocnicze Wyjście 2 normalnie OTWARTE		1,5 mm ²
10	Wyjście pomocnicze 3		1,5 mm ²
11	Wyjście pomocnicze 3	pasywne wyjście normalnie otwarte, maks. 5 amperów pasywne wyjście normalnie otwarte, maks. 5 amperów	1,5 mm ²
12	Wyjście pomocnicze 4		1,5 mm ²
13	Wyjście pomocnicze 4	pasywne normalnie otwarte wyjście, maks. 5 amperów + Wyjście VE, maks. 0,9 ampera	1,5 mm ²
14	Wyjście wzbudzenia ładowania		1,0 mm ²
15	czujnik prędkości -	Dla połączenie prędkość używać ekranowany przewodnik.	1,0 mm ²
16	czujnik prędkości +	Dla połączenie prędkość używać ekranowany przewodnik. Podłącz czujnik wejściowy.	1,0 mm ²
17	czujnik temperatury		1,0 mm ²
18	czujnik ciśnienia oleju	Podłącz czujnik wejściowy.	1,0 mm ²
19	czujnik poziomu paliwa	Uziemienie jest prawidłowe zgodnie z wejściem przełącznika wyboru funkcji.	1,0 mm ²
20	Pomocnicze wprowadzenie 1		1,0 mm ²
21	Wejście pomocnicze 2	Uziemienie jest prawidłowe zgodnie z wejściem przełącznika wyboru funkcji. przekładnik prądowy Wtórny Znamionowy 5A.	1,0 mm ²
22	Wejście pomocnicze 3		1,0 mm ²
23	obciążenie CT Wtórny L1		1,5 mm ²
24	obciążenie CT Wtórny L2	przekładnik prądowy Wtórny Znamionowy 5A. Połącz ze wspólnym.	1,5 mm ²
25	obciążenie CT Wtórny L3		1,5 mm ²
26	obciążenie <small>tomografia kołowa</small> Wtórny ICOM		1,5 mm ²
27	Napięcie generatora U	Łączy się z wyjściem R w celu generowania fazy elektrycznej.	1,0 mm ²
28	Napięcie generatora V	Wyjście Sphase jest podłączone do wytwarzania energii.	1,0 mm ²
29	Napięcie generatora V	Podłączony do wyjścia wytwarzania energii Tphase.	1,0 mm ²
30	Napięcie generatora N2	Faza jest podłączona do wyjścia N w celu wytwarzania energii.	1,0 mm ²
31	Napięcie sieci R	Podłączony do sieci energetycznej fazy U.	1,0 mm ²
32	Napięcie sieci S	Podłączony do sieci energetycznej fazy B.	1,0 mm ²
33	Napięcie sieci T	Podłączony do sieci energetycznej fazy B.	1,0 mm ²
34	Napięcie sieciowe N1	Faza H jest podłączona do sieci energetycznej.	1,0 mm ²
38	Wejście pomocnicze 4	Uziemienie jest ważne zgodnie z wejściem przełącznika wyboru funkcji.	1,0 mm ²
39	Pomocnicze wprowadzenie 5	Uziemienie jest ważne zgodnie z wejściem przełącznika wyboru funkcji.	1,0 mm ²
40	czujnik jest wspólny dla GND	Podłącz do akumulatora ujemnego lub zewnętrznego.	1,0 mm ²

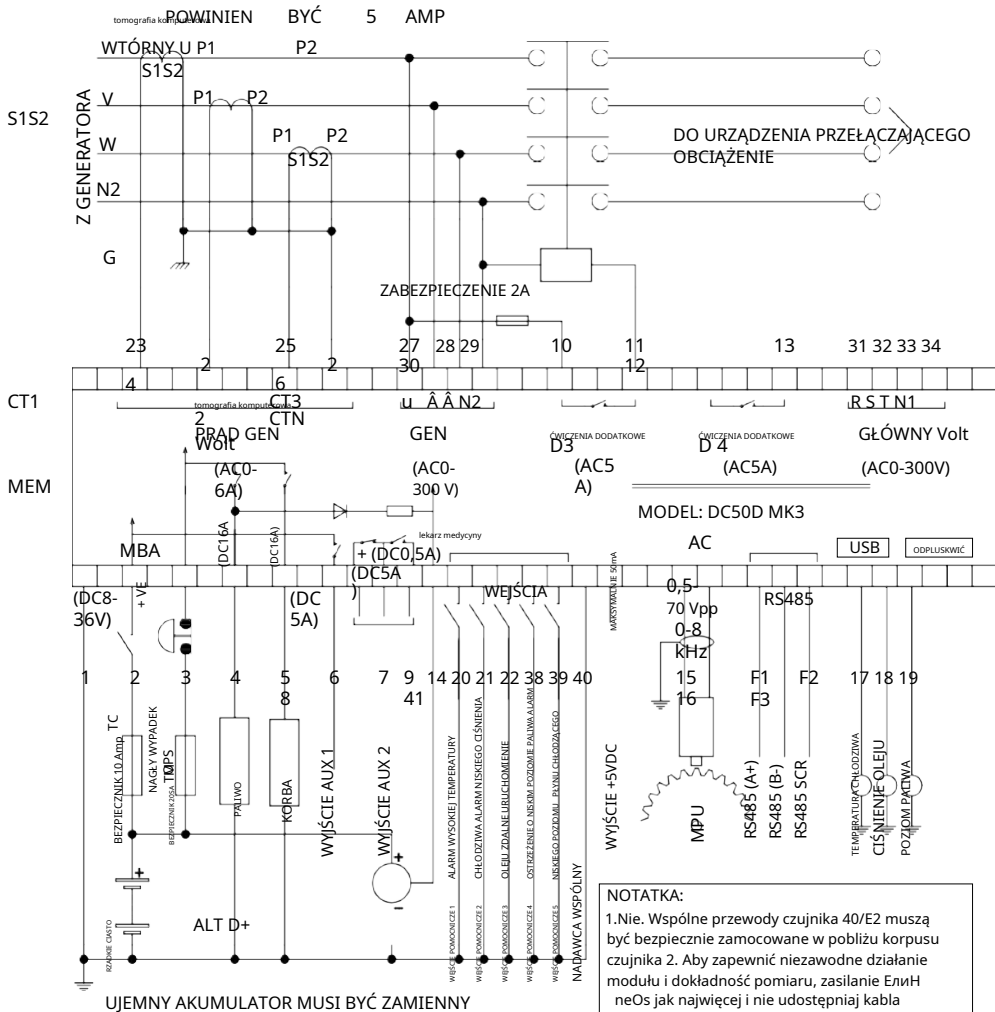
41	Wyjście + 5 V	Podłącz źródło zasilania czujnika ciśnienia oleju do wyjściowego sygnału napięciowego, maksymalnie 50 mA.	1,0 mm ²
F1	RS485 B	Zalecany jest przewód ekranowany 120 Ω i dobre uziemienie.	1,0 mm ²
F2	RS485 A		1,0 mm ²
F3	RS485 SCR		1,0 mm ²

-DC50D MK3 3-fazowy 4-przewodowy typowy schemat połączeń

NOTATKA:
 1. Nie. Wspólne przewody czujnika 40/E2 muszą być bezpiecznie zamocowane w pobliżu korpusu czujnika 2. Aby zapewnić niezawodne działanie modułu i dokładność pomiaru, zasilanie ЕлиH neOs jak najwięcej i nie udostępniaj kabla zasilającego ropy naftowej i innych urządzeń.



Notatka. Proszę nie przesuwać baterii podczas pracy, w przeciwnym razie może to spowodować uszkodzenie kontrolera!

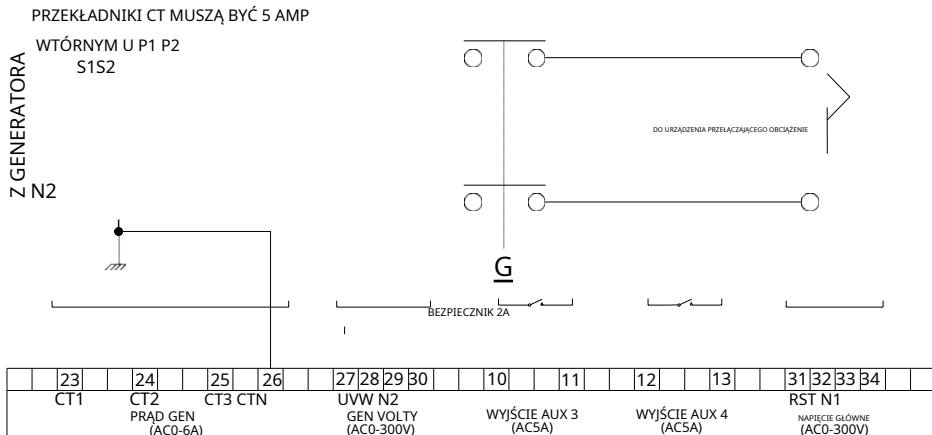

OSTRZEŻENIE: Gdy generator pracuje pod obciążeniem, uzwojenie wtórne przekładnika prądowego nie może być otwarte, w przeciwnym razie powstanie wysokie napięcie, które nie zagraża bezpieczeństwu ludzi.

-Typowy schemat połączeń DC50D MK3 1-fazowy 2-przewodowy

-DC50D MK3 2-fazowy 3-przewodowy Typowy EleM

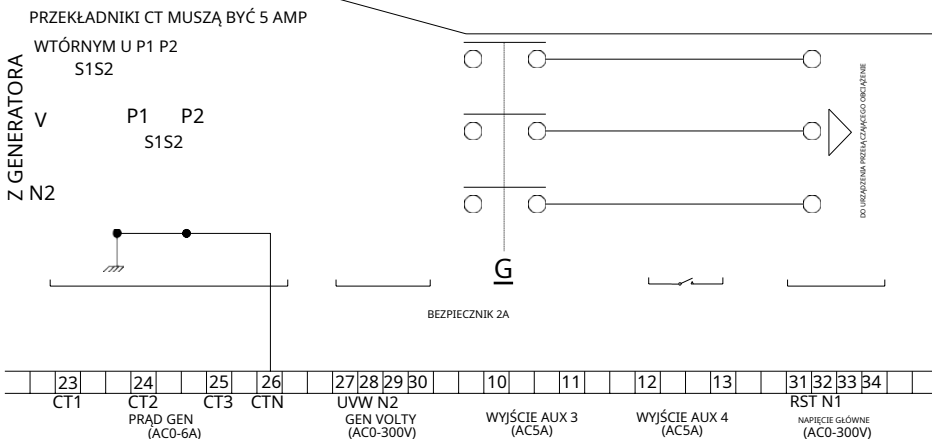
1 FAZA 2 PRZEWÓD

MODEL: DC50D MK3
PRZEWÓD 2 FAZY 3

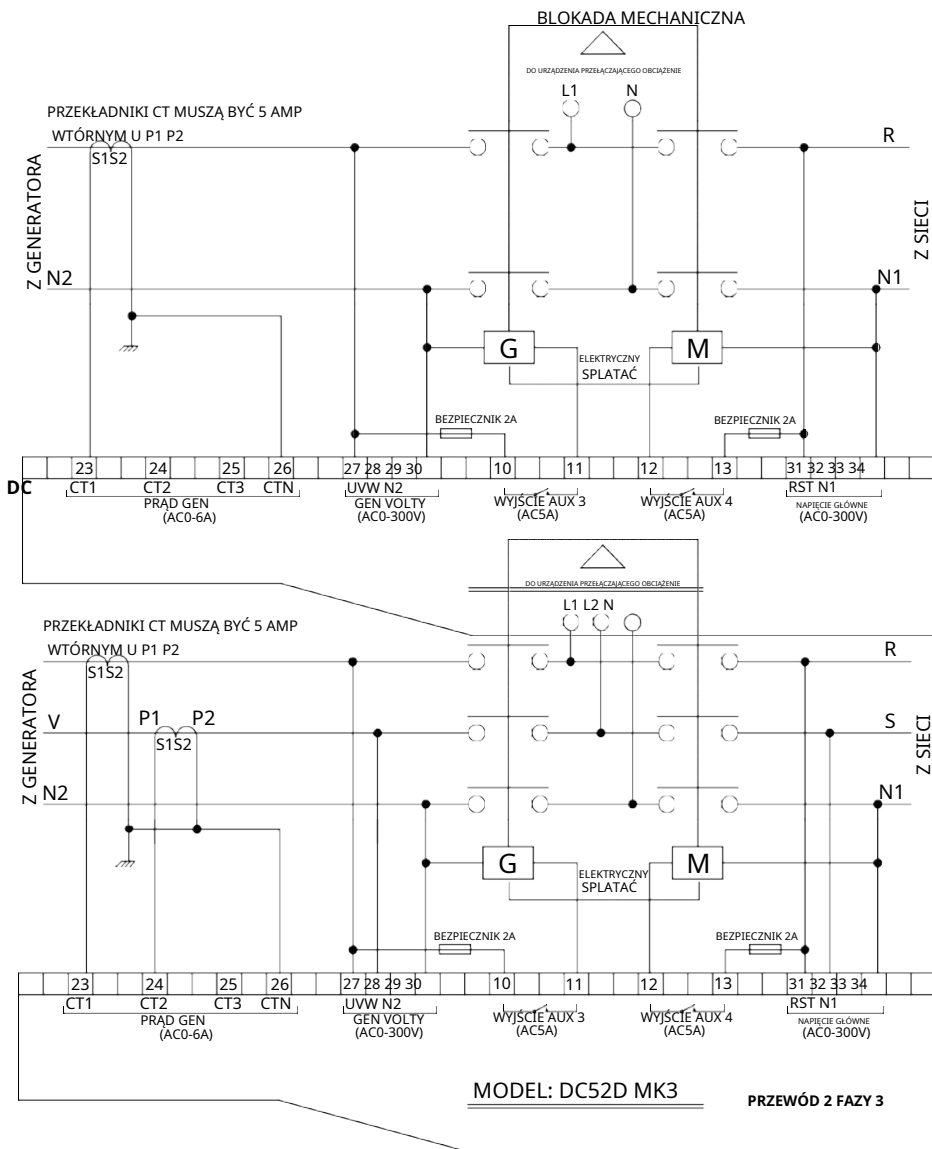
-Typowy schemat połączeń DC52D MK3 1-fazowy 2-przewodowy



7. Instrukcje Instalacji

-Kontroler jest mocowany za pomocą czterech specjalnych elementów mocujących i śrub, a śruby z metalowego mocowania nie mogą być zbyt mocno dokręcone.

Cięcie panelu: W220mm * H160mm.

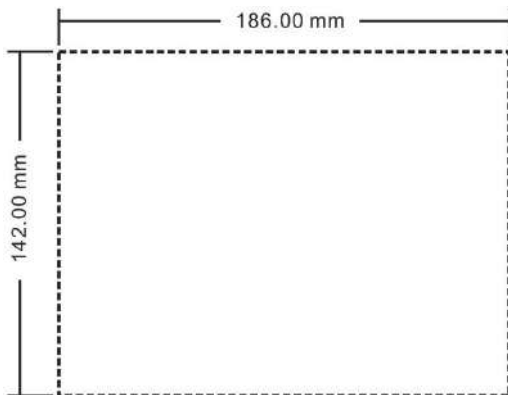

Notatka. Jeżeli sterownik montowany jest bezpośrednio w obudowie zespołu prądotwórczego lub urządzenia oscylacyjne, należy zainstalować gumową uszczelkę.

-Wejście napięcia akumulatora

Kontroler DC5xD MK3 jest przystosowany do napięć akumulatorów 8-36VDC. Akumulatory ujemne muszą być bezpiecznie podłączone do obudowy silnika. Zasilacz B+ i B sterownika mocy należy podłączyć do dodatniego i ujemnego bieguna akumulatora, a przekrój przewodu nie powinien być mniejszy niż 2,5 mm².



NOTATKA:

W przypadku ładowarki z płynnym ładowaniem podłącz wyjście ładowarki bezpośrednio do dodatniego i ujemnego akumulatora, a następnie podłącz dodatnie i ujemne bieguny akumulatora do dodatniej i ujemnej mocy kontrolera.

-Przełącznik wyjściowy i rozszerzający



Uwaga: Wszystkie wyjścia sterownika są stykami przełącznikowymi. Maksymalna obciążalność prądowa została opisana w rozdziale „Parametry” niniejszej instrukcji. Użyj go w prądzie mocy przełącznika. Jeśli wymagany jest rozszerzony przełącznik, dodaj diodę DC (gdy rozszerzona cewka przełącznika to prąd stały) lub pętlę rezystancyjno-pojemnościową (gdy rozszerzona cewka przełącznika to AC) na obu końcach cewki, aby zapobiec zakłóceniom ze sterownikiem lub innym sprzętem .

-Wejście prądowe AC

Przekładnik prądowy o znamionowym prądzie wtórnym 5A musi być podłączony zewnętrznie do regulatora wejścia prądowego.



OSTRZEŻENIE: Gdy generator pracuje pod obciążeniem, uzwojenie wtórne Przekładnik prądowy nie może być w obwodzie otwartym, w przeciwnym razie powstanie wysokie napięcie poza zagrożeniem bezpieczeństwa osobistego.

-Wytrzymać test napięcia



W przypadku przeprowadzania próby wytrzymałości napięciowej po zamontowaniu sterownika w centrali należy odłączyć wszystkie złącza zacisków sterownika, aby nie dopuścić do jego uszkodzenia przez wysokie napięcie.

8. Panel i wyświetlacz



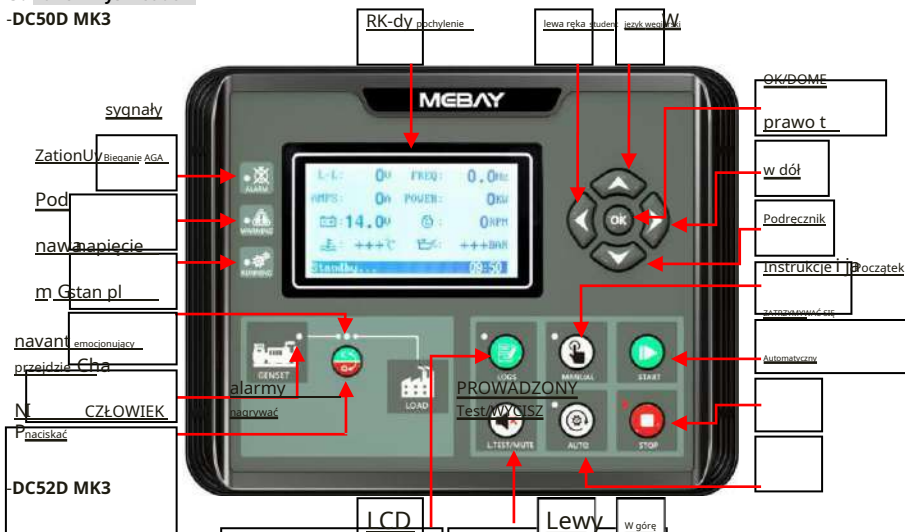



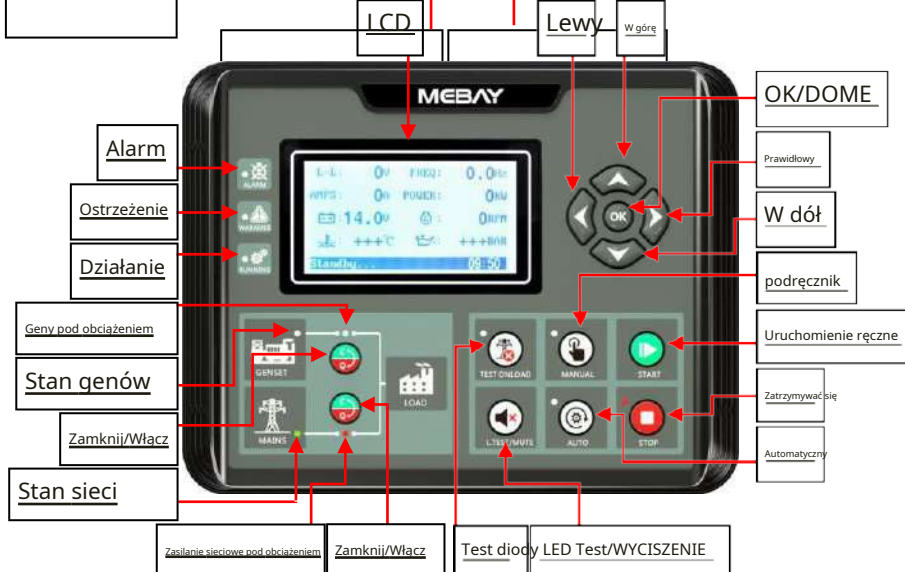



-DC50D MK3



-DC52D MK3



-opis funkcji klawiszzy

KLUCZE	NAZWA	Główna funkcja
	ZATRZYMYWAĆ SIĘ Rzucić Powrót <small>Idź stąd</small>	-może ZATRZYMAĆ generator w trybie ręcznym/automatycznym; -może zresetować alarm zamknięcia -Podczas procesu zatrzymania można natychmiast zatrzymać generator, ponownie naciskając ten przycisk. -Naciśnięcie tego klawisza może anulować ustawienia i powrócić do wyższej klasy pod edycją. -W trybie ustawień z weryfikacją danych dane można zapisać, a po naciśnięciu nastąpi wyjście z systemu.
	początek	-uruchomić w agregacie w trybie ręcznym. -Naciśnięcie tego klawisza może uruchomić agregat prądotwórczy w ręcznym trybie testowym.
	Instrukcja	-Naciśnięcie tego klawisza spowoduje zainstalowanie modułu w trybie ręcznym.
	Automatyczny	-Naciśnięcie tego klawisza ustawi moduł w trybie automatycznym.
	DC50D MK3 <small>Dokumentacja</small>	-Naciśnij ten przycisk, aby sprawdzić zapisy alarmów w trybie zatrzymania.
	DC52D MK3 Test	-Naciśnięcie jest kluczem do wejścia w ręczny tryb testowania. -W trybie testowym naciśnięcie MANUAL może uruchomić agregat prądotwórczy i skrzynię biegów do normalnego obciążenia po uruchomieniu którego istnieje test, czy autostart jest w normalnym stanie.
	Test diody LED/ UWAGA jest jasne	-Sprawdź, czy wszystkie diody LED są w porządku, naciskając ten przycisk, aby sprawdzić, czy wszystkie się świecą, wszystkie są wyłączone, aby je osłabić. -W przypadku ostrzeżenia naciśnięcie tego przycisku może usunąć ostrzeżenie, a sterownik ponownie sprawdzi OSTROŻNOŚĆ. -Podczas alarmu naciśnięcie tego klawisza może skasować wywołanie brzęczyka. -Naciśnięcie tego klawisza przez 3 sekundy może anulować wywołanie brzęczyka, ponowne naciśnięcie go w ciągu 3 sekund może przywrócić wywołanie brzęczyka.
	Pokolenie/ Łańcuch Zamknij/Uwaga biczować	-W trybie ręcznym naciśnięcie tego klawisza może przenieść obciążenie do generatora/sieci.
	Lewy	-W trybie wyświetlania naciśnięcie tego klawisza powoduje przesunięcie strony w lewo. -W trybie edycji naciśnięcie tego klawisza powoduje przejście do cyfry.
	Prawidłowy	-W trybie wyświetlania, naciśnięcie tego klawisza powoduje prawidłowe obrócenie strony. -W trybie edycji naciśnięcie tego klawisza powoduje przejście do cyfry.
	powyżej	-W trybie wyświetlania części strony mogą przesuwać się w górę. -W trybie edycji naciśnij ten klawisz, aby przenieść liczbę lub zwiększyć liczbę. -W trybie nagrywania naciśnięcie tego klawisza powoduje przejście do cyfry.

	w dół	-W trybie wyświetlania części strony mogą przesuwać się w dół. -W trybie edycji naciśnij ten klawisz, aby przesunąć numer lub zmniejszyć numer. -W trybie nagrywania naciśnięcie tego klawisza powoduje przejście do cyfry.
	w celu interfejsu użytkownik Zmiana	-Zatwierdź w przejściu do trybu edycji. -Strona wchodzi w tryb weryfikacji rekordów. -czarny interfejs użytkownika i biały interfejs użytkownika można przełączać po naciśnięciu. -W trybie gotowości naciśnij i przytrzymaj przez 3 sekundy, aby wejść w tryb ustawiania parametrów.
	Ustawienia reżim	-Naciśnij jednocześnie OK i STOP, aby wejść w tryb ustawień
	DC52D MK3 alarmy Sprawdź zapisy	-Naciśnij STOP i PRAWO, aby sprawdzić zapis dowolnego przycisku naciśniętego przed opuszczeniem strony.

-Automatyczna regulacja zębów koła zamachowego silnika

- 1) Blokada korby musi być ustawiona tak, aby obejmowała zarówno parametry „prędkości”, jak i „częstotliwości”.
- 2) Gdy częstotliwość generatora i prędkość obrotowa silnika nie są zerowe, naciśnij podczas więcej 0,5 sekundy, sterownik automatycznie obliczy i zapisze liczbę zębów koła zamachowego zgodnie z częstotliwością generowania i biegunami generatora.
- 3) Po pomyślnym obliczeniu i zapisaniu liczby zębów koła zamachowego, sterownik pokazuje: "**Koło zamachowe xxx zębów, zapisane pomyślnie!**"

-sprawdzenie zapisu alarmu

Sterownik DC5XD MK3 może przechowywać 14 grup zapisów alarmów, które zawierają czas, parametr gens, parametr silnika itd. Jak sprawdzić zapisy alarmów:

- 1) Wprowadź wpis strony alarmu:

A) DC50D MK3: w trybie STOP naciśnij przejdź do strony zapisu alarmu;

B) DC52D MK3: Kliknij równoczesny dostęp do zapisów strony alarmów;

- 2) Naciskać aby zwrócić najwyższy numer i naciśnij zwróć dolną cyfrę do

wybrać żądany wpis. strona aby potwierdzić zapis i wejść do historii sprawdzania rekordu prasowa.

- 3) Naciskać aby odwrócić dolne wpisy na stronie sprawdzania wpisów. Naciskać Do obróć górną płytę i naciśnij aby wrócić do strony zapisu historii alarmów.

- 4) Wyjście ze strony nagrywania: w historii nagrywania strony i sprawdzania strony naciśnij do wyjścia;

9. STEROWANIE i instrukcja obsługi

-Tryb testowy instrukcji: (tylkoDC52D MK3 ma tę funkcję)-

Kliknij i upewnij się, że jest w pozycji STOJĄCEJ przed uruchomieniem.

Naciskać i zaświeci się wskaźnik pliku testowego. W tym momencie wykrywane jest, czy istnieje połączenie każdego czujnika jest normalny. Jeśli czujnik jest otwarty, czujnik otwiera alarm. Jeśli to

normalnie proces uruchamiania urządzenia odbywa się w następującej kolejności po wciśnięciu „automatycznego włączenia Generatora w celu dostarczenia zasilania podczas normalnej pracy urządzenia. Naciśnij

Kon

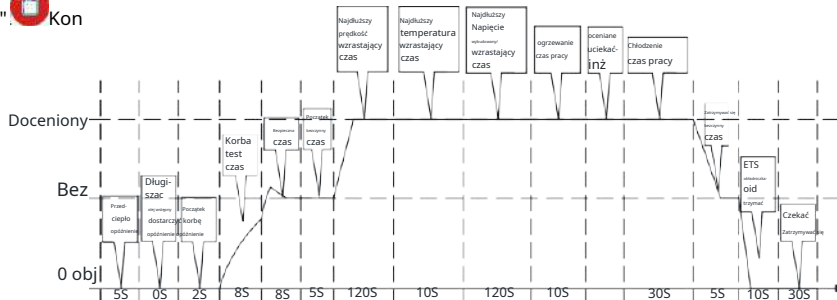

Instrukcja trybu startowego

naciskać i upewnij się, że jest w pozycji zatrzymania przed uruchomieniem.

Naciskać i zaświeci się wskaźnik pliku testowego. W tym momencie wykrywane jest, czy istnieje połączenie każdego czujnika jest normalny. Jeśli czujnik jest otwarty, czujnik otwiera alarm. Jeśli to

normalnie proces uruchamiania urządzenia odbywa się w następującej kolejności po wciśnięciu „automatycznego włączenia Generatora w celu dostarczenia zasilania podczas normalnej pracy urządzenia. Naciśnij

Sterownik realizuje proces parkowania w następujących godzinach:

Instr

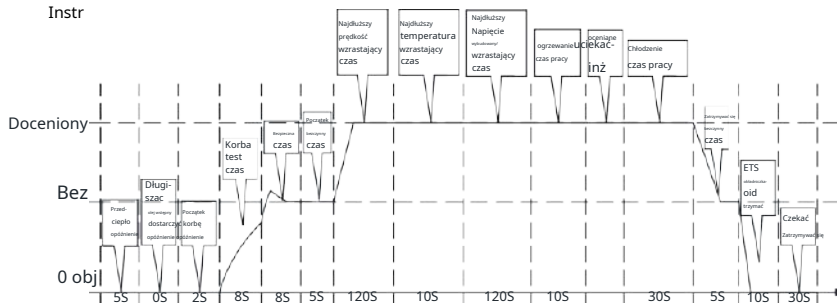

Po pomyślnym uruchomieniu ręcznym możesz kliknąć „klucz automatyczny”. przekonwertowany w pliku automatycznym. Konkretnie godziny pracy są następujące:

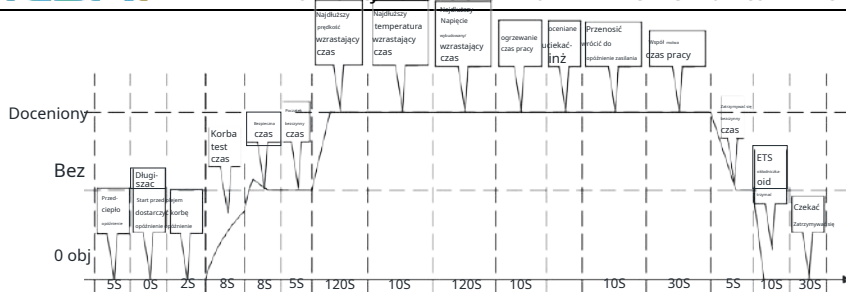

Tryb automatycznego uruchamiania:

naciskać i upewnij się, że jest w pozycji zatrzymania przed uruchomieniem.

Naciskać i zaświeci się wskaźnik pliku testowego. W tym momencie wykrywane jest, czy istnieją połączenia każdego czujnika jest normalny. Jeśli czujnik jest otwarty, czujnik otwiera alarm. Jeśli jest to normalne, poczekaj, aż sygnał zdalnego uruchomienia będzie ważny (DC52D MK3 wykrył, że sygnał zdalnego uruchomienia jest ważny lub zasilanie jest nieprawidłowe). Urządzenie przeprowadzi proces uruchamiania w następującej kolejności. Gdy urządzenie przechodzi w normalny tryb pracy, automatycznie przełącza się na zasilanie z generatora. Sterownik wykryje sygnał zdalnego startu i stan sieci w czasie rzeczywistym (dostępny DC52D MK3). Przy zdalnym uruchomieniu sygnał zanika, a sieć zapewnia powrót zasilania do normy, następuje proces wyłączania po „opóźnieniu cyklu” (dostępny jest DC52D MK3).

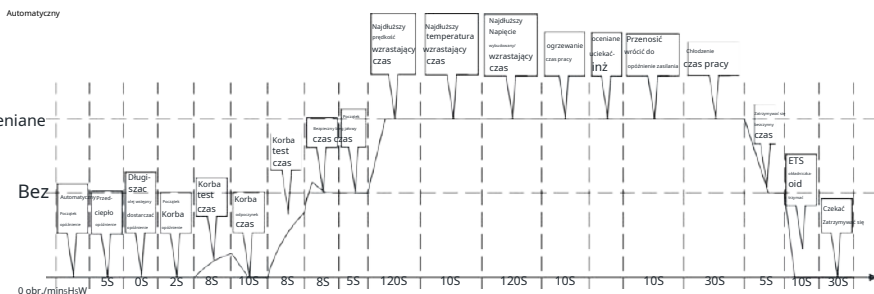

-Wiadomość w procesie uruchamiania

Uwaga 1: W czasie startu sterownik automatycznie określa sygnał prędkości, sygnał częstotliwości i wartość ciśnienia oleju lub napięcia ładowania (zgodnie z ustawieniem parametrów), aby osiągnąć warunek oceny pomyślnego startu, a następnie ocenia, że Start się powiódł, a przekaźnik silnika jest ZAMKNIĘTY.

Uwaga 2: Podczas bezpiecznego opóźnienia reaguj tylko na zatrzymanie awaryjne, natychmiastowe zatrzymanie, nadmierną prędkość, nadmierną częstotliwość, przepięcie, nieprawidłowe otwarcie żaluzji i inne alarmy, na które nie reagowano.

Uwaga 3: Brak reakcji na alarm i UWAGA przy zbyt małej prędkości, niskiej częstotliwości,

niskie napięcie, przetężenie, przepięcie, nierównowaga prądu, wyzwolenie zewnętrznego momentu rozładowania, podczas rozruchu bezczynności.

Uwaga 4: Brak reakcji na niską częstotliwość, niskie napięcie, przetężenie, asymetrię prądu, zewnętrzne chwilowe odłączenie odciążenia i przeciążenia nie jest konieczne podczas wprowadzania czasu zwiększania prędkości.

Uwaga 5: Brak reakcji na niską częstotliwość, niskie napięcie, asymetrię prądu,

przy wejściu na czas narastania temperatury konieczne jest zewnętrzne natychmiastowe odłączenie odciążenia i nadmiaru mocy.



Uwaga 6: Podczas wprowadzania czasu narastania napięcia nie jest konieczna żadna reakcja na niską częstotliwość, niskie napięcie, przetężenie, asymetrię prądu, zewnętrzne chwilowe odłączenie rozładowania i przepięcie.



Uwaga 7: Brak reakcji na niską częstotliwość, niskie napięcie, przetężenie, asymetrię prądu, zewnętrzne chwilowe odłączenie rozładowania i przeciążenia nie jest konieczne, gdy wchodzi się w czas nagrzewania.



Uwaga 8: Po wprowadzeniu szacowanej pracy, w wyjściu przełącznika obciążenia Gens.



Uwaga 9: W procesie wyłączania, jeśli sygnał zdalnego uruchomienia zostanie przywrócony w ciągu „czasu chłodzenia”, szacunkowa operacja zostanie ponownie wprowadzona.



Uwaga 10: Jeśli przycisk zatrzymania zostanie ponownie naciśnięty w czasie beczynności, czas beczynności zostanie anulowany i operacja STOP zostanie wykonana bezpośrednio.

10. Ostrzeżenie i zamknięcie alarmu

-Ostrzeżenie



Uwagi: Ostrzeżenie nie jest poważnym stanem błędu, który w danym momencie nie spowoduje uszkodzenia generatorów systemu. Przypomina jedynie operatorom o zwróceniu uwagi na niezgodną sytuację i rozwiązaniu jej na czas, aby zapewnić ciągłość działania systemu. Gdy pojawia się ostrzeżenie, agregaty prądotwórcze nie zatrzymują się. Po usunięciu usterki, UWAGA jest ona automatycznie kasowana.

Niski poziom oleju Czujnik ciśnienia UWAGA

Gdy parametr regulatora „**Działanie przy niskim ciśnieniu oleju**” Ustawić „**Ostrzeżenie**” i AUX. PORT WEJŚCIOWY «**Odcięcie przy niskim ciśnieniu oleju jest wyłączone**» przełącznik działa i sterownik wykrywa, że ciśnienie oleju w silniku jest niższe niż »**Ostrzeżenie o niskim ciśnieniu oleju**», Następnie uruchom opóźnienie ostrzeżenia, a czas trwania (Normalne opóźnienie alarmu) nie wrócił do normy, w UWAGA zgłaszane jest niskie ciśnienie oleju. „**OSTRZEŻENIE**”zapala się światła, generatory nie zatrzymują się, wyświetlacze”**Niski czujnikOP**” dotyczące aktualnej awarii ekranu.

Przełącznik niskiego poziomu oleju UWAGA

Gdy parametr regulatora „**Działanie przy niskim ciśnieniu oleju**” Ustawić „**Ostrzeżenie**” oraz w DOP. Port WEJŚCIOWY „**Niskie ciśnienie oleju wyłączone**”,przełączenie jest prawidłowe, oraz c

sterownik wykryje, że ciśnienie oleju silnikowego jest niższe niż „**Ostrzeżenie o niskim ciśnieniu oleju**», Następnie uruchom opóźnienie ostrzeżenia, a czas trwania (Normalne opóźnienie alarmu) nie wrócił do normy, w UWAGA zgłaszane jest niskie ciśnienie oleju. „**OSTRZEŻENIE**”zapala się światła, generatory nie zatrzymują się, wyświetlacze”**Niski przełącznik OP**» dla bieżącego ekranu usterki.

Czujnik wysokiej temperatury UWAGA

Gdy parametr regulatora „**Działanie w wysokiej temperaturze**” Ustawić „**Ostrzeżenie**” i AUX. PORT WEJŚCIOWY «**Wysoka temperatura jest wyłączona**” przełącznik działa i sterownik wykrywa, że wartość temperatury płynu chłodzącego jest wyższa niż „**Ostrzeżenie o wysokiej temperaturze**», Następnie rozpocznij opóźnienie ostrzeżenia, a czas trwania (normalne opóźnienie alarmu) nie ulegnie normalizacji, zostanie wyemitowane ostrzeżenie o wysokiej temperaturze płynu chłodzącego. Wskaźniki « **OSTRZEŻENIE**»,zapali się, generatory nie zatrzymają się”, wyświetla się**Czujnik wysokiego WT**» na w aktualny ekran awarii.

Przełącznik wysokiej temperatury UWAGA

Gdy parametr regulatora „**Działanie w wysokiej temperaturze**” Ustawić „**Ostrzeżenie**” i AUX. PORT WEJŚCIOWY «**Wysoka temperatura jest wyłączona**” przełącznik działa i sterownik wykrywa, że wartość temperatury płynu chłodzącego jest wyższa niż „**Ostrzeżenie o wysokiej temperaturze**», Następnie rozpocznij opóźnienie ostrzeżenia, a czas trwania (normalne opóźnienie alarmu) nie ulegnie normalizacji, zostanie wyemitowane ostrzeżenie o wysokiej temperaturze płynu chłodzącego. Wskaźniki « **OSTRZEŻENIE**»,zapali się, generatory nie zatrzymają się”, wyświetla się**Czujnik wysokiego WT**» na w aktualny ekran awarii.

Czujnik niskiego poziomu paliwa UWAGA

Gdy sterownik wykryje, że wartość poziomu paliwa jest poniżej "**Niski poziom paliwa ostrzeżenie**". Następnie uruchomi opóźnienie ostrzeżenia, a czas trwania (Normalne opóźnienie alarmu) nie powinien wrócić do normy, pojawia się ostrzeżenie o niskim poziomie paliwa. "**OSTRZEŻENIE**" wskaźniki się zaświecą, generatory nie zatrzymają się, "**Niski poziom paliwa-A**" na ekranie aktualnej usterki.

Przełącznik niskiego poziomu paliwa UWAGA

Gdy kontroler wykryje, że AUX. WEJŚCIE "**Ostrzeżenie o niskim poziomie paliwa**" przełącznik jest aktywny, uruchamia opóźnienie ostrzeżenia i kontynuuje normalne opóźnienie alarmu. Kiedy przełącznik „**Wejście ostrzeżenia o niskim poziomie paliwa**” włączony, niski poziom paliwa włączony do silnika wysłane jest ostrzeżenie. Zaświecą się wskaźniki «**OSTRZEŻENIE**», **Generatory nie zatrzyma się, wyświetla "Niski poziom paliwa-D"** na ekranie bieżącego błędu.

zewnątrzna natychmiastowa UWAGA

Gdy kontroler wykryje, że AUX. WEJŚCIE "**Zewnętrzne wejście natychmiastowego ostrzeżenia**" przełącznik jest aktywny, uruchamia opóźnienie ostrzeżenia i kontynuuje normalne opóźnienie alarmu. Gdy "**Zewnętrzny natychmiastowy wpis UWAGA**" przełącznik jest włączony, w UWAGA jest to zgłaszane. Wskaźniki «**OSTRZEŻENIE**», zapali się, generatory nie zatrzymają się", wyświetla się "**Natychmiastowe ostrzeżenie**" » na bieżącym ekranie błędu.

utracony sygnał prędkości UWAGA

Kiedy dla parametru regulatora „**Akcja przy utracie obrotów**" Ustawić "**ostrzeżenie**", wykryta wartość prędkości wynosi 0, opóźnienie rozpoczęcia ostrzeżenia i czas trwania (normalne opóźnienie alarmu) nie wróciły do normy, zgłaszane jest ostrzeżenie o utracie sygnału prędkości. "**OSTRZEŻENIE**" zaświecą się kontrolki, generatory nie zatrzymają się, wyświetla "**Stracić prędkość**" na ekranie bieżącego błędu.

czujnik ciśnienia oleju jest odłączony UWAGA

Gdy parametr regulatora „**Działanie, jeśli czujnik niskiego ciśnienia oleju jest wyłączony**". Ustawić "**ostrzeżenie**». Gdy okaże się, że czujnik ciśnienia oleju jest odłączony, uruchomi ostrzeżenie opóźnienia i czas trwania (normalne opóźnienie alarmu). nie wróciło do normy, w UWAGA przy odłączeniu czujnika ciśnienia oleju Zgłaszana jest UWAGA. Wskaźniki «**OSTRZEŻENIE**», zapali się, generatory nie zatrzymają się", wyświetla się "**Czujnik OP otwarty**" na ekranie aktualnej usterki.

Czujnik temperatury płynu chłodzącego jest odłączony UWAGA

Gdy parametr regulatora „**Działanie, gdy czujnik temperatury wody jest wyłączony**" jest ustawione na "**ostrzeżenie**», Gdy czujnik temperatury płynu chłodzącego zostanie wykryty jako odłączony, rozpocznie się opóźnienie ostrzeżenia, a czas trwania (normalne opóźnienie alarmu) nie wróci do normy, ostrzeżenie czujnika temperatury płynu chłodzącego zostanie odłączone i zostanie zgłoszone ostrzeżenie. zapalić "**OSTRZEŻENIE** », **Generatory nie zatrzymają się, wyświetla "Czujnik WT otwarty"** na bieżącym ekranie błędu.

bateria jest rozładowana Napięcie UWAGA

Gdy kontroler wykryje, że napięcie baterii jest wyższe niż "**Ostrzeżenie o nadmiernym napięciu akumulatora**", następnie rozpocznie się opóźnienie ostrzeżenia, a czas trwania (normalne opóźnienie alarmu) nie wróci do normy, zgłaszane jest ostrzeżenie o przepięciu akumulatora. Wskaźniki «**OSTRZEŻENIE**», zapali się, generatory nie zatrzymają się", wyświetla się "**Przepięcie**". na bieżącym ekranie błędu.

Zewnętrzny wyłącznik chwilowego rozładowania UWAGA

Gdy kontroler wykryje, że AUX. WEJŚCIE "**Zewnętrzne natychmiastowe wyłączenie rozładowania wyłączony**" aktywny, rozpoczyna opóźnienie ostrzeżenia i trwa przez czas normalnej pracy opóźniony alarm. Gdy przełącznik jest włączony, "**Wyłączenie zewnętrznego natychmiastowego pobierania wyłączony**". włączony, zgłaszane jest ostrzeżenie. Wskaźniki «**OSTRZEŻENIE**» zaświeci się, ale generatory nie zatrzymają się, wyświetla "**Rozładuj włączone**" na bieżącym ekranie usterki.

czujnik poziomu paliwa jest wyłączony UWAGA

Kiedy dla parametru regulatora „**Działanie w przypadku odłączenia czujnika poziomu paliwa**" Ustawić "**ostrzeżenie**" po wykryciu, że czujnik poziomu paliwa jest odłączony, uruchomi opóźnienie ostrzeżenia, a czas trwania (normalne opóźnienie alarmu) nie powróci do normalnej wartości UWAGA z ostrzeżeniem o odłączeniu czujnika poziomu paliwa. "**OSTRZEŻENIE**" zapala się światła, generatory nie zatrzymają się, wyświetla "**Czujnik FL otwarty**" w aktualnej usterce

ekran.

Konserwacja wygaśnięcia PRZESTROGA

Kiedy dla parametru regulatora „Okres konserwacji” Ustawić „ostrzeżenie”, gdy główne odliczanie do konserwacji jest zdefiniowane jako „0” lub data głównej konserwacji jest mniejsza niż data bieżąca, wówczas rozpocznie się opóźnienie ostrzeżenia i czas jego trwania (normalne opóźnienie alarmu), zgłaszane jest ostrzeżenie o konieczności konserwacji. „OSTRZEŻENIE» świeci się, wyłączenie silnika nie świeci się, a na wyświetlaczu pojawia się „**Serwuj do końca**” na ekranie LCD.

Przełącznik niskiego poziomu płynu chłodzącego UWAGA

Gdy sterownik wykryje, że jest w trybie DOP. WYJŚCIE „Niski poziom wody UWAGA” przełącznik jest aktywny, uruchamia opóźnienie OSTRZEŻENIA i kontynuuje normalne opóźnienie alarmu. Gdy „Woda jest niska poziom UWAGA” przełącznik jest włączony, silnik ma przełącznik niskiego poziomu płynu chłodzącego UWAGA zgłoszone. Zaświecą się wskaźniki «OSTRZEŻENIE», generatory nie zatrzymują się, Wyświetlany jest „niski” poziom wody” na ekranie bieżącego błędu.

bateria jest rozładowana Napięcie UWAGA

Gdy sterownik wykryje, że napięcie akumulatora przekroczyło poziom naładowania, na ekranie pojawia się komunikat „Przeładowanie baterii”. ostrzeżenie o napięciu”, następnie rozpocznie się opóźnienie ostrzeżenia, a czas trwania (normalne opóźnienie alarmu) nie wróci do normy, zgłaszane jest ostrzeżenie o przepięciu akumulatora. Zaświecą się wskaźniki « OSTRZEŻENIE”, generatory nie zatrzymają się, wyświetlany jest komunikat „Zakończono”. napięcie akumulatora” na bieżącym ekranie awarii.

Napięcie pod akumulatorem UWAGA

Gdy sterownik wykryje, że napięcie akumulatora jest niższe niż „Ostrzeżenie o niskim poziomie naładowania baterii Napięcie”, następnie uruchomi opóźnienie ostrzeżenia i czas trwania (normalne opóźnienie alarmu) nie wróci do normy, pojawi się ostrzeżenie o niskim poziomie naładowania baterii. Wskaźniki OSTRZEŻENIE „zapali się, generatory nie zatrzymają się”, wyświetla się Pod napięciem BATT» na w aktualny ekran awarii.

Awaria ładowania UWAGA

Kiedy różnica między D+ i B+ się kończy, ta wartość istnieje, ale nadal jest wysoka (normalne opóźnienie ostrzeżenia), a następnie pojawia się ostrzeżenie o awarii ładowania. „OSTRZEŻENIE» wskaźniki się zaświecą, generatory nie zatrzymają się, „Awaria ładowarki» na ekranie aktualnej usterki. Gdy przerwa jest mniejsza niż wartość, wyraźnie ostrzeża.

-Błąd uruchamiania Uruchomienie nie powiodło się

Jeśli liczba obrotów przekroczy określoną liczbę obrotów, oznacza to, że uruchomienie agregatu nie powiedzie się, awaria zostanie zgłoszona. „ALARM» zapala się bez zatrzymywania silnika i „Awaria korby”. na bieżącym ekranie błędu.

-Zamknij alarm



Ostrzeżenie: po pojawieniu się sygnału wyłączenia system zostanie natychmiast zablokowany, a agregat prądotwórczy zatrzymany. Dopiero po rozwiązaniu problemów prasa



klucz jest wyczyszczony w alarmie, można go ponownie uruchomić.



Uwagi: Gdy wystąpi błąd alarmu wyłączenia, „ALARM”. w górę i do generatora, urządzenie automatycznie się zatrzymuje.

alarm prędkości zakończony

Gdy sterownik wykryje, że prędkość silnika jest wyższa niż „Sygnał prędkości», Następnie uruchomi opóźnienie alarmu, a czas trwania (opóźnienie awaryjne) nie powróci do normy, zgłaszane jest przekroczenie prędkości. Wskaźniki «ALARM» miga, generator zatrzymuje się działa i wyświetla „prędkość się skończyła” jest włączony na bieżącym ekranie usterek.

Alarm poniżej prędkości

Gdy sterownik wykryje, że prędkość obrotowa silnika jest niższa niż „**Alarm niskiej prędkości**», a następnie uruchomić opóźnienie alarmu, a czas trwania (Normalne opóźnienie alarmu) nie wraca do normy, zgłaszana jest zbyt mała prędkość. „**LĘK**» miga, generator przestaje działać i wyświetla „**Pod prędkością**” na ekranie bieżącego błędu.

Alarm czujnika niskiego ciśnienia oleju

Gdy sterownik wykryje, że ciśnienie oleju silnikowego jest niższe niż „**Alarm niskiego poziomu oleju ciśnienie**», a następnie uruchom opóźnienie i czas trwania alarmu (Normalne opóźnienie alarmu), nie wraca do normy, zgłaszane jest niskie ciśnienie oleju. zapala się „**SYGNAŁ**”. miga, generator przestaje działać i wyświetla „**Niski czujnik OP**» w aktualnej usterce ekran.

Alarm przełącznika niskiego ciśnienia oleju

Gdy kontroler wykryje, że AUX. Port WEJŚCIOWY „**Alarm wejścia niskiego ciśnienia oleju**” aktywny. Opóźnienie alarmu przełącznika niskiego ciśnienia oleju przez określony czas „opóźnienie alarmu ogólnego” DOP. Port INPUT przełącznik „wejścia alarmu niskiego ciśnienia oleju” jest ważny. Następnie sygnał alarmowy, wskaźnik alarmu publicznego „ALARM” jest zawsze włączony, zatrzymanie działania instalacji i wyświetlacz „**Spółprzełącznik OP**” na bieżącym ekranie awarii.

Alarm czujnika wysokiej temperatury

Gdy sterownik wykryje, że wartość temperatury jest wyższa niż „**Sygnał wysokiej temperatury**”, Następnie rozpocznij opóźnienie sygnału, a czas trwania (normalne opóźnienie sygnału) nie wrócił do normy, w alarmie z alarmem wysokiej temperatury jest zgłaszany. „**LĘK**” zaświecą się kontrolki, generator przestanie działać i wyświetli „**Czujnik wysokiej temperatury**,” jest włączony na bieżącym ekranie błędu.

Alarm przełącznika wysokiej temperatury

Gdy sterownik wykryje, że wejście przełącznika alarmu wysokiej temperatury jest prawidłowe do masy, wtedy opóźnienie rozpoczęcia alarmu i czas trwania (normalne opóźnienie alarmu) nie wracają do normy, zgłaszany jest alarm wyłącznika obwodu wysokiej temperatury. „**LĘK**” wskaźniki migają, generator przestaje działać i wyświetla „**Przełącznik wysokiej temperatury**”. aktualny ekran błędu.

Alarm czujnika niskiego poziomu paliwa

Gdy sterownik wykryje, że wartość poziomu paliwa jest poniżej „**Alarm niskiego poziomu paliwa**”, Następnie włącz opóźnienie alarmu, a czas trwania (opóźnienie normalnego alarmu) nie wraca do normy, zgłaszany jest alarm niskiego poziomu paliwa. „**ALARM** » świeci się, generator przestaje działać i wyświetla „**Niski poziom paliwa-A**” dotyczące aktualnej awarii ekranu.

Alarm przełącznika niskiego poziomu paliwa

Gdy kontroler wykryje, że AUX. WYJŚCIE „**Wejście alarmu niskiego poziomu paliwa**” przełącznik jest aktywny, uruchamia opóźnienie alarmu i kontynuuje normalne opóźnienie alarmu. Gdy „**Alarm niskiego poziomu paliwa**” włącznik jest włączony, silnik ma niski poziom paliwa przełącznik poziomu zgłasza alarm. Zaświecą się wskaźniki «**ALARM**”, generator przestaje działać i wyświetla się „**Niski poziom paliwa-D**” o aktualnej awarii ekran.

natychmiastowy alarm zewnętrzny

Gdy kontroler wykryje, że przełącznik „**Wejście zewnętrznego alarmu chwilowego**” DODAC. Port INPUT jest ważny, wyzwalane jest chwilowe wyłączenie zewnętrzne, a sygnał wyłączenia jest opóźniany o określony czas „**Normalne opóźnienie lęku**” AUX. port WEJŚCIE Przełącznik „**Zewnętrzny natychmiastowe wejście alarmowe**” Gdy jest ważny, wyłączy się, wskaźniki alarmu publicznego „ALARM” zaświeci się, generator przestanie działać, a na wyświetlaczu pojawi się „**Natychmiastowe parkowanie**” do bieżącego ekranu błędu.

alarm utraty sygnału prędkości

Kiedy dla parametru regulatora „**Akcja przy utracie obrotów**” Ustawić „**Lęk**”, wykryta wartość prędkości wynosi 0, wówczas ustawiane jest opóźnienie i czas trwania alarmu (normalne opóźnienie alarmu), nie wraca do normy, zgłaszane jest ostrzeżenie o utracie sygnału prędkości. „**LĘK**” zaświecą się kontrolki, generator przestanie działać, wyświetli się „**Stracił prędkość**” na ekranie bieżącego błędu.

alarm odłączonego czujnika ciśnienia oleju

Gdy parametr regulatora „**Działanie, jeśli czujnik niskiego ciśnienia oleju jest wyłączony**”. Ustawić „**LęK**„Gdy czujnik ciśnienia oleju zostanie wykryty jako odłączony, a opóźnienie rozpoczęcia sygnału i czas trwania (normalne opóźnienie sygnału) nie powróciły do normalnej wartości, zgłaszany jest alarm czujnika ciśnienia oleju.”**ALARM**» zaświeci się, generator zaświeci się przestaje działać, wyświetla „**Czujnik OP otwarty**» w przypadku aktualnej awarii ekran.

alarm wyłączonego czujnika temperatury

parametr kontrolera „**Działanie, gdy czujnik temperatury jest wyłączony**„NA „**LęK**„. Gdy czujnik temperatury zostanie wykryty jako odłączony, następnie rozpocznie się opóźnienie alarmu, a czas trwania (normalne opóźnienie sygnału) nie powróci do normalnej wartości, zostanie zgłoszony alarm odłączenia czujnika temperatury. Zaświecą się wskaźniki «**ALARM**» w górę, generator zatrzymuje się działa, wyświetla „**Czujnik temperatury jest otwarty**» dotyczące aktualnej awarii ekranu.

czujnik poziomu paliwa wyłączony alarm

Kiedy dla parametru regulatora „**Działanie w przypadku odłączenia czujnika poziomu paliwa**” Ustawić „**alarmy**”, gdy zostanie wykryte, że czujnik poziomu paliwa jest odłączony, wówczas uruchamia się alarm opóźnienia i w czasie trwania (Normalne opóźnienie alarmu) nie wróciło do normy, w alarmie zgłaszane jest, że czujnik poziomu paliwa został odłączony . Zapalą się światła «**ALARM** „,Generator przestaje działać, wyświetla „**Czujnik FL otwarty**” na ekranie bieżącego błędu.

koniec alarmu częstotliwości

Gdy sterownik wykryje, że częstotliwość generatora jest wyższa niż „**Alarm przekroczenia częstotliwości**”, Potem początek opóźnienie alarmu i podczas trwania (Opóźnienie awaryjne) matka powróci do normalnego stanu, zgłaszana jest nadmierna częstotliwość. „**ALARM**» zaświeci się, generator zaświeci się przestaje działać, wyświetla „**Nadmierna częstotliwość**» dotyczące aktualnej awarii ekranu.

Alarm podczęstotliwościowy

Gdy sterownik wykryje, że częstotliwość generatora jest niższa niż „**Poniżej częstotliwości alarmowej**”, Następnie rozpoczęło się opóźnienie alarmu, a czas trwania (normalne opóźnienie alarmu) nie wrócił do normy, zgłaszany jest alarm z niską częstotliwością. „**LĘK**” zaświeci się kontrolki, generator przestanie działać, na wyświetlaczu pojawi się „**Niższa częstotliwość**”. aktualny ekran błędu

gotowe Alarm napięcia

Gdy sterownik wykryje, że napięcie generatora jest wyższe niż „**Alarm przepięcia**», Następnie uruchom opóźnienie alarmu, a czas trwania (Normalne opóźnienie alarmu) nie wraca do normy, zgłaszane jest przepięcie. Zapalą się światła «**ALARM** “, Generator przestaje działać, wyświetla „**Koniec napięcia**” na ekranie bieżącego błędu.

Alarm zbyt niskiego napięcia

Gdy sterownik wykryje, że napięcie generatora jest niższe niż „**Alarm niskiego napięcia**», Następnie uruchom opóźnienie alarmu, a czas trwania (Normalne opóźnienie alarmu) nie powinien wrócić do normy, zgłaszany jest awaryjny spadek napięcia. Zaświecą się wskaźniki «**ALARM**” w górę, Generator przestaje działać, wyświetla „**Pod napięciem**” o aktualnej awarii ekran.

aktualny alarm się skończył

Gdy sterownik wykryje, że prąd fazowy generatora jest wyższy niż „**Sygnal prądu fazowego przeciążać**», następnie uruchom opóźnienie sygnału i czas trwania (normalne opóźnienie sygnału) nie wróciły do normy, zgłaszane jest przetężenie. „**LĘK**zostanie wyświetlony komunikat „wskaźniki zapalą się, generator przestanie działać”.**Nadprądowe**” wystąpiła awaria ekranu.

alarm wyłączenia zasilania

Gdy sterownik wykryje, że moc generatora jest wyższa niż „**Alarm przekroczenia mocy całkowitej**”, Następnie rozpocząć opóźnienie i czas trwania alarmu (Normalne opóźnienie alarmu). nie wraca do normy, zgłaszana jest nadwyżka mocy produkcyjnych. Zaświecą się wskaźniki «**ALARM**” w górę, Generator przestaje działać, wyświetla „**władza się skończyła**” jest włączony na bieżącym ekranie usterek.

Niepokojący jest brak równowagi w bieżącym wskaźniku

Gdy w sterowniku są 2 przewody fazowe 3 lub 3 przewody fazowe 4 to sterownik wykrywa, że stopień asymetrii prądu trójfazowego lub dwufazowego generatora jest większy niż **"Niesymetryczny sygnał proporcji aktualny"**. Następnie uruchom opóźnienie i czas trwania alarmu (Normalne opóźnienie alarmu) nr normalny, raportowany jest współczynnik prądu alarmu asymetrii. Zaświecą się wskaźniki **«ALARM»**, **generator przestaje działać**, wyświetla **"brak równowagi z AMP"** Na aktualny ekran awarii.

Alarm ważności konserwacji

Gdy akcja po zakończeniu konserwacji podstawowej jest ustawiona na „alarm”, gdy odliczanie konserwacji jest ustawione na „0”, rozpoczyna się opóźnienie ostrzeżenie i czas trwania (normalne opóźnienie alarmu) nie wróciły do normy, zgłaszane jest ostrzeżenie o wygaśnięciu usługi. zapala się **«ALARM»**, **generator przestaje działać** i wyświetla **"Ratowanie końca"** do bieżącego ekranu błędu.

Alarm przełącznika niskiego poziomu płynu chłodzącego

Gdy sterownik wykryje, że jest w trybie DOP. WYJŚCIE **"Alarm niskiego poziomu wody"** przełącznik jest aktywny, uruchamia opóźnienie alarmu i kontynuuje normalne opóźnienie alarmu. Gdy, **„Woda jest niska**

poziom alarmowy" włączony, zgłaszany jest alarm niskiego przełącznika płyn chłodniczy. Zaświecą się wskaźniki **«ALARM»**, **generator przestaje działać**, **Wyświetlany jest komunikat „Niski poziom wody"**. ". na bieżącym ekranie błędu.

alarm wyjątku otwarcia żaluzji

Gdy kontroler wykryje, że AUX. LOGOWANIE Przełącznik **«Wprowadzanie stanu żaluzji"**.aktywny, rozpoczyna odliczanie alarmu i trwa przez normalne opóźnienie alarmu. Gdy, **„Przełącznik do Luwru status"** świeci, zgłaszany jest alarm wejścia stanu rolet. **"LĘK"** zaświecą się wskaźniki, generator przestaje działać, na wyświetlaczu pojawia się **„Anomalna migawka"**. aktualny ekran błędu.

Alarm zatrzymania awaryjnego

Gdy sterownik wykryje, że napięcie wejściowe z kodu PIN 3 jest mniejsze niż 2 V, to opóźnienie rozpoczęcia alarmu i czas trwania (opóźnienie awaryjne) nie wróciły do normalnej wartości, zgłaszane jest zatrzymanie awaryjne. Zaświecą się wskaźniki **«ALARM»**, **generator zatrzymuje się** działa i wyświetla **" Awaryjny postój"** na ekranie bieżącego błędu.

Awaria STOP z częstotliwością alarmową

Gdy sterownik wykryje, że po wykonaniu wyłączenia częstotliwość nie wynosi „0”, zgłaszany jest alarm niepowodzenia zatrzymania. Zaświecą się wskaźniki **«ALARM »** i wyświetla się **"Zatrzymaj błąd-Hz "** na ekranie bieżącego błędu.

Niepowodzenie STOP z lękiem przed ciśnieniem

Kiedy kontroler to wykryje **ciśnienie oleju** „0” po wyłączeniu, zgłaszany jest alarm niepowodzenia zatrzymania. Zaświecą się wskaźniki **«ALARM »** i wyświetla **"Błąd STOP-OP-A"** Na aktualny ekran błędu.



Awaria STOP z wyłącznikiem ciśnieniowym oleju

Gdy sterownik wykryje, że czujnik ciśnienia oleju nie wróci po zatrzymaniu, włączy się alarm, zaświeci się lampka ostrzegawcza, **«ALARM"** i **aktualny** awaria ekranu wyświetlacza, **„Awaria STOP- OP-D"**.



11. Opcje konfiguracji

-Wejź na stronę publikacji

Proszę ustawić parametry zgodnie z poniższymi krokami:

1) Tryb ustawień można aktywować po naciśnięciu tryb czuwania bez alarmu. Domyślne hasło to **„07623"**.   w tym samym czasie pod statusem

2) Kliknij i  numer 1, kliknij  aby zmniejszyć liczbę o 1, naciśnij 

aby cofnąć cyfrę w prawo, naciśnij  aby obrócić liczbę w lewo, naciśnij  raz zrobione Następnie system wchodzi do menu po potwierdzeniu hasła. Na ekranie zostanie wyświetlony komunikat o błędzie, jeśli hasło jest nieprawidłowe. Po naciśnięciu dowolnego przycisku należy wprowadzić prawidłowe hasło.

- 3) Przecisknij aby przywrócić numer na górną pozycję, naciśnij przekształć numer pozycji w dół, naciśnij wejdź w ustawienia strony ustawień. Naciśnij aby przesunąć opcje w górę, naciśnij za przemieszczenie parametru dół, naciśnij , aby przejść do zmiany ustawień strony.
- 5) Przecisknij aby dodać numer 1, naciśnij aby zmniejszyć cyfrę 1, naciśnij w celu obrócić cyfrę w prawo i naciśnij aby obrócić liczbę w lewo, naciśnij raz zrobione. Jeśli ustawienie parametru mieści się w dopuszczalnym zakresie ustawień, można je zapisać, jeśli nie, można je zapisać lub nie.
- 6) Kliknij I aby zapisać parametry i wyjść z edycji strony.
- 7) Kliknij aby wrócić do ostatniej klasy, jeśli w dowolnym ustawieniu pozycji.

Powrót do wartości domyślnych: Wprowadź hasło „97011” podczas wprowadzania ustawień, a następnie wszystko w ustawieniach można ustawić jako domyślne.

Uwaga: dane nie mogą zostać zapisane, dopóki użytkownik nie kliknie OK i STOP, aby potwierdzić ustawienie.

-ustawienia ustawienia

1) Ustawienie podstawowe

Nie ma	Parametr	Zakres(<i>domyślny</i>)	Notatki
0	Język	0- angielski 1-chiński 2-Rosyjski 4-hiszpański	Opcja językowa.
1	Bieguny Gensa	2/4/6/8/(4)	Gdy zęby koła zamachowego są ustawione na 0, prędkość obrotowa spowoduje nadmierną częstotliwość. biegun 2: 50 Hz --- 3000 obr./min 4: 50 Hz-- - 1500 obr./min. biegun 6: 50 Hz --- 1000 obr./min 8: 50 Hz-- - 750 obr./min
2	Układ klimatyzacji Gens	Wyłączyć coś 1 drut fazy 2 2przewód fazy 3 3przewód fazy 3 3 fazy 4 przewody	Faza genów: Żadne parametry generatora nie mogą być wyświetlane, jeśli ustawienie jest wyłączone, co dotyczy agregatu prądotwórczego z pompą wodną.
3	Szybkość tomografii komputerowej	5-6000A/5A(500A/5A)	Służy do ustawienia prądu pierwotnego prądu generatora, wtórnego prądu znamionowego 5A.
4	Szacunkowa częstotliwość	40,0-80,0 Hz(50,0Hz)	Ustawienie częstotliwości znamionowej generatora w celu obliczenia wartości alarmowej.
5	Doceniony Wysokie napięcie	faza 80-360 V(230 V)	Ustawianie napięcia fazy generatora w celu obliczenia wartości alarmu.
6	Doceniony aktualny	faza 5-6000A(500A)	Ustawienie prądu fazowego generatora w celu obliczenia wartości alarmowej.
7	Doceniony ogólny moc	5-2000 kW(276 kW)	Ustaw całkowitą moc generatora, aby obliczyć średnią prędkość pobierania i wartość alarmową.
8	Nominalny napięcie baterii	8,0-36,0 V(24,0 V)	Oblicz wartość alarmu.
9	Szacowane obroty	500-4500 obr./min(1500)	Oblicz wartość alarmu.
10	Zęby koła zamachowego	0-300(0)	Jeśli ustawienie wynosi 0 (czujnik obrotów wyłączony), to RPM jest wynikiem w Hz

11	Ciśnienie obrazu olejne czujnik	<p>0: Wyłącz</p> <p>1: Rezystancja zdefiniowana przez użytkownika 2: Napięcie zdefiniowane przez użytkownika 3: Wołty w 1MPa-0-5V 4: wołty w 1MPa-0,5-4,5V 5:</p> <p>VDO 0-10 barów</p> <p>6: MEBAY-003B 7: SGH 8: SGD 9: SGX 10: CURTIS 11: DATCON 10 barów 12: VOLVO-EC 13: 3015237 14: WEICHAI 0-0,6 MPa 15: GENCON 0-10 bar</p>	Wybierz normalny czujnik ciśnienia oleju, jeśli użytkownicy wybiorą czujnik nie ma 9 typów, może on zostać zdefiniowany przez użytkownika.
12	temperatura czujnik	<p>0: Wyłącz</p> <p>1: Zdefiniowane przez użytkownika</p> <p>2: VDO 40-120°C</p> <p>3: MEBAY-001B 4: SGH 5: SGD 6: SGX 7: CURTIS 8: DATCON 9: VOLVO-EC 10: 3015238 11: PT100 12: MEBAI-Mier 13: WEICHAI 40-120°C 14: GENCON 40-120°C</p>	Wybierz normalny czujnik temperatury, jeśli użytkownicy wybiorą czujnik nie ma 11 typów, może on zostać zdefiniowany przez użytkownika.
13	czujnik poziomu paliwa	<p>0: Wyłącz</p> <p>1: Zdefiniowane przez użytkownika 2:</p> <p>0-100 omów 3: 100-0 Ω 4: 0-107 omów 5: 107-0 Ω 6: 0-180 omów 7: 180-0 Ω 8: 180-10 omów 9: 10-180 omów 10: 120-10 omów 11: 10-120 omów 12: 90-0 Ω 13: 0-90 omów 14: 0-30 omów 15: 73-10 omów 16: 240-33 omów 17: 33-100 omów 18: 0-200 omów</p>	Jeśli w czujniku użytkownika nie ma żadnego z 3 typów do wyboru, może być zdefiniowany przez użytkownika.

		19: 200-0 omów	
14	Działanie, jeśli obr./min zgubiony	Ostrzeżenie/Alarm i STOP	Zęby koła zamachowego nie są równe 0, co pozwoli na wykrycie usterki.
15	Akcje na niskim poziomie ciśnienia oleju	OSTRZEŻENIE alarm i STOP	Jeśli ustawiony jako ostrzeżenie, AUX. WEJŚCIE musi być ustawione na wyłączenie przy niskim ciśnieniu oleju WYŁĄCZONE, a wejście jest prawidłowe. Gdy wartość ciśnienia oleju jest poniżej ustawionej wartości lub wejścia alarmu niskiego ciśnienia oleju sygnał jest ważny, to tylko sterownik wyświetla UWAGA, a nie STOP.
16	Działanie, Jeśli wysoki temperatura	OSTRZEŻENIE Alarm i stop Budzik I zatrzymać się po rozładunku	Alarm i zatrzymanie: gdy temperatura jest wyższa niż ustawiona wartość lub sygnał wysokiej temperatury jest ważny, wtedy sterownik zasygnalizuje i zatrzyma się po normalnym opóźnieniu błędu. Jeśli ustawione jako ostrzeżenie: AUX. WEJŚCIE powinno być ustawione jako zatrzymanie w wysokiej temperaturze wyłączone, a wejście ważne. Gdy wartość temperatury jest wyższa od ustawionej wartości lub aktywny jest sygnał wejściowy alarmu wysokiej temperatury, wówczas tylko sterownik wyświetla OSTROŻNIE, ale nie zatrzymuje się. Jeśli ustawiony jako budzik i zatrzyma się po rozładowaniu: AUX. WEJŚCIE musi być ustawione jako zatrzymanie przy wysokiej temperaturze i wejście jest prawidłowe. Gdy wartość temperatury jest wyższa niż wartość zadana lub aktywny jest sygnał wejściowy alarmu wysokiej temperatury, Następnie kontroler zaczyna rozładunek procesja i zatrzymaj się z alarmem.
17	Działanie w przypadku oleju czujnik ciśnienia bezładny	Wyłączyć coś OSTRZEŻENIE alarmy I ZATRZYMYWAĆ SIĘ	Działanie w przypadku wyłączenia czujnika temperatury oleju.
18	Działanie Jeśli temperatura czujnik bezładny	Wyłączyć coś OSTRZEŻENIE alarmy I ZATRZYMYWAĆ SIĘ	
19	Działanie, Jeśli paliwo Poziom czujnik bezładny	Wyłączyć coś OSTRZEŻENIE alarmy I ZATRZYMYWAĆ SIĘ	Działanie w przypadku wyłączenia czujnika poziomu paliwa.
20	Ciśnienie/temperatura natura jest jedna	°C /KAL °C/ BAR °C /PSI °F /KAL °F / BAR °F /PSI	wyświetlacz.

2) Ustawienie podstawowe 2

NIE	Parametr	Zakres <i>(przez domyślny)</i>	Notatki
1	Tryby podstawowe	ZATRZYMYWAĆ SIĘ Instrukcja Automatyczny Automatyczne zapisywanie	Podstawowy tryb zasilania, łatwy w obsłudze użytkownika. Uwaga: Funkcja automatycznego nagrywania nie może rejestrować trybu ładowania.
2	Uchwyt ręczny czasu	1-30(1 raz)	Przewiń czas w trybie ręcznym i trybie sprawdzania.
3	Uchwyt autostartu czasu	1-30(3 razy)	Czasy rozruchu w trybie automatycznym.
4	Czasy wstrzymania ETS	1-10(2 razy)	Maksymalna siła trzymania ETS musi zostać anulowana po pomyślnym ZATRZYMANIU w trybie automatycznym. czas interwału wyjściowego „Zatrzymanie nie powiodło się”.
5	Odkręć	obr./min Hz Ciśnienie obraby olejnej (opóźnienie) obr./min/częstotliwość Obrotów/ciśnienie obraby olejnej Częstotliwość/olej RPM/częstotliwość/olej naciskać. Ciśnienie	1. Jeśli nie ma czujnika ciśnienia oleju, nie wybieraj go. 2. Brak sygnału wejściowego przełącznika ciśnienia oleju w przypadku choroby korby 3. Sprawdź, czy stan pracy, stan zatrzymania odpowiada stanowi korby. 4. Oznacza, że każdy z warunków może zostać zaakceptowany jako stan korby. Ale wszyscy razem muszą się spotkać z postawą STOJĄCĄ choroba.
6	Częstotliwość wyłączyć coś	0-200%(28%)	Częstotliwość nominalna pomnożona przez tę wartość jest uważana za warunek udanego startu. Kiedy częstotliwość genu przekracza warunek wartości, system traktuje to jako korbę powodzenie.
7	Ciśnienie obraby olejnej wyłączyć coś	0-400 kPa(200 kPa)	Gdy ciśnienie oleju silnikowego przekroczy wartość warunku, system traktuje to jako awarię wału korbowego, silnik zgaś.
8	Wyłącz obroty	0-200%(24%)	Nominalna liczba obrotów na minutę pomnożona przez tę wartość jest uważana za warunek udanego startu. Kiedy wtedy obroty przekroczy wartość warunkową, system uznaje to za sukces ucieczki silnika.
9	Poprzedni dostawa OPSTIY	50-600 kPa(200 kPa)	Gdy ciśnienie oleju przekroczy wartość warunku, poprzedni dopływ oleju zostaje zatrzymany.
10	Powiększenie rewolucji ZATRZYMYWAĆ SIĘ	0-200%(90%)	Nominalna liczba obrotów na minutę pomnożona przez tę wartość jest uważana za wartość zatrzymania przyspieszenia. Gdy RPM przekroczy tę wartość, proces RPM-Up zostaje zatrzymany na czas.
11	Zwiększyć temperatura STAC	20-200°C(68°C)	Gdy temperatura przekroczy ustawioną wartość, wówczas proces zwiększania temperatury zostaje w czasie zatrzymany.
12	Wzrost napięcia ZATRZYMYWAĆ SIĘ	0-200%(85%)	Napięcie znamionowe pomnożone przez tę wartość jest uważane za wartość zatrzymania wzrostu napięcia. Kiedy napięcie jest wyższe niż ta wartość, proces zwiększania napięcia jest zatrzymywany w czasie.
13	paliwo otwarty pompa	0-100%(25%)	Gdy poziom paliwa jest niższy niż poprzednio ustawiona wartość i pozostaje 10 S, otwarte wyjście sygnału pompy paliwa

14	zamknij pompę paliwa	0-100% (80%)	Gdy poziom paliwa jest powyżej ustawionej wartości i utrzymuje się przez 1 S, pompa paliwowa jest sygnalizowana zamknięciem Wejście.
15	Techniczny praca odliczanie	0-5000 godzin(5000 godzin)	Jeśli ustawiono na 5000, ta funkcja jest aktywna i wyłączona.
16	Techniczny data usługi	01.01.2000- 2099/12/31	W przypadku ustawienia na 2000/01/01 ta funkcja jest wyłączona.
17	Techniczny praca kończy się	Ostrzeżenie /alarm i STOP	Akcja po zakończeniu wstępnego przeglądu technicznego.
18	Hasło użytkownika	00000-65535(07623)	Zmiana hasła.
19	Ćwiczenia bateria początek	8,0-30,0(25,6 V)	Gdy napięcie akumulatora jest niższe niż wartość początkowa i pozostaje przez 10 sekund w stanie bezczynności, wówczas przełącznik otwiera się. Gdy jest wyższa niż wartość zamknięcia i pozostaje 10 s, przełącznik jest ZAMKNIĘTY. Kiedyś biegnie tryb, nie ma wyjścia.
20	Ćwiczenia bateria STAĆ	10,0-36,0(27,8 V)	
21	ATS w instrukcji reżim	Wyłączyć coś! Włączyć	Gdy jest włączony, gdy agregat prądowłórczy spełni warunek zamknięcia, zostanie załadowany automatycznie.

3) Ustaw opóźnienie czasowe

NIE	Parametr	Zakres <i>(przez domyślny)</i>	Notatki
1	opóźnienie	0-6500,0 s(5,0 s)	Czas generatora jest liczony po awarii sieci lub po podaniu sygnału zdalnego.
2	Czas na rozgrzewkę	0-6500,0 s(0,0 s)	Czas wymagany do wstępnego nagrzania przed włączeniem zasilania rozrusznika.
3	Najdłuższy poprzednio dostawa oleju	0-180,0 sek(0,0 s)	Przy poprzednim zasilaniu olejem, jeśli ciśnienie oleju jest wyższe niż wartość ustawienia, poprzedni dopływ oleju został zatrzymany.
4	czas przewijania	3,0-60,0 sek(8,0 s)	Czas, w którym rozrusznik jest włączony.
5	Czas odpoczynku korbki	3,0-60,0s (10,0 s)	Jeśli korbka jest uszkodzona, czas oczekiwania przed drugim testem to czas.
6	Ciśnienie obrazu olejne opóźnienie	0-20,0 sek(0,0 s)	Gdy stan korbki zawiera ciśnienie oleju, jeśli ciśnienie oleju jest wyższe niż ustawiona wartość i utrzymuje się przez kilka sekund, to jest uważane za sukces w kręceniu.
7	Opóźnienie bezpieczeństwa	1,0-60,0 sek(8,0 s)	Niskie ciśnienie oleju, wysoka temperatura, niska prędkość, zbyt niska częstotliwość, zbyt niskie napięcie, awaria ładowania są nieważne w tym czasie, z wyjątkiem sytuacji awaryjnych STOP, prędkość końcowa, częstotliwość końcowa
8	początek nie działa czas	0-3600,0 s(5,0 s)	Czas pracy na biegu jałowym, gdy korbka się powieździe.
9	Najdłuższy powiększenie rewolucji czas	0-3600.0s (120,0 s)	Najdłuższy czas przyspieszania, podczas którego system zakończy działanie po pomyślnym zwiększeniu prędkości.
10	Najdłuższy temperatura czas pracy	- 0-3600,0 s(0,0 s)	Najdłuższy czas nagrzewania, podczas którego system zakończy pracę, gdy temperatura pomyślnie wzrośnie.
11	Najdłuższy wolt czas	0-3600.0s (120,0 s)	Najdłuższy czas wzrostu napięcia, podczas którego system zostanie zamknięty po wzroście napięcia z powodzeniem
12	Czas na rozgrzewkę	0-3600.0s(10,0 s)	Czas wymagany do pobrania.

13	Powrót do sieci czas	0-3600.0s (10,0 s)	Aby uniknąć przełączania, jeśli sieć jest niestabilna. Jeśli sygnał zdalnego uruchomienia jest nieprawidłowy (DC5xD MK3 sprawdzi, czy sieć jest prawidłowa), generator nie włączy się natychmiast, po pewnym czasie przełączy się na sieć. podczas opóźnienia, jeśli sygnał zdalnego startu jest ważny, wówczas agregat wejdzie w szacowany czas pracy.
14	Powrót do Gensa czas	0-3600.0s (5,0 s)	Powinno wystąpić opóźnienie obciążenia z sieci do generatora, jeśli sygnał zdalnego uruchomienia jest ważny lub nieprawidłowa sieć w czasie chłodzenia.
15	Czas chłodzenia	0-3600.0s (30,0 s)	Po odciążeniu czas chłodzenia chłodnicy przed zatrzymaniem. Podczas opóźnienia, jeśli sygnał zdalnego startu jest ważny, generator wejdzie na nominalny poziom pracy.
16	STAĆ beczynninie czas	0-3600,0 s (5,0 s)	Biegł czas beczynnności.
17	ETS, aby zachować czas	0-600,0 sek (10,0 s)	Zatrzymanie elektromagnesu na czas zasilania.
18	Brak ZATRZYMANIA	5-180,0 sek (30,0 s)	Jeśli obroty wynoszą 0 w czasie zatrzymania, czas awarii STOP nie jest wymagany.
19	Nadzwyczajny sytuacja opóźnienia	0-10,0 sek (1,5 sekundy)	Opóźnienie alarmu awaryjnego i przekroczenia częstotliwości.
20	Zwykły alarmy opóźnienie	2,0-20,0 sek (5,0 s)	Opóźnienie alarmu inne niż zatrzymanie awaryjne i przekroczenie częstotliwości
21	To normalne ostrzeżenie opóźnienie	1,0-20,0 sek (2,0 s)	UWAGA opóźnienie.
22	Wysokie napięcie zmienny prąd jest nienormalny opóźnienie	2,0-20,0 sek (10,0 s)	opóźnienie nad/pod napięciem.
23	prąd skończony [odwróć czas]	0,1-36,0 (36,0)	Ta opcja nie zacznie obowiązywać, dopóki [27-Opóźnienie prądu fazowego] Ustawić 0 . Opóźnienie nadprądowe jest odwracalne czas i jest formuła $T=t/((IA/IT) - 1)^2$.
24	władza się skończyła [odwróć czas]	0,1-36,0 (36,0)	Ta opcja nie zacznie obowiązywać, dopóki [28-Powyżej całkowitej mocy opóźnienia] jest ustawione na 0 .Gotowe opóźnienie zasilania to czas odwrotny, a formuła to $T=t/((IA/IT) - 1)^2$.
25	Przełącznik opóźnienie transmisji	0-3600,0 s (1,0 s)	Czas od Network do Gens.
26	Pliki do pobrania/rok rozładunek szerokość impulsu	1,0-10,0s (10,0 s)	Szerokość impulsu ładowania i rozładowywania sieci i generatorów, gdy wynosi 10, jest uważana za moc ciągłą.
27	Nad faza aktualny opóźnienie	0-3600,0 s (30 sekund)	Gdy ten parametr jest ustawiony na 0, opóźnienie nadprądowe – odwrócenie czasu; jeśli nie, opóźnienie nadprądowe jest zgodne z czasem ustawionym dla tego parametru.
28	Nad ogólny opóźnienie zasilania	0-3600,0 s (30 sekund)	Gdy ten parametr jest ustawiony na 0, opóźnienie nadmiaru mocy jest czasem odwrotnym; jeśli nie, opóźnienie prądu przeciążenia mieści się w czasie ustawionym w tym parametrze.
29	Wydajność paliwa opóźnienie	1,0-60,0 sek (2,0 s)	Czas wyjścia przełącznika zaworu paliwa przed korbą.

4) Ustawienie alarmu silnika

NIE	Parametr	Zakres(przez domyślny)	Notatki
1	skończone	0-200%	Szacowana prędkość obrotowa pomnożona przez tę wartość jest uważana za

	alarm prędkości	(114%)	wartość ostrzeżenia o prędkości. Gdy prędkość obrotowa jest wyższa niż wartość alarmowa i opóźnienie przekroczenia prędkości, ale nadal jest wyższa (opóźnienie awarii awaryjnej), następuje przekroczenie prędkości sygnalizacja jeśli wartość jest ustawiona na 200, alarm przekroczenia prędkości jest wyłączony.
2	Pod prędkością Łęk	0-200% (80%)	Uznaje się, że znamionowa prędkość obrotowa pomnożona przez tę wartość jest poniżej wartości alarmowej prędkości. Gdy prędkość obrotowa jest niższa niż wartość alarmowa i wchodzi podczas opóźnienia prędkości, ale nadal jest niższa (normalne opóźnienie błędu), wówczas prędkość jest niższa niż prędkość alarmowa. Jeśli wartość v jest ustawiona na 0, to v jest mniejsza od prędkości alarm jest wyłączony.
3	Niski poziom ciśnienia oleju Łęk	0-999 kPa (103 kPa)	Gdy ciśnienie oleju jest niższe niż wartość alarmowa, a niskie ciśnienie oleju jest opóźnione, ale nadal niższe (normalne opóźnienie usterki), pojawia się ostrzeżenie o niskim ciśnieniu oleju. Jeśli wartość jest ustawiona na 0, alarm zbyt niskiej prędkości jest wyłączony.
4	Wysoki temperatura Łęk	20-200°C (98°C)	Gdy temperatura jest wyższa niż wartość alarmu i wchodzi w opóźnienie wysokiej temperatury, ale nadal jest wyższa (normalne opóźnienie błędu), wówczas alarm wysokiej temperatury. Jeśli wartość jest ustawiona na 200, wówczas alarm wysokiej temperatury jest wyłączony.
5	Niski poziom paliwa OSTRZEŻENIE	0-100% (20%)	Gdy poziom paliwa jest niższy niż wartość i wchodzi w opóźnienie ostrzeżenia o niskim poziomie paliwa, ale nadal jest niższy (normalne opóźnienie ostrzeżenia), wówczas ostrzega o niskim poziomie paliwa. Jeśli jest wyższa niż wartość, ostrzeżenie jest usuwane. Jeśli ustawiony na 0, OSTRZEŻENIE o niskim poziomie paliwa jest wyłączone.
6	Niski poziom alarm paliwowy	0-100% (0%)	Gdy poziom paliwa jest niższy niż wartość alarmowa, utrzymuje niski poziom paliwa, ale wciąż niższy (normalne opóźnienie awarii), a następnie sygnalizuje niski poziom paliwa. Jeśli wartość jest ustawiona na 0, wówczas alarm zbyt niskiej prędkości jest wyłączony.
7	Nad bateria <small>Wysokie napięcie OSTRZEŻENIE</small>	0-200% (135%)	Nominalne napięcie akumulatora pomnożone przez tę wartość jest uważane za wartość ostrzegawczą przed przepięciem akumulatora. Gdy poziom naładowania akumulatora przekroczy wartość ostrzegawczą, nastąpi opóźnienie przepięcia akumulatora, ale wciąż wyższe (normalne opóźnienie awarii), wówczas ostrzeżenie o przepięciu akumulatora. jeśli ustawione na 200, przepięcie baterii jest wyłączone.
8	Pod bateria Napięcie UWAGA	0-200% (100%)	Nominalne napięcie akumulatora pomnożone przez tę wartość jest traktowane jako wartość ostrzegawcza niskiego poziomu naładowania akumulatora. Gdy poziom naładowania akumulatora jest niższy od wartości ostrzegawczej i spada poniżej napięcia akumulatora Opóźnienie, ale nadal jest niższe (normalne opóźnienie awarii), wówczas napięcie akumulatora jest niskie ostrzega jeśli wartość jest ustawiona na 0, dolne napięcie baterii jest wyłączone.
9	Ładowarka silnik UWAGA	1,0-30,0 V (30,0 V)	Kiedy różnica między D+ i B+ kończy się poniżej tej wartości i występuje awaria ładowania, ale nadal jest wysoka (normalne opóźnienie ostrzeżenia), wtedy ostrzega o awariach ładowania. Gdy różnica jest mniejsza niż wartość, ostrzega wyraźnie. Jeśli jest w nim wartość ustawiony na 300, wówczas awaria ładowania jest wyłączona.

5) Parametry alarmu generatora

NIE	Parametr	Zakres <i>(przez domyślny)</i>	Notatki <i>(przez)</i>
1	częstotliwość się skończyła Łęk	0-200% (114%)	Częstotliwość nominalna pomnożona przez tę wartość jest uważana za wartość ostrzegawczą nadmiernej częstotliwości. Gdy Freq jest wyższa niż wartość i dochodzi do przekroczenia opóźnienia częstotliwości, ale nawet wyższego (opóźnienie awarii awaryjnej), wtedy częstotliwość alarmu jest przekroczona. Jeśli wartość ma być ustawiona jak 200, wtedy alarm jest wyłączony.
2	Pod częstotliwością Łęk	0-200% (80%)	Częstotliwość nominalna pomnożona przez tę wartość jest traktowana jako wartość alarmu zbyt niskiej częstotliwości. Gdy częstotliwość jest mniejsza od wartości i spada poniżej częstotliwości opóźnienia, ale nadal jest niższa (zwykle opóźnienie błędu), to poniżej częstotliwości alarmowej. Jeżeli wartość jest ustawiona na 0, to w alarmie jest wyłączony.
3	Nadmiar napięcia UWAGA	0-200% (120%)	Napięcie znamionowe pomnożone przez tę wartość jest obliczane jako wartość alarmu przepięcia. Kiedy napięcie jest wyższe niż wartość i spada poniżej napięcia opóźnienia, ale nadal wyższe (normalne opóźnienie zwarcia), to napięcie alarmowe jest zakończone. Jeśli wartość jest ustawiona na 200, to alarm jest wyłączony.
4	Pod Napięcie Łęk	0-200% (80%)	Napięcie znamionowe pomnożone przez tę wartość jest obliczane jako wartość alarmu niskiego napięcia. Gdy napięcie jest poniżej wartości i spada poniżej napięcia opóźnienia, ale nadal jest niższe (normalne opóźnienie zwarcia), wówczas pojawia się alarm napięcia. Jeśli wartość jest ustawiona jako 0, to w alarmie jest wyłączony.
5	Fazowy przeciążać Łęk	aktualny 0-200% (100%)	Prąd znamionowy pomnożony przez tę wartość jest brany pod uwagę jako przekroczenie aktualnej wartości alarmowej. Gdy prąd jest większy niż wartość i występuje opóźnienie prądu przeciążenia, ale jeszcze większe (opóźnienie spowodowane zwarciami prądowymi), to alarm prądowy jest zakończony. Jeżeli wartość jest ustawiona na 200, to w alarmie jest wyłączony.
6	Niezrównoważony aktualny ocena UWAGA	10-100% (100%)	Obowiązuje dla 2P3W lub 3P4W. Gdy współczynnik niezrównoważenia prądu jest wyższy niż wartość i wchodzi w opóźnienie, ale jest nadal wyższy (zwykle opóźnienie ostrzeżenia), wówczas współczynnik niezrównoważenia prądu ostrzega. Jeżeli wartość jest ustawiona jako 100, ostrzeżenie jest wyłączone.
7	Przed wszystkim moc Łęk	0-200% (100%)	Moc znamionowa pomnożona przez tę wartość jest uważana za wartość sygnału przekroczenia mocy. Przy obciążeniu moc jest wyższa niż wartość i występuje opóźnienie, ale wciąż większe (opóźnienie mocy zwarciowej), wtedy moc się kończy przypomnienie... Jeśli wartość jest ustalony Jak 200, przypomnienie jest wyłączone.

6) Ustawienie wyjścia / wejścia

NIE	Parametry	Zakres <i>(przez domyślny)</i>	Notatki <i>(przez)</i>
1	DODAC. WYJŚCIE 1 (funkcja kodu PIN6)	0-50 (17.Trzymaj EST)	0. Wyłączyć coś. 1. Wyjście ostrzeżenia publicznego: jeśli jest UWAGA wyjście.
2	DODAC. WYJŚCIE 2 (Funkcjonować Kod PIN 7,8,9)	0-50 (10. Prędkość biegu jałowego KONTROLA) <small>przenosi</small>	2. Wyjście alarmu publicznego: gdy pojawia się niepokój wyjście, zamki alarmowe, aby zawrócić. 3. Alarm dźwiękowy: kiedy jest jakiś niepokój

3	DODAC. WYJŚCIE 3 (Funkcjonalność Kod PIN 10,11)	0-50 (14. gen obciążenie)	wyjście, w Sterowanie dźwiękiem. 4. odcienie KONTROLA: raz jest wyjście agregat prądotwórczy uruchamia się i ZATRZYMUJE aż do ustabilizowania.
4	DODAC. WYJŚCIE 4 (Funkcjonalność Kod PIN 12,13)	0-50 (23. Łańcuch obciążenie)	5. Tryb rozgrzewki 1: rozgrzać przed początek 6. Kontrola wstępnego zasilania olejem: pod wstępne zasilanie olejem, jeśli ciśnienie oleju jest wyższe od ustawionej wartości lub upłyne czas wstępnego podawania oleju, to wstępne dostarczanie oleju zostaje zatrzymane. 7. Wydajność paliwa: wyjście po uruchomieniu generatora i do stajni. 8. Wyjście korby: wyjdź po przewinięciu, nie ma wyjścia do innego trybu. 9. Generator działa: wyjście w ramach prac, wyłączone jako tylko obroty na minutę mniejsze niż obroty wału korbowego. Można ustawić chorobę sukcesu korby. 10. Kontrola biegu jałowego 1: jest używane dla regulatora prędkości istnieje wyjście dla braku pracy, ale nie ma wyjścia dla wysokiej prędkości. 11. Kontrola przyspieszenia: podczas skoku wzrostowego prędkość, czas wyjściowy to najdłuższy czas wzrostu obrotów. 12. STEROWANIE WYSOKIEJ PRĘDKOŚCI: Wyjście jest ważne po zakończeniu opóźnienia bezczynności, a wyjście jest zamknięte po szybkim rozpraszaniu ciepła. 13. Wyjście wzbudzenia: istnieje wyjście podczas procesu uruchamiania i wyjście 2s, jeśli nie ma częstotliwości stanu przy dużej prędkości. 14. Obciążenie generatora: ciągły lub impulsowo zgodnie z ustawieniem czasu. 15. Rozładunek genów: ciągły lub pulsacyjny wpisz zgodnie z ustawionym czasem. 16. Kontrola redukcji prędkości: czas wyjścia stanowi opóźnienie przestoju w czasie przestoju lub zbliżone do przepustowości procesji. 17. Zatrzymaj EST: zamknij wyjście, jest używane dla genów z solenoidem zatrzymującym. po przekroczeniu ustawionej wartości opóźnienia wyłączenia następuje wyłączenie. 18. System zostaje zatrzymany: istnieje wyjście podczas postoju reżim. 19. System ręczny: istnieje tryb podręczny wyjścia. 20. System w samochodzie: istnieje opcja trybu automatycznego. 21. Wyjście pompy paliwa: jest wyjście, jeśli ropa wydajność jest niższa niż stan początkowy przez 10 s i wyłączenie, jeśli jest wyższa niż stan wyłączenia przez 1 s. 22. Ładowanie baterii KONTROLA: jest wyjście

			<p>jeśli napięcie jest poniżej ustawionej wartości w stanie czuwania i po zakończeniu pracy, rozruchu iw stanie pracy.</p> <p>23. Załaduj z sieci:ciągły lub rodzaj impulsu zgodnie z ustawieniem czasu. Tylko dla DC52DMK3.</p> <p>24. Rozładunek sieciowy: stały lub rodzaj impulsu zgodnie z ustawieniem czasu. Tylko dla DC52DMK3.</p> <p>25. Kontrola obrotów biegu jałowego 2:Jest używane dla regulatora prędkości istnieje wyjście dla braku pracy, ale nie ma wyjścia dla wysokiej prędkości.</p> <p>26. Praca nominalna:poniżej jest moc przebieg nominalny</p>
5	DODAC. WPIS 1 (Funkcja PIN20)	0-40(2. Wysoka temperatura Lęk)	<p>0.Wyłączyć coś.</p> <p>1.Przełącznik alarmu niskiego ciśnienia oleju.</p> <p>2.Przełącznik alarmu wysokiej temperatury.</p> <p>3.Niski poziom wody Przełącznik UWAGA.</p> <p>4.Przełącznik alarmu niskiego poziomu wody.</p> <p>5.Niski poziom paliwa UWAGA wejście.</p> <p>6.Wejście alarmu niskiego poziomu paliwa.</p> <p>7.Ostrzeżenie o niepowodzeniu ładowania:wyjście w przypadku awarii ładowania.</p> <p>8.Zamknięcie przy niskim ciśnieniu oleju: ważne, jeśli jest sygnał wejściowy.</p> <p>9.Zamknięcie w wysokiej temperaturze: ważne, jeśli jest sygnał wejściowy.</p> <p>10.zewnętrzne bezwzględne wejście UWAGA.</p> <p>11.zewnętrzny natychmiastowy alarm wejściowy.</p> <p>12.Gens un/loading wejście:połączyć się zgens download przełącza punkt pomocniczy.</p> <p>13.Wyjście rozładunek/załadunek podłączyć sieć: punkt pomocniczy przełącznik obciążenia sieci (tylko dla DC52D MK3).</p> <p>14.odcienie stanu wejścia.</p> <p>15.Automatycznyuruchomienie wyłączone:gen nie jest rozpocznie się, jeśli pojawi się sygnał wejściowy, niezależnie od normalnej sieci, czy nie.</p> <p>16.Automatycznyprzystanek wyłączony:gen nie jest zatrzyma się, jeśli pojawi się sygnał wejściowy, niezależnie od normalnej sieci, czy nie.</p> <p>17.zatrzymywac sięw pobliżu grzejnika, jeśli jest wysoki temperatura:Sterownik wyłączy generator po opóźnieniu wysokiej szybkości chłodzenia, gdy temperatura jest zbyt wysoka, jeśli ten sygnał jest ważny podczas normalnej pracy. sterownik wyłączy generator bezpośrednio, jeśli sygnał w nie jest ważny.</p> <p>18.Zdalny start z obciążeniem:w gens przychodzi na początku procesu, jeśli ten sygnał jest ważny w trybie automatycznym.</p>
6	DODAC. WPIS 2 (Funkcja PIN21)	0-40 (1. Niski poziom ciśnienie oleju przełącznik)	
7	DODAC. WPIS 3 (Funkcja PIN22)	0-40 (27. Zdalny zacznac)	
8	DODAC. WEJŚCIE 4 (funkcja kodu PIN38)	0-40(8. Niski poziom paliwo Poziom UWAGA wstęp)	
9	DODAC. WEJŚCIE 5 (funkcja kodu PIN39)	0-40(6. odpływ Lęk wstęp)	

			<p>19. Dźwiękoszczelny system alarmowy: wyjście alarmu dźwiękowego jest wyłączone, jeśli jest wyjście sygnału.</p> <p>20. Przycisk na panelu przednim jest wyłączony: dowolny przycisk z wyjątkiem przycisku strony jest wyłączony, jeśli jest to sygnał wyjściowy.</p> <p>21. Reżimlada: wszystkie wyjścia są wyłączone, alarmy i alerty są nieważne. dowolny przycisk z wyjątkiem przycisku strony jest wyłączony.</p> <p>22. Tryb zdalnego sterowania: dowolny przycisk z wyjątkiem przycisku strony jest nieaktywny, jeśli wprowadzono prawidłowy, na wyświetlaczu LCD pojawi się tryb zdalny, moduł sterujący może uruchamiać/zatrzymywać i sterować parametrami przez przednią część powierzchni przycisku.</p> <p>23. – 40. Zarezerwowane.</p>
10	DODAC. WPIS 1 ważny	0 jest normalne zamknąć 1-normalna otwarty	Stan wartości wejściowej przełącznika jest ważny.
11	DODAC. WPIS 2 ważny	0 jest normalne zamknąć 1-normalna otwarty	
12	DODAC. WPIS 3 ważny	0 jest normalne zamknąć 1-normalna otwarty	
13	DODAC. WEJŚCIE 4 ważny	0 jest normalne zamknąć 1-normalna otwarty	
14	DODAC. WEJŚCIE 5 ważny	0 jest normalne zamknąć 1-normalna otwarty	

7) Dział w celu zaplanowania i utrzymania ustawień

NIE	Parametr	Zakres <i>(przez)</i> Notatki domyślny)	
1	To działa, aby zaplanować format	Wyłączyć coś Każdego miesiąca tydzień	Tryb ten powinien być w trybie automatycznym. Plan pracy jest wyłączany po ustawieniu jako wyłączony. Plan pracy będzie wykonywany zgodnie z wybraną datą przy ustawieniu jako co miesiąc. Plan pracy zostanie odpowiednio wykonany w wybranym dniu kiedy ustawienia jak co tydzień.
2	Data techniczny serwis co miesiąc	Od 1 do 31 st domyślny: pierwszy dzień	Data jest wybierana dla każdego miesiąca.
3	Data techniczny praca trans tydzień	poniedziałek do Niedziela domyślny: Niedziela	Data jest wybierana dla każdego tygodnia.

4	Praca bez obciążenia	z	Wyłączony obciążenie	/z	Do wybierać Jeśli W generator instalacja rozpoczyna się od załadowania subskrypcji.
5	Techniczny praca czas rozpoczęcia		00:00-23:59 (00:00)		Konfiguracja czasu rozpoczęcia konserwacji.
6	Konserwacja jest otwarta		1-120m (5m)		Konserwacja uruchomiła czas konfiguracji.

8) Sieć ochronna

Nie ma	Parametr	Zakres	(przez)	Notatki
		domyślny)		
1	Faza	Wyłączyć coś 1 Drut fazy 2 2 Przewód fazy 3		Wybierz wejście, nie ma wyświetlacza, jeśli ustawienia są wyłączone.
		3-fazowy 3-przewodowy 3-fazowy 4-przewodowy		
2	Sieć Voltów	55-330 V (184b)		Gdy napięcie sieciowe jest niższe niż „próg niskiego napięcia rozruchu” i dochodzi do opóźnienia niskiego napięcia sieci (normalne opóźnienie awarii), ale nadal niższe, wówczas sieć staje się nieaktywna. Jeśli napięcie wzrośnie powyżej „próg powrotu niskiego napięcia” podczas normalnego czasu opóźnienia awarii, to nie będzie Lęk.
3	Powrót pod napięciem	55-330 V (207B)		
4	Łańcuch skończone wolt	55-330 V (276 V)		Gdy napięcie w sieci jest powyżej „wysokiego”. Próg korby napięcia” i dochodzi do sieci z opóźnieniem wysokiego napięcia (normalne opóźnienie awarii), ale nadal wyższe, wtedy sieć staje się nieaktywna. Jeśli napięcie spadnie poniżej „próg powrotu niskiego napięcia” podczas normalnego czasu opóźnienia awarii, to nastąpi nie Lęk.
5	Zwrot wykonany wolt	55-330 V (253 V)		
6	Łańcuch normalna opóźnienie	0,0-3600,0C (10,0 S)		Czas od nienormalnego do normalnego, który jest używany do transmisji ATS.
7	Nieprawidłowy opóźnienie sieci	0,0-3600,0C (5,0S)		

9) ustawienia LCD

Nie ma	Parametr	Zakres	(przez)	Notatki
		domyślny)		
1	wyświetlanie ekranu startowego	0-20,0 sek (5,0 s)		czas wyświetlania ekranu startowego, 0: Brak wyświetlania.
2	Tryb oszczędzania	5,0-6000,0s (600,0 s)		Podświetlenie LCD zamknie się automatycznie bez naciśnięcia żadnego przycisku po pewnym czasie. Jeśli ustawienie to 200,0 s, podświetlenie jest zawsze włączone.
3	Wyświetl wskazówki	5,0-600,0s (600,0 s)		Czas powrotu strony do strony głównej Jeśli ustawienie to 600.0s: wyłączone.
4	Wyświetlacz opóźnienia LOGO pod oczekiwanie reżim	5,0-6000,0 (6000,0 s)		ekran startowy zostanie otwarty bez naciśnięcia żadnego przycisku po upływie opóźnienia. W przypadku ustawienia na 6000,0 s: wyłączony
5	kontrast LCD	50-128 (82)		ustawić kontrast na wyświetlaczu LCD.

A) PORT USB/RS485

Nie ma	Parametr	Zakres	(przez)	Notatki
		domyślny)		
1	Kontroler adresu	1-255 (16)		Adres IP jest tworzony dla kontrolera i komputera.

2	Szybkość transmisji RS485	0-4800 1-9600 2-19200 3-38400 4-57600 5-115200	Szybkość transmisji RS485.
3	ustawienie CRC	CRC: L_H CRC: H_L	Komunikacja RS485 Wysoka korekcja CRC w niskich bitach

B)Praca zgodnie z planem

Nie ma	Parametr	Zakres(<i>Domyślny</i>)	Notatki
1	Pracujący planując I	Wyłączyć coś Włącz 1: Zdalne uruchamianie Włącz 2: Awaria sieci Włącz 3: 1 lub 2 powyżej Włącz 4: Zawsze działaj	Plan pracy powinien być w trybie automatycznym w czasie pracy, agregat prądotwórczy powinien się uruchomić, jeśli warunki są spełnione i powinien ZATRZYMAĆ się, jeśli warunki nie są spełnione. Agregat prądotwórczy nie może się uruchamiać, gdy jest poza
			czas pracy pogoda w warunkach osiągalnych nie.
2	czas rozpoczęcia	00:00-23:59	Godzina rozpoczęcia jest dozwolona.
3	Koniec czasu	00:00-23:59	Godzina zakończenia jest dozwolona (ważny jest następny dzień).
4	dawać	1-31	wielokrotnego wyboru w zależności od rzeczywistości. Najdłuższy czas działania to 24 godziny.

C)Ustaw dane/czas

Nie ma	Parametr	Zakres <i>domyślny</i>	<i>przez</i> Notatki
1	Data	2016/01/01- 2099/12/31	Wewnątrz stały kalendarz, prosimy o terminowe korygowanie czasu.
2	Obecny czas	00:00:00-23:59:59	Wewnątrz stały kalendarz, prosimy o terminowe korygowanie czasu.

D)Określ siebie to krzywa

NIE	Parametr	Notatki
1	Wyznacz sobie krzywą odporności na ciśnienie oleju	czujnik krzywa młc Być Określony przez użytkownika dla przycisków panelu należy wpisać rezystancję i odpowiednio wartość MAX z 15 grup, MIN z 2 grup.
2	Określ sobie ciśnienie oleju Krzywa napięcia	
3	Sam wyznacz krzywą temperatury wody	
4	Określ własną krzywą poziomu paliwa	 Zasada: opór powinien być wprowadzany od małego do dużego.

12. Rozwiązywanie problemów

Objawy	możliwe rozwiązanie
Kontroler nie odpowiada moc	Sprawdź to Napięcie Stały aktualny Sprawdź to bezpiecznik prąd stały. Sprawdź, czy na zaciskach 1 i 2 jest napięcie akumulatora.
Zamknij generator	Sprawdź, czy temperatura wody/zasobnika nie jest zbyt wysoka. Sprawdź napięcie AC agregatu prądotwórczego. Sprawdź bezpiecznik prądu stałego.
Nagły wypadek generator <small>ZATRZYMYWAĆ SIĘ</small>	Sprawdź przycisk STOP w sytuacji awaryjnej. Sprawdź, czy napięcie kontrolera znajduje się 3 stopy nad ziemią i powinno mieścić się w napięciu akumulatora. Sprawdź połączenie w sterowniku.
Alarm niskiego ciśnienia oleju	Sprawdź czujnik ciśnienia oleju i jego okablowanie. Należy sprawdzić typ czujnika ciśnienia oleju i ustawienia sterownika, aby były spójne. Sprawdź, czy czujnik niskiego ciśnienia oleju działa normalnie.
Wysoka temperatura Lęk	Sprawdź czujnik temperatury i jego okablowanie. Konieczne jest sprawdzenie typu czujnika temperatury oraz nastaw regulatora, aby były one spójne. Sprawdź, czy czujnik temperatury działa normalnie.
Alarmy <small>wyłączenie działania wejścia</small>	Sprawdź odpowiedni przełącznik i jego podłączenie zgodnie z informacjami na wyświetlaczu LCD. Sprawdź DOP. WEJŚCIA.
Nieudany start	Sprawdź obwód powrotu paliwa i okablowanie. Sprawdź akumulator rozruchowy. Zapoznaj się z instrukcją obsługi silnika.
Rozrusznik nie robi odpowiedź	Sprawdź okablowanie do rozrusznika. Sprawdź akumulator rozruchowy.
działanie jednostki, ale przełącznik ATS nie działa	Sprawdź w ATS. Sprawdź kabel między kontrolerem a SZR.
Połączenie USB jest nieprawidłowe	Sprawdź połączenie USB. Sprawdź, czy port USB komputera działa Sprawdź, czy sterownik USB jest zainstalowany.
RS485 nie może komunikować się normalnie	Sprawdź połączenie. Sprawdź, czy numer identyfikacyjny połączenia jest ustawiony poprawnie Sprawdź, czy linie A i B z RS485 są zamienione miejscami. Sprawdź, czy jest zainstalowany sterownik linii komunikacyjnej RS485. Sprawdź, czy port komunikacyjny z komputerem nie jest uszkodzony. dodać rezystor 120 Ω pomiędzy w AB z kontrolerem RS485.

DC5xD M K3 GENERATORSTEUERUNG HANDBUCH DC50D MK3





DC52D MK3



Softwareversion

NEIN Ist.	Ausführung	Datum	Notiz
1	V1.0	01.08.2020	Originalveröffentlichung.
2	V1.1	04.02.2021	Vereinheitlichen Sie die Eingabe- und Ausgabeports in der Beschreibung.

Symbol	Beschreibung
 Notiz	Erinnern Sie die Bediener daran, ordnungsgemäß zu arbeiten, andernfalls kann es dazu kommen, dass das Gerät nicht ordnungsgemäß funktioniert.
 Seien Sie vorsichtig	Weist darauf hin, dass eine potenzielle Gefahr besteht, die zu einer Beschädigung des Geräts ohne entsprechende Vorsichtsmaßnahmen führen könnte.
 WARNUNG	Es hat sich gezeigt, dass potenziell gefährliche Situationen zum Tod, zu schweren Verletzungen oder zu erheblichen Sachschäden führen können, wenn nicht die entsprechenden Vorsichtsmaßnahmen getroffen werden.



WARNUNG

1. Die Installation dieser Geräte muss von Fachleuten durchgeführt werden.
2. Lesen Sie vor der Installation und Bedienung des Controllers zunächst das gesamte Handbuch.
3. Alle Geräte müssen mit der Wartung und Inbetriebnahme der Geräte vertraut gemacht werden.
4. t, Sicherheitsstandards und Vorsichtsmaßnahmen im Voraus, da es sonst zu Personen- oder Sachschäden kommen kann.
5. Der Motor muss über eine vom Steuersystem unabhängige Überdrehzahlschutzvorrichtung verfügen, um Unfälle oder andere Schäden durch das Abschalten des Motors zu vermeiden. CONTROL.
6. Überprüfen Sie nach Abschluss der Installation des Controllers, ob alle Schutzfunktionen gültig sind.



Sei fürsorglich

1. Stellen Sie sicher, dass die Stromversorgung des Controllers ordnungsgemäß angeschlossen ist. Trennen Sie nicht die Anschlussleitungen der positiven und negativen Elektroden der Batterie im Floating-Ladegerät.
2. Trennen Sie die Batterie nicht bei laufendem Motor, da es sonst zu Schäden am Steuergerät kommen kann.

KATALOG

1.Zusammenfassung	5
2.Haupteigenschaften	5
3.Anzeigeparameter	6
4.Schutz	6
5.Parameter	7
6.Gesamtgröße und Verdrahtungsplan	8
7.Installationsanleitung	15
8.Panel und Display	16
9.BEDIENUNGS- und BEDIENUNGSANLEITUNG	19
10.Warnungen und Abschaltalarne	21
11.Parameter einstellen	26
12.Fehlerbehebung	40

Anmerkungen:

- 1.Alle Rechte vorbehalten. Kein Teil dieser Kopie darf ohne die schriftliche Genehmigung des Urheberrechtinhabers in irgendeiner materiellen Form reproduziert werden (einschließlich Fotokopie oder Speicherung auf einem beliebigen Medium auf elektronischem oder anderem Wege).
- 2.MEBAY Technology behält sich das Recht vor, den Inhalt dieses Dokuments ohne vorherige Ankündigung zu ändern.

1. Fortsetzen

Diese Seriensteuerung ist auf das Starten von Diesel-/Benzin-/Gasgeneratoren, STOP, Parameterüberwachung, Fehlerprüfung sowie Einstellungsdaten spezialisiert.

3,5-Zoll-LCD-Display mit völlig neuem Benutzeroberflächendesign

Die Steuerung ist so angepasst, dass relative Ausfälle direkt angezeigt werden können. Alle Parameter können mit simulierten Indikatoren und Wörtern angezeigt werden. Darüber hinaus kann der LCD-Bildschirm verschiedene Fehler gleichzeitig anzeigen. Der Generator wird gestoppt, wenn er nicht reibungslos läuft.

Es gibt Schnittstellenoptionen für Chinesisch/Englisch, je nach Benutzerwunsch können weitere Sprachen eingestellt werden. Alle Parameter können über die Fronttasten am Panel konfiguriert werden oder die programmierbare Schnittstelle über RS485 oder USB zur PC-Konfiguration nutzen. Es kann in großem Umfang für alle Arten von automatischen Steuerungssystemen mit Generatorsätzen eingesetzt werden.

2. Haupteigenschaften

Es gibt vier Modelle der DC5xD MK3-Serie.

DC50D MK3: Wird für die Automatisierung einzelner Maschinen verwendet. Start/Stop über das Startsignal der Fernbedienung.

DC52D MK3: Basierend auf dem DC50D MK3 bietet es zusätzlich Netzwerküberwachung und AMF (Automatic Network/Generator Management) und eignet sich besonders für die Automatisierung eines Netzwerk- und Generatorsystems.

DC50DR MK3: Basierend auf dem DC50D MK3 wurde ein RS485-Anschluss hinzugefügt. DC52DR MK3: Basierend auf dem DC52D MK3 verfügt dieser über einen RS485-Anschluss.

-Dual-Core-32-Bit-Hochleistungs-Single-Chip-Mikrocomputer.

-3,5 Zoll 240 * 128 hochauflösender LCD-Bildschirm, verfügbar in 6 Sprachen, Benutzersprache kann bei Bedarf eingestellt werden.

-Anzeige von Indikatoren und Zahlen über die Benutzeroberfläche.

-Acrylmaterial ist zum Schutz des Bildschirms geeignet.

-Silikonplatten;

-USB-Anschluss: Über den USD-Anschluss können Parameter zur Echtzeitüberwachung auch ohne Strom eingestellt werden.

-Dank des RS485-Kommunikationsanschlusses können die Funktionen von „Three Remote“ genutzt werden. MODBUS-Protokoll.

-verschiedene Ansichten mit Anzeigeparametern.

-Eingabe-Ausgabe-Funktion, der Status kann direkt angezeigt werden.

-Echtzeituhr im Inneren: laufende eingestellte Zeit und automatische Wartung verfügbar. Der Arbeitsplan des Generators kann pro Woche oder Monat eingestellt werden.

-Wartungs-Countdown-Funktion, kann Wartungszeit oder -datum einstellen.

-Die „Black Box“-Funktion kann die relevanten Parameter des Geräts speichern, wenn ein Alarm in Echtzeit auftritt, und es ist bequem, die Ursache der Fehlfunktion zu finden.

-Insgesamt 6 Relaisausgänge, davon 4 unabhängig konfigurierbare Relaisausgänge, jedes Relais kann für maximal 20 Funktionen konfiguriert werden, zusätzlich gibt es 3 Gruppen als berührungslose Anschlüsse.

-mit 5 Eingangsschaltern, bis zu 20 optionalen Funktionen;

-3 Sensorsimulationseingangsanschlüsse, mit denen ein kompatibler Öldrucksensor, ein Spannungssignaleingang und verschiedene Anzeigeeinheiten konfiguriert werden können.

-Batterieladefunktion, die die Batterie entsprechend dem Batteriespannungsstatus schützen kann.

-Der Sensor kann über die Vorderseite der Gesichtstaste oder über PC-Software selbst definiert werden.

-Anpassung an 3P4W, 1P2W, 2P3W (120V/240V, 50/60Hz)

-Es können verschiedene Kurbelbedingungen (Drehzahl, Frequenz, Öldruck) ausgewählt werden.

-Steuerungsschutz: automatischer Start/Stop des Generatorsatzes, Lastübertragung (ATS-Steuerung) und perfekte Fehleranzeige und -schutz.

-Standardmäßige wasserdichte Gummidichtung. Die Wasserdichtigkeit kann IP54 erreichen

-Moduldesign: Alle Anschlüsse sind mit europäischen Steckverbindern ausgestattet, sodass Installation, Anschluss, Reparatur und Austausch einfacher sein können.

3. Anzeigeoptionen

- Motordrehzahl
- Motoröldruck
- Motortemperatur
- Kraftstoffstand des Motors
- Motorbatteriespannung
- Ladespannung
- Netzfrequenz (nur DC52D MK3) Netzphase LN-
- Spannung (nur DC52D MK3) Netzphase LL-Spannung
- (nur DC52D MK3) Generator 3-Phasen-LN-Spannung
-
- Generator 3-Phasen-Spannung LL
- Generator 3-Phasen-Strom A
- Generatorfrequenz Hz
- Generatorleistungsfaktor COS φ
- Generatorwirkleistung kW
- Generatorscheinleistung KVA
- Generatorblindleistung KVar Echtzeit-
- Lastgeschwindigkeit % aktuelle
- Lastgeschwindigkeit % Durchschnittliche
- Lastgeschwindigkeit % aktueller Verbrauch
- kWh
- Gesamtverbrauch kWh
- Gesamtkurbelzeiten
- Kumulierte Leistung pro Zeit mit der aktuellen Laufzeit
- des Controllers
- Die Zeit verging wie im Flug
- Wartungsmeldung Schaltet die
- Eingangsstatusanzeige um.
- Ausgangsstatusanzeige vom Relais
- aktuelles Datum und Uhrzeit;

4. Schutz

- Geschwindigkeitsüberschreitung
- Unter Geschwindigkeit

- Niedriger Öldruck
- Hohe Temperatur
- Niedriger Kraftstoffstand
- Externer Notalarm D+ OFFEN
-
- Drehzahl verloren
- Der Sensor ist OFFEN
- erledigt Häufigkeit
- Unter Frequenz
- erledigt Spannung
- Unter Spannung
- Überstrom
- Ungleichgewicht mit Strom ist
- über Leistung
- Die Wartung endet. Alarm bei niedrigem
- Wasserstand
- NOT-AUS-Kurbelfehler
-
- Batterie erschöpft. Spannung.
- Batterie unter Spannung
- Das Ladegerät lädt nicht. Der Ladevorgang des
- Ladegeräts ist fehlgeschlagen
- STOP-Fehler

5. Parameter

Optionen	Parameter
Spannung funktioniert	DC8V ----- 36V Dauerbetrieb
Energieverbrauch	Standby-Modus: 24 V: MAX 1 W
	Betrieb: 24 V: MAX5 W
Wechselspannungseingang	1P2W 30-276 V AC (ph-N)
	2P3W 30-276 V AC (ph-N)
	3P4W 30-276 V AC (ph-N)
Sensor <small>Geschwindigkeit</small> rotationFrequency	50-10000 Hz
MAX Kumulierte Zeit	99999,9 Stunden(Mindeste Ladenzeit:6 Minuten)
Kraftstoffrelais Ausgang	Max. 16 Ampere DC+VE-Versorgungsspannung
Beginn des Relaisausgangs	Max. 16 Ampere DC+VE-Versorgungsspannung
HINZUFÜGEN, AUSGANG 1	Max. 16 Ampere DC+VE-Versorgungsspannung
HINZUFÜGEN, AUSGANG 2	Max. 16 Ampere DC+VE-Versorgungsspannung

HINZUFÜGEN, AUSGANG 3	5 A. Berührungsloser, normalerweise geöffneter Ausgang
HINZUFÜGEN, AUSGANG 4	5 A. Berührungsloser, normalerweise geöffneter Ausgang
Spannende Leistung	Max. 1 A DC+VE-Versorgungsspannung
Eingabewertschalter	verfügbar, wenn mit Batterie verbunden -
Die Krankheit wirkt	- 25-65°C
Lagerung ist eine Krankheit	- 40-85°C
Schutzlevel	IP54: Wenn hinzugefügt wasserdicht Gummi Abstandshalter zwischen dem Controller und seinem Panel
Isolationsstärke	Legen Sie zwischen der Hochspannungsklemme und der Niederspannungsklemme eine Wechselspannung von 1,5 kV an; Der Leckstrom beträgt innerhalb von 1 Minute nicht mehr als 3 mA.
Im Allgemeinen die Messung	210 mm * 160 mm * 50 mm
Schneiden Sie die Platte ab	186 mm * 142 mm
Gewicht	0,85 kg

6. Gesamtgröße und Verdrahtungsplan

-Gesamte Größe:



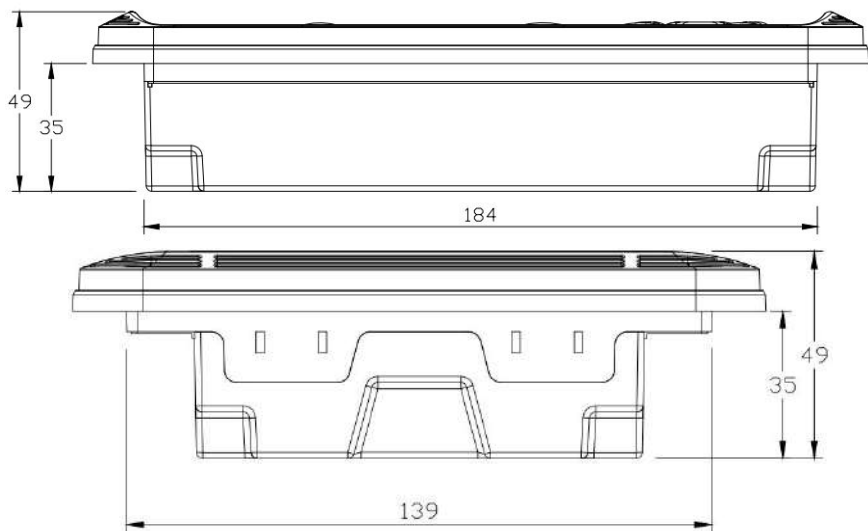
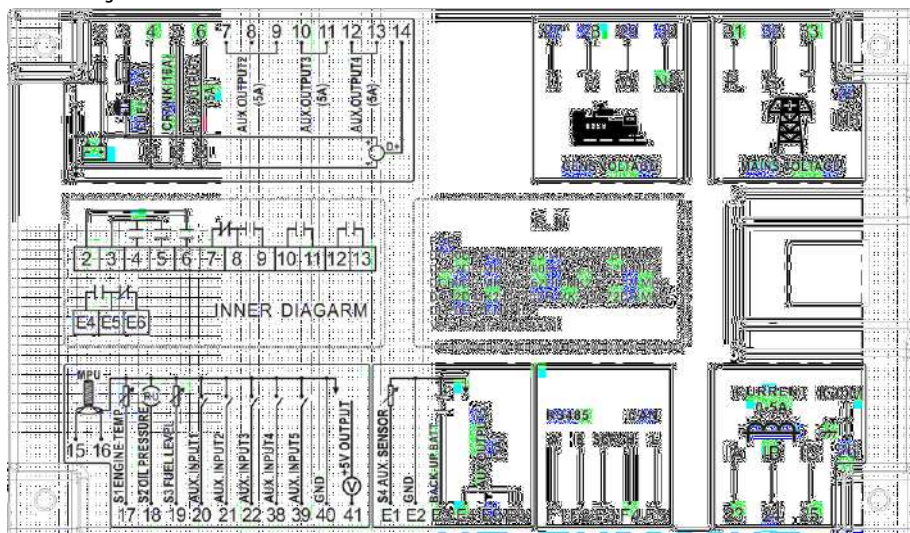

-Beschreibungen vom Anschlussterminal

Deutsch Ja	Funktion	Beschreibung	Kabel Dolch Schnitt Region
1	Batterie-Minus-Eingang B-	Controller-Stromversorgungseingang B-	2,5 mm ²
2	Batterie-Minus-Eingang B+	Controller-Stromversorgungseingang B+	2,5 mm ²
3	Außerordentlich Einführung	Situation STOPPEN B+ Die Eingangsspannung ist aktiv und mit der Not-Aus-Taste (normalerweise GESCHLOSSEN) verbunden.	2,5 mm ²

4	Kraftstoffleistung	+ VE-Ausgang, max. 16 Ampere	1,5 mm ²
5	Kurbelausgang	+ VE-Ausgang, max. 16 Ampere	1,5 mm ²
6	Hilfsausgang 1	+ VE-Ausgang, max. 5 Ampere	1,5 mm ²
7	Hilfsausgang 2 normal geschlossen	passiver Ausgang, max. 5 Ampere	1,5 mm ²
8	Hilfsausgang 2 gemeinsam		1,5 mm ²
9	Hilfsausgang 2 normal OFFEN	passiver Schließer-Ausgang, max. 5 Ampere	1,5 mm ²
10	Hilfsausgang 3		1,5 mm ²
11	Hilfsausgang 3	Passiver Schließer-Ausgang, max. 5 Ampere Passiver Schließer-Ausgang, max. 5 Ampere	1,5 mm ²
12	Hilfsausgang 4		1,5 mm ²
13	Hilfsausgang 4	passiver Schließer-Ausgang, max. 5 Ampere + VE-Ausgang, max. 0,9 Ampere	1,5 mm ²
14	Ladeerregungsausgang		1,0 mm ²
15	Geschwindigkeitsmesser -	Für Verbindung <small>Geschwindigkeit</small> verwenden abgeschirmter Leiter.	1,0 mm ²
16	Geschwindigkeitssensor +	Für Verbindung <small>Geschwindigkeit</small> verwenden abgeschirmter Leiter. Eingangssensor anschließen.	1,0 mm ²
17	Temperatursensor		1,0 mm ²
18	Öldrucksensor	Eingangssensor anschließen. Die Erdung gilt entsprechend dem Eingang des Funktionswahlschalters.	1,0 mm ²
19	Kraftstoffstandsensord		1,0 mm ²
20	Hilfseinleitung 1	Die Erdung gilt entsprechend dem Eingang des Funktionswahlschalters. Stromwandler sekundär ausgelegt für 5A.	1,0 mm ²
21	Hilfseingang 2		1,0 mm ²
22	Hilfseingang 3		1,0 mm ²
23	CT Sekundär L1 laden		1,5 mm ²
24	CT Sekundär L2 laden	Stromwandler sekundär ausgelegt für 5A. Gemeinsam verbinden.	1,5 mm ²
25	CT Sekundär L3 laden		1,5 mm ²
26	Belastung CT Sekundär I COM		1,5 mm ²
27	Generatorspannung U	Wird an den Ausgang R angeschlossen, um Strom zu erzeugen.	1,0 mm ²
28	Generatorspannung V	Der Sphase-Ausgang ist an die Stromerzeugung angeschlossen.	1,0 mm ²
29	Generatorspannung V	Verbunden mit dem Stromerzeugungsausgang Tphase.	1,0 mm ²
30	Generatorspannung N2	Am Ausgang N ist eine Phase zur Stromerzeugung angeschlossen.	1,0 mm ²
31	Netzwerkspannung R	Angeschlossen an das U-Phasen-Stromnetz.	1,0 mm ²
32	Netzwerkspannung S	Angeschlossen an das B-Phasen-Stromnetz.	1,0 mm ²
33	Netzwerkspannung T	Angeschlossen an das B-Phasen-Stromnetz.	1,0 mm ²
34	Netzwerkspannung N1	Die H-Phase ist an das Stromnetz angeschlossen.	1,0 mm ²
38	Hilfseingang 4	Die Erdung gilt entsprechend dem Eingang des Funktionswahlschalters.	1,0 mm ²
39	Hilfseinführung 5	Die Erdung gilt entsprechend dem Eingang des Funktionswahlschalters.	1,0 mm ²
40	Der Sensor ist gemeinsam mit GND verbunden	An eine negative oder externe Batterie anschließen.	1,0 mm ²

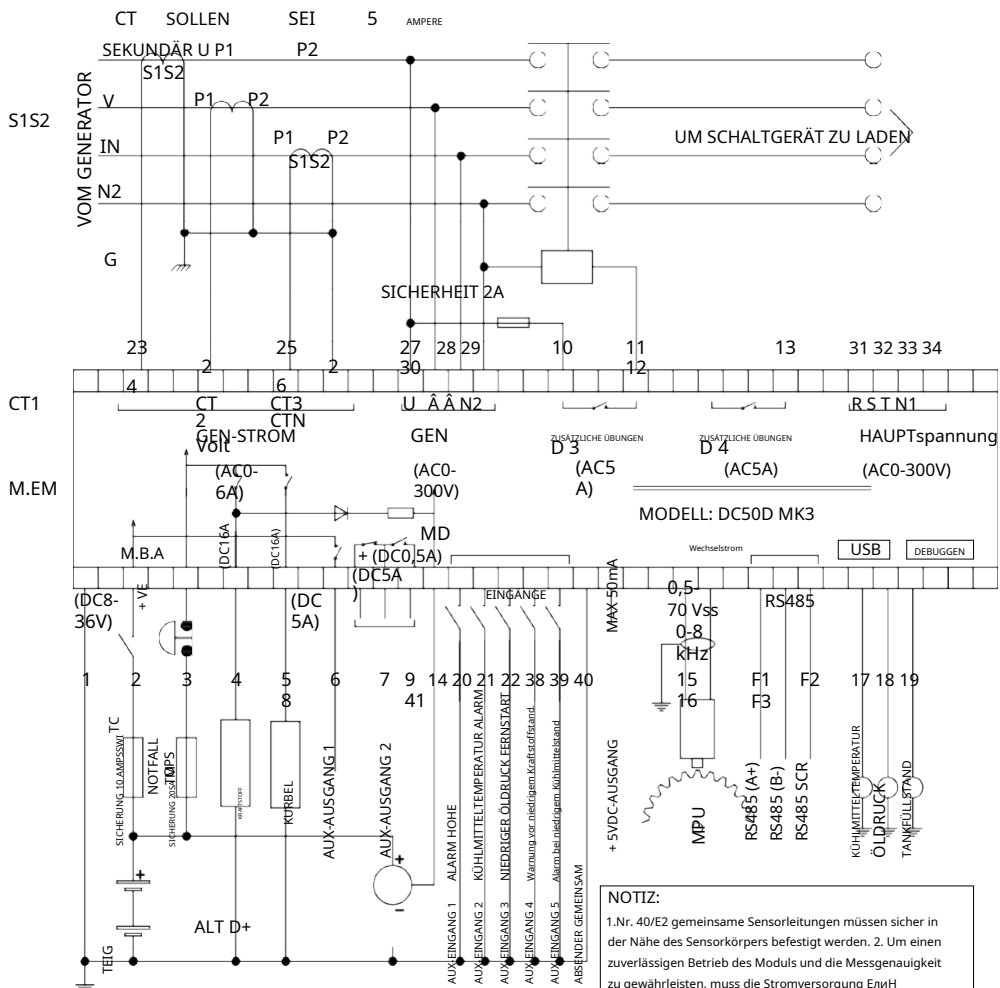
41	+5V Ausgang	Verbinden Sie die Stromquelle des Öldrucksensors mit dem Ausgangsspannungssignal, maximal 50 mA.	1,0 mm ²
F1	RS485 B	Ein abgeschirmtes Kabel mit 120 Ω und eine gute Erdung werden empfohlen.	1,0 mm ²
F2	RS485 A		1,0 mm ²
F3	RS485 SCR		1,0 mm ²

-Typischer Schaltplan für DC50D MK3, 3 Phasen, 4 Drähte

NOTIZ:
 1. Nr. 40/E2 gemeinsame Sensorleitungen müssen sicher in der Nähe des Sensorkörpers befestigt werden. 2. Um einen zuverlässigen Betrieb des Moduls und die Messgenauigkeit zu gewährleisten, muss die Stromversorgung EmH NeOs so weit wie möglich und teilen Sie das Stromkabel nicht mit Rohöl und anderen Geräten.



Notiz. Bitte bewegen Sie den Akku während des Betriebs nicht, da es sonst zu einem Defekt des Controllers kommen kann!



ACHTUNG: Wenn der Generator unter Last läuft, darf die Sekundärwicklung des Stromwandlers nicht offen sein, da sonst eine hohe Spannung entsteht, die die Sicherheit von Personen gefährdet.

-Typischer Schaltplan für DC52D MK3, 3 Phasen, 4 Drähte

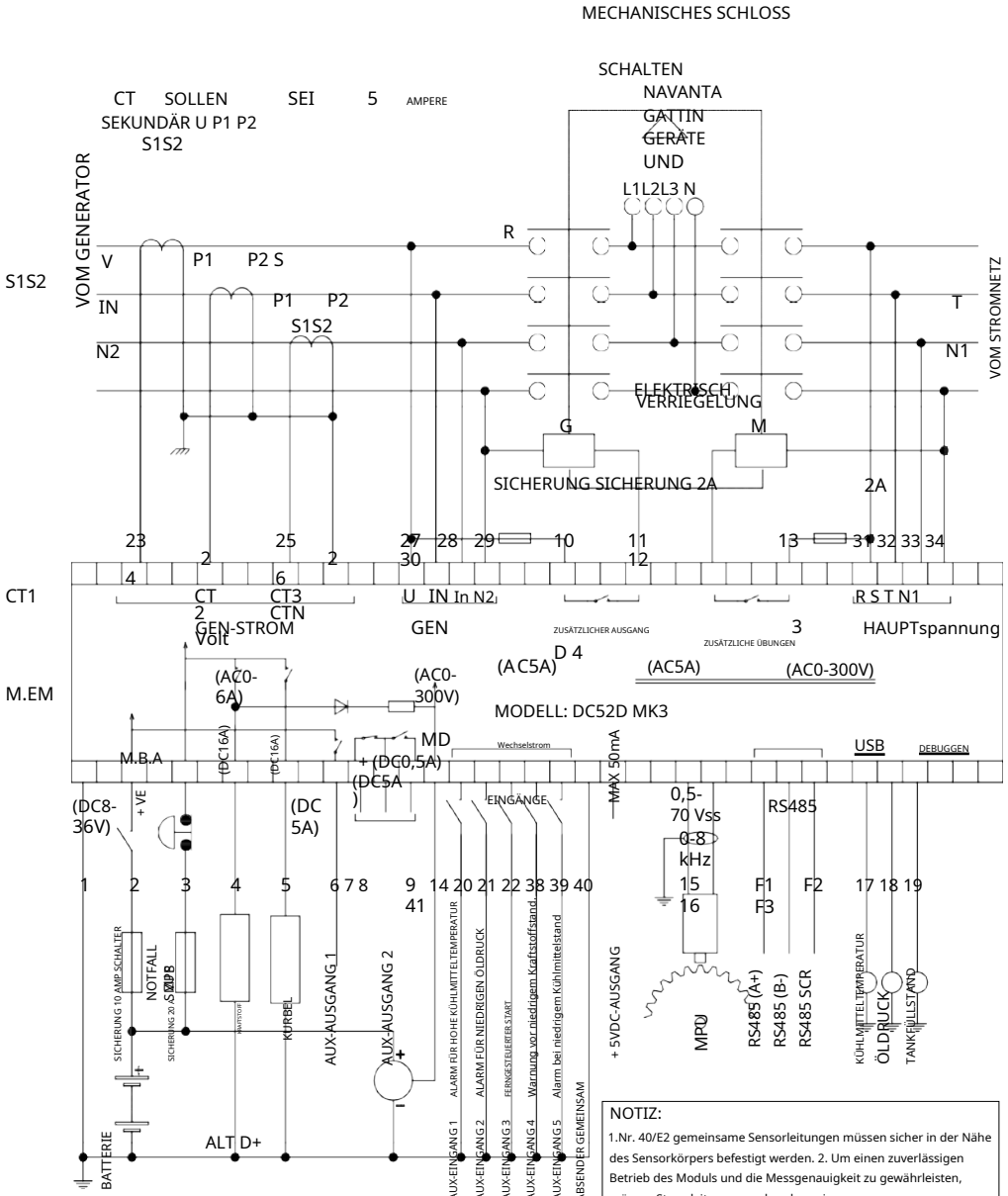

Der Minuspol der Batterie muss ersetzt werden



Notiz. Bitte bewegen Sie sich während des Betriebs nicht, da es sonst zur Beschädigung des Controllers kommen kann!



WARNUNG: Wenn der Generator unter Last, Sekundärwicklung Der Stromwandler darf nicht im Leerlauf geschaltet werden, da sonst eine hohe Spannung entsteht, die die Sicherheit von Personen gefährdet.

NOTIZ:
 1. Nr. 40/E2 gemeinsame Sensorleitungen müssen sicher in der Nähe des Sensorkörpers befestigt werden. 2. Um einen zuverlässigen Betrieb des Moduls und die Messgenauigkeit zu gewährleisten, müssen Stromleitungen vorhanden sein
 EpH möglich und teilen Sie das Stromkabel nicht mit anderen Geräten.

-Typischer Schaltplan für DC50D MK3, 1 Phase, 2 Drähte

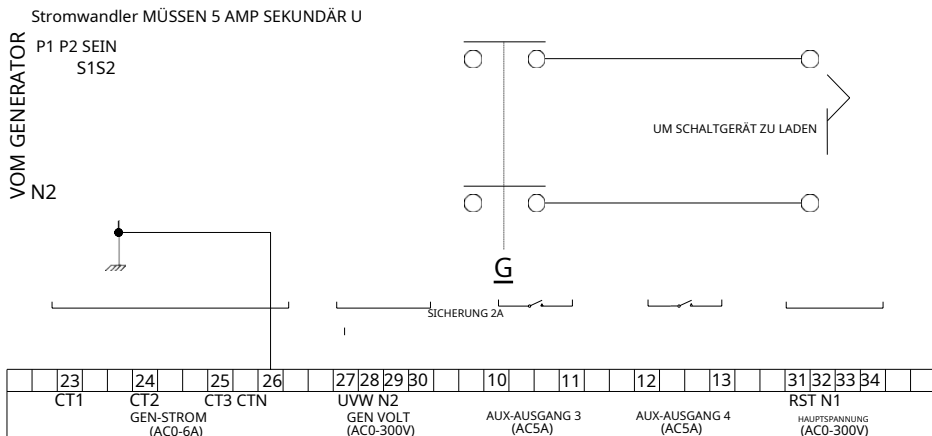

-DC50D MK3 2-Phasen 3-Leiter Typischer EleM

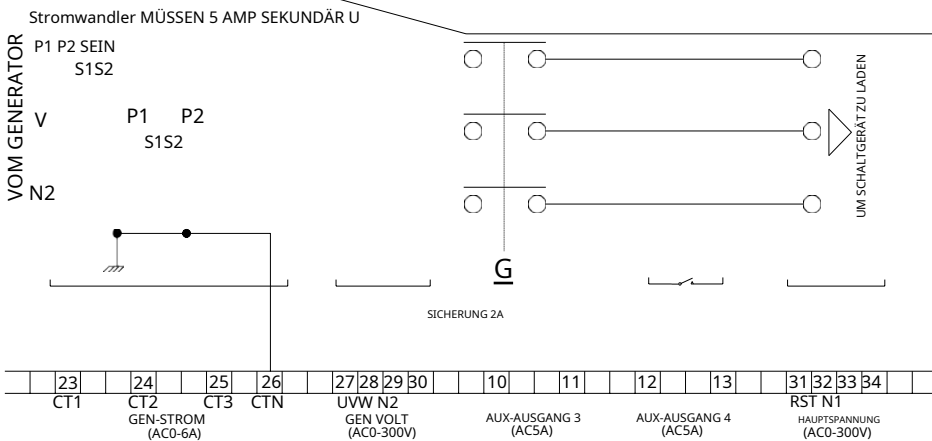

MODELL: DC50D MK3

2 PHASE 3 DRAHT

-Typischer Schaltplan für DC52D MK3, 1 Phase, 2 Drähte

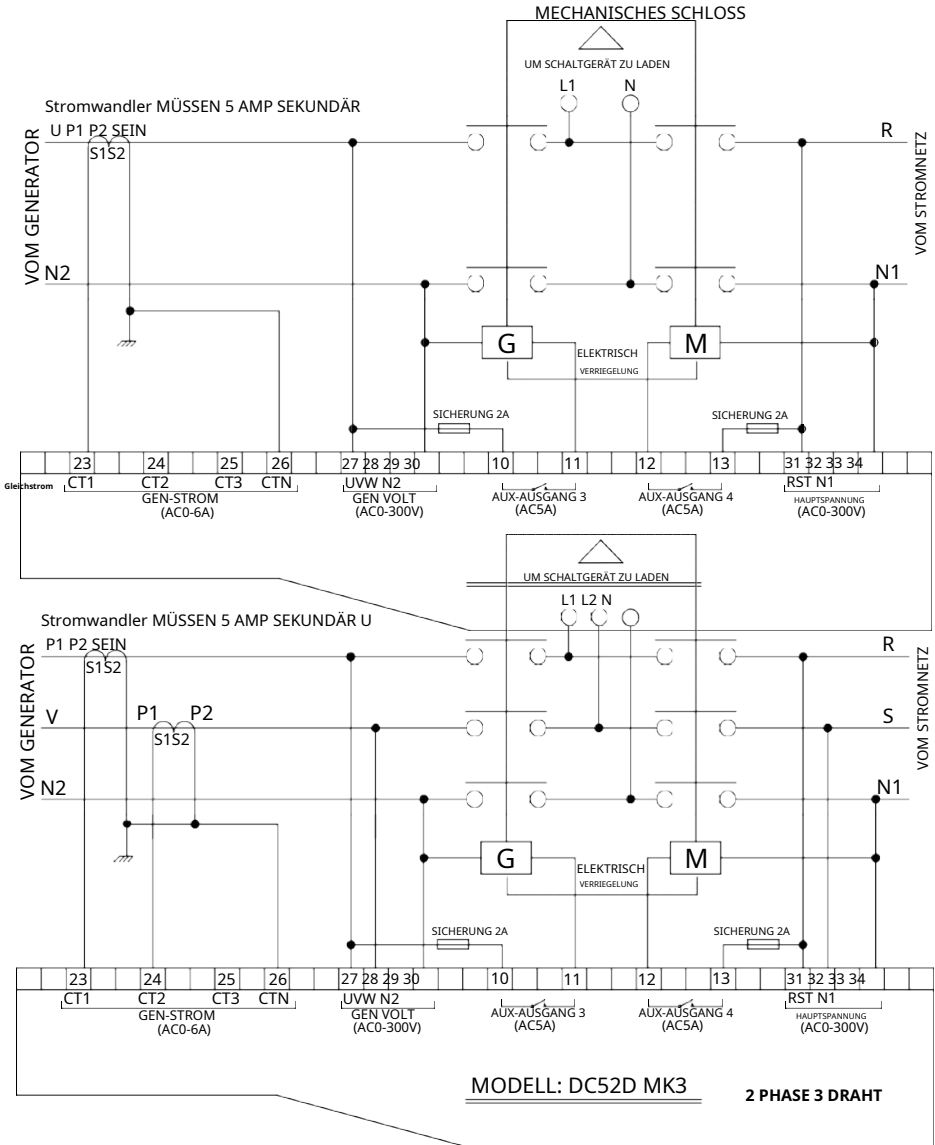

7. Installationsanleitung

-Der Controller wird mit vier speziellen Befestigungselementen und Schrauben befestigt, wobei die Schrauben der Metallbefestigung nicht zu fest angezogen werden dürfen.

- Plattenschnitt: W220 mm * H160 mm.

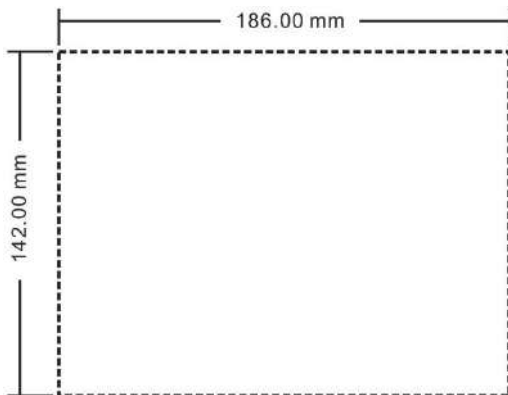

Notiz. Wenn der Regler direkt im Gehäuse des Stromerzeugers eingebaut ist bzw. Bei oszillierenden Geräten muss eine Gummidichtung eingebaut werden.

-Batteriespannungseingang

Der DC5xD MK3 Controller ist für Batteriespannungen von 8-36VDC geeignet. Minusbatterien müssen fest mit dem Motorgehäuse verbunden sein. Die Netzteile B+ und B des Leistungsreglers müssen an den Plus- und Minuspol der Batterie angeschlossen werden und die Drahtstärke sollte nicht weniger als 2,5 mm betragen.



NOTIZ:

Bei einem Ladegerät mit schwebender Ladung verbinden Sie den Ausgang des Ladegeräts direkt mit dem Plus- und Minuspol der Batterie und verbinden Sie dann die Plus- und Minuspole der Batterie mit der positiven und negativen Stromversorgung des Controllers.

-Ausgangs- und Erweiterungsrelais



Hinweis: Alle Reglerausgänge sind Relaiskontakte. Die maximale Stromkapazität ist im Abschnitt „Parameter“ dieses Handbuchs beschrieben. Bitte verwenden Sie es im Relaisstrom. Wenn ein erweitertes Relais erforderlich ist, fügen Sie an beiden Enden der Spule eine Gleichstromdiode (wenn die Spule des erweiterten Relais Gleichstrom ist) oder eine Widerstands-Kapazitätsschleife (wenn die Spule des erweiterten Relais Wechselstrom ist) hinzu, um Störungen mit der Steuerung oder anderen Geräten zu verhindern .

-Wechselstromeingang

An den Stromeingangsregler muss extern ein Stromwandler mit einem Nennsekundärstrom von 5A angeschlossen werden.



ACHTUNG: Wenn der Generator unter Last läuft, ist die Sekundärwicklung beschädigt. Der Stromwandler darf nicht im Leerlauf geschaltet werden, da sonst eine hohe Spannung entsteht, die die Sicherheit von Personen gefährdet.

-Hält dem Spannungstest stand









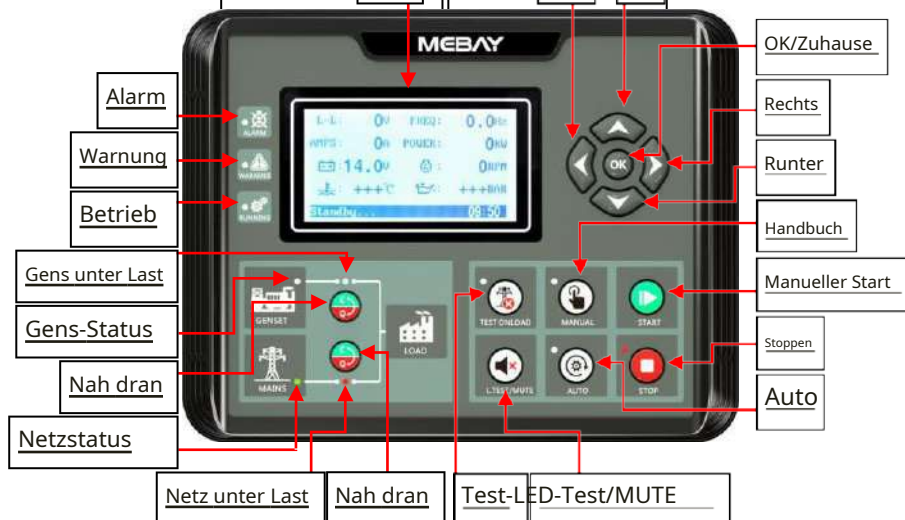
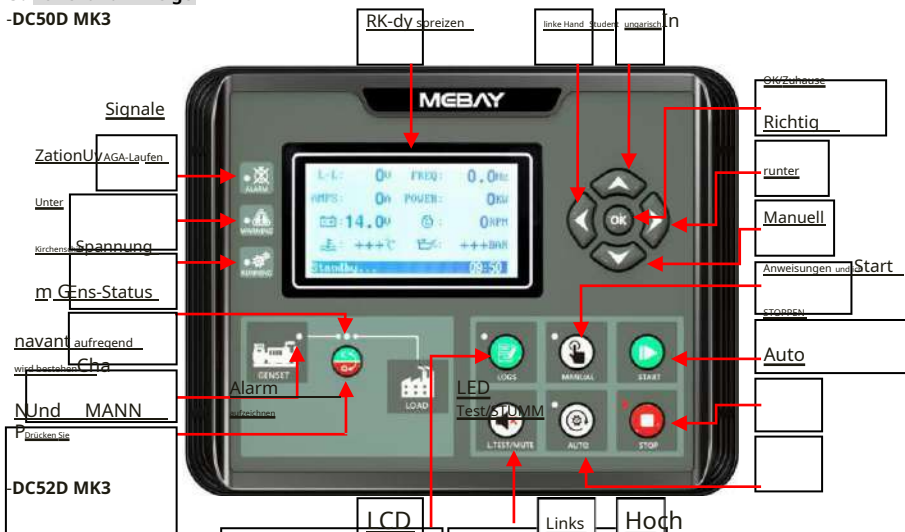



Wenn der Spannungsfestigkeitstest durchgeführt wird, nachdem der Controller bereits auf dem Bedienfeld installiert wurde, trennen Sie bitte alle Anschlüsse der Controller-Klemmen, um eine Beschädigung durch die hohe Spannung zu vermeiden.

8. Panel und Anzeige

-DC50D MK3



-Beschreibung der Schlüsselfunktionen

SCHLÜSSEL	NAME	Die Hauptfunktion
	STOPPEN Gießen Zurückkehren Geh weg	-kann den Generator im manuellen/automatischen Modus STOPPEN; -Kann den Schließalarm zurücksetzen -Während des Stoppvorgangs können Sie den Generator durch erneutes Drücken dieser Taste sofort stoppen. -Durch Drücken dieser Taste können die Einstellungen abgebrochen und zur Oberklasse unter der Edition zurückgekehrt werden. -Im Einstellungsmodus mit Datenüberprüfung können die Daten gespeichert werden und das System wird nach Drücken von beendet.
	Start	-Starten Sie den Generator im manuellen Modus. -Durch Drücken dieser Taste kann das Stromaggregat im manuellen Testmodus gestartet werden.
	Anweisung	-Durch Drücken dieser Taste wird das Modul im manuellen Modus installiert.
	Auto	-Durch Drücken dieser Taste wird das Modul in den Automatikmodus versetzt.
	DC50D MK3 Aufzeichnungen	-Drücken Sie diese Taste, um die Alarmaufzeichnungen im Stoppmodus zu überprüfen.
	DC52D MK3 Prüfen	-Durch Drücken dieser Taste gelangen Sie in den manuellen Testmodus. -Im Testmodus kann durch Drücken von MANUAL das Stromaggregat gestartet und nach dem Betrieb auf Normallast umgeschaltet werden Es erfolgt ein Test, ob sich der Autostart im Normalzustand befindet.
	Prüfen LEDs/ ACHTUNG ist klar	-Überprüfen Sie, ob alle LEDs in Ordnung sind, indem Sie diese Taste drücken, um zu prüfen, ob sie alle leuchten und alle aus sind, wenn Sie sie abschwächen müssen. -Wenn eine Warnung vorliegt, kann durch Drücken dieser Taste die Warnung gelöscht werden und der Controller überprüft erneut VORSICHT. -Im Alarmfall kann durch Drücken dieser Taste der Summerruf gelöscht werden. -Durch 3-sekündiges Drücken dieser Taste kann der Summerruf abgebrochen werden. Durch erneutes Drücken innerhalb von 3 Sekunden kann der Summerruf wiederhergestellt werden.
	Generation/ Kette Schließen/Notiz peitschen	-Im manuellen Modus kann durch Drücken dieser Taste die Last auf den Generator/das Netz übertragen werden.
	Links	-Im Anzeigemodus wird durch Drücken dieser Taste die Seite nach links umgeblättert. -Drücken Sie im Bearbeitungsmodus diese Taste, um die Ziffer einzugeben.
	Rechts	-Drücken Sie im Anzeigemodus diese Taste, um die Seite korrekt umzublätern. -Drücken Sie im Bearbeitungsmodus diese Taste, um die Ziffer einzugeben.
	über	-Im Anzeigemodus können Teile der Seite nach oben verschoben werden. -Drücken Sie im Bearbeitungsmodus diese Taste, um eine Zahl zu verschieben oder die Zahl zu erhöhen. -Drücken Sie im Aufnahmemodus diese Taste, um sich in der Ziffer zu bewegen.

	runter	-Im Anzeigemodus können Teile der Seite nach unten verschoben werden. -Drücken Sie im Bearbeitungsmodus diese Taste, um eine Zahl zu verschieben oder Zahlen zu verringern. -Drücken Sie im Aufnahmemodus diese Taste, um sich in der Ziffer zu bewegen.
	in Ordnung Schnittstelle Benutzer Ändern	-Bestätigen Sie beim Wechsel in den Bearbeitungsmodus. -Die Seite wird im Datensatzüberprüfungsmodus aufgerufen. -Die schwarze Benutzeroberfläche und die weiße Benutzeroberfläche können durch Drücken umgeschaltet werden. -Im Standby-Modus 3 Sekunden lang drücken, um in den Parametereinstellungsmodus zu gelangen.
	Einstellungen Regime	-Drücken Sie gleichzeitig OK und STOP, um in den Einstellungsmodus zu gelangen
	DC52D MK3 Alarm <small>Überprüfen Sie die Aufzeichnungen</small>	-Drücken Sie STOP und RECHTS, um die Aufzeichnungen aller gedrückten Tasten zu überprüfen, bevor Sie die Seite verlassen.

-Automatische Einstellung der Schwungradzähne des Motors

1) Die Kurbelsperre muss so eingestellt werden, dass sie sowohl die Parameter „Geschwindigkeit“ als auch „Frequenz“ umfasst.

2) Wenn die Generatorfrequenz und die Motordrehzahl nicht Null sind, drücken Sie und während mehr Nach ca. 0,5 Sekunden berechnet und speichert der Controller automatisch die Anzahl der Schwungradzähne entsprechend der Erzeugungsfrequenz und den Generatorpolen.

3) Nach erfolgreicher Berechnung und Speicherung der Anzahl der Schwungradzähne zeigt die Steuerung: „**Schwungrad xxx Zähne, erfolgreich gespeichert!**“

-Überprüfung der Alarmaufzeichnung

Der DC5XD MK3-Controller kann 14 Gruppen von Alarmaufzeichnungen speichern, die Zeit, Genparameter, Motorparameter usw. enthalten. So überprüfen Sie die Alarmaufzeichnungen:

1) Geben Sie den Alarmseiteneintrag ein:

A) DC50D MK3: Drücken Sie im STOP-Modus um zur Alarmaufzeichnungsseite zu gelangen;

B) DC52D MK3: Klicken und gleichzeitiger Zugriff auf Alarmseitendatensätze;

2) Drücken Sie , um zur obersten Zahl zurückzukehren, und drücken Sie Geben Sie die untere Ziffer an zurück

Wählen Sie den gewünschten Eintrag aus. Seite , um den Datensatz zu bestätigen und den Verlauf der Datensatzprüfung einzugeben drücken.

3) Drücken Sie um die unteren Einträge auf der Eintragsprüfungsseite umzukehren. Drücken Sie Zu

Drehen Sie die obere Schallplatte und drücken Sie , um zur Seite des Alarmverlaufs-Datensatzes zurückzukehren.

4) Verlassen Sie die Aufzeichnungsseite: Drücken Sie im Verlauf der Aufzeichnung der Seite und der Überprüfung der Seite ausgeben;

9. BEDIENTUNGSANLEITUNG und BEDIENTUNGSANLEITUNG
-Befehlestestmodus: (nurDC52D MK3 hat diese Funktion)-

Klicken und stellen Sie sicher, dass es sich in der STANDING-Position befindet, bevor Sie beginnen.

Drücken Sie * und die Testdateianzeige leuchtet auf. Zu diesem Zeitpunkt wird erkannt, ob eine Verbindung besteht der einzelnen Sensoren ist normal. Wenn der Sensor geöffnet ist, wird der Sensor-Öffnet-Alarm ausgelöst. Wenn dies

Normalerweise erfolgt der Startvorgang des Geräts in der folgenden Reihenfolge, nachdem Sie die Taste „Automatisch umschalten“ gedrückt haben, um den Generator mit Strom zu versorgen, wenn das Gerät normal läuft. Drücken Sie

" Kon

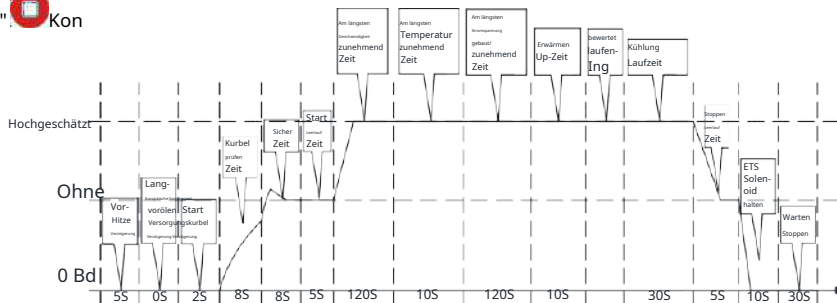
Anleitung zum Startmodus

Drücken Sie und stellen Sie vor dem Starten sicher, dass es sich in der Stopposition befindet.

Drücken Sie * und die Testdateianzeige leuchtet auf. Zu diesem Zeitpunkt wird erkannt, ob eine Verbindung besteht der einzelnen Sensoren ist normal. Wenn der Sensor geöffnet ist, wird der Sensor-Öffnet-Alarm ausgelöst. Wenn dies

Normalerweise erfolgt der Startvorgang des Geräts in der folgenden Reihenfolge, nachdem Sie die Taste „Automatisch umschalten“ gedrückt haben, um den Generator mit Strom zu versorgen, wenn das Gerät normal läuft. Drücken Sie

" Der Controller führt den Parkvorgang zu folgenden Zeitpunkten durch:

Instr

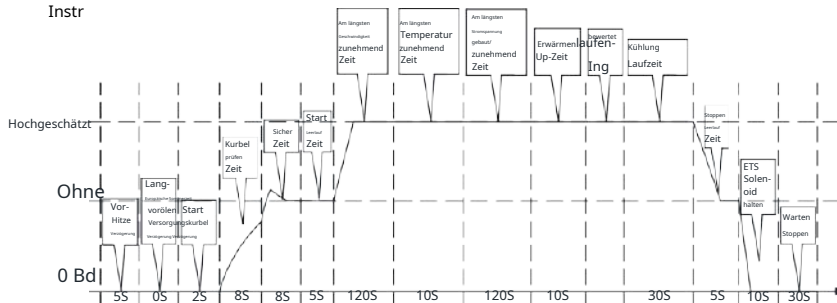

Nach erfolgreichem manuellen Start Sie können auf „Auto Key“ klicken. konvertiert in einer automatischen Datei. Die konkreten Arbeitszeiten sind wie folgt:

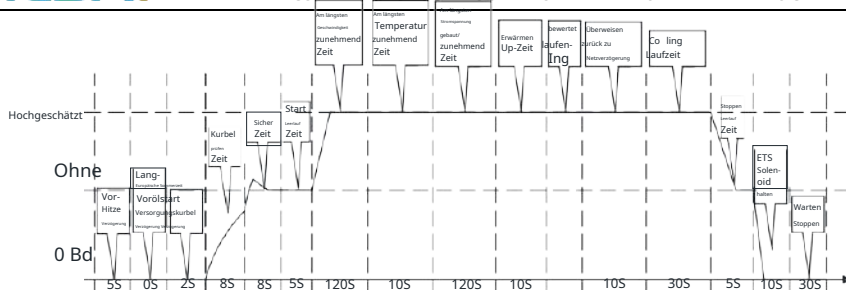

Automatischer Startmodus:

Drücken Sie und stellen Sie vor dem Starten sicher, dass es sich in der Stopposition befindet.

Drücken Sie und die Testdateianzeige leuchtet auf. Zu diesem Zeitpunkt wird erkannt, ob eine Verbindung besteht der einzelnen Sensoren ist normal. Wenn der Sensor geöffnet ist, wird der Sensor-Öffnet-Alarm ausgelöst. Wenn es normal ist, warten Sie, bis das Fernstartsignal gültig ist (DC52D MK3 hat erkannt, dass das Fernstartsignal gültig ist oder die Stromversorgung ungültig ist). Das Gerät führt den Startvorgang in der folgenden Reihenfolge durch. Wenn das Gerät in den normalen Betriebsmodus wechselt, schaltet es automatisch auf Generatorstrom um. Der Controller erkennt das Fernstartsignal und den Netzwerkstatus in Echtzeit (DC52D MK3 verfügbar). Beim Fernstart verschwindet das Signal und das Netzwerk sorgt dafür, dass die Stromversorgung wieder normal wird. Der Abschaltvorgang wird nach einer „Zyklusverzögerung“ durchgeführt (DC52D MK3 ist verfügbar).

Auto

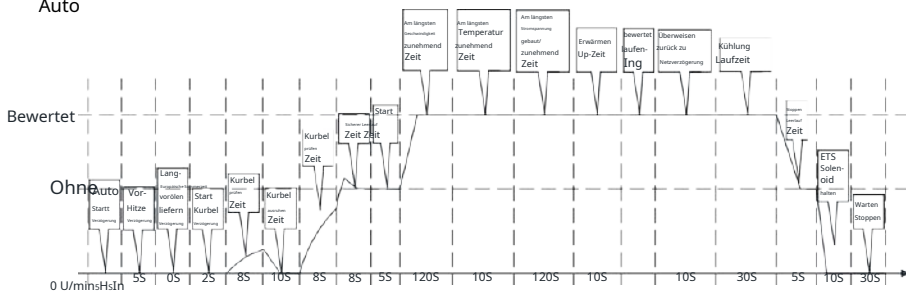

-Meldung im Startvorgang



Hinweis 1: Während der Startzeit bestimmt der Controller automatisch das Geschwindigkeitssignal, das Frequenzsignal und den Wert des Öldrucks oder der Ladespannung (je nach Parametereinstellung), um die Bewertungsbedingung für einen erfolgreichen Start zu erreichen, und beurteilt dann, dass dies der Fall ist. Der Start ist erfolgreich und das Motorrelais ist GESCHLOSSEN.



Hinweis 2: Reagieren Sie während der Sicherheitsverzögerung nur auf Notstopp, sofortigen Stopp, Übergeschwindigkeit, Überfrequenz, Überspannung, abnormale Verschlussöffnung und andere Alarme, auf die nicht reagiert wurde.



Hinweis 3: Keine Reaktion auf Alarm und VORSICHT bei niedriger Geschwindigkeit, niedriger Frequenz,

Unterspannung, Überstrom, Überleistung, Stromunsymmetrie, Entlastungsauslösung durch externes Moment, während der Startleerlaufzeit.



Hinweis 4: Bei der Eingabe der Geschwindigkeitsanstiegszeit ist keine Reaktion auf niedrige Frequenz, niedrige Spannung, Überstromungleichgewicht, externe kurzzeitige Abschaltung der Entlastung und Überleistung erforderlich.



Hinweis 5: Keine Reaktion auf niedrige Frequenz, niedrige Spannung, Überstromungleichgewicht usw.

Bei Eingabe der Temperaturanstiegszeit ist eine externe sofortige Abschaltung der Entlade- und Überschussleistung erforderlich.



Hinweis 6: Bei der Eingabe der Spannungsanstiegszeit ist keine Reaktion auf niedrige Frequenz, niedrige Spannung, Überstromstromgleichgewicht, externe kurzzeitige Abschaltung der Entladung und Überleistung erforderlich.



Hinweis 7: Beim Eintritt in die Aufwärmzeit ist keine Reaktion auf niedrige Frequenz, niedrige Spannung, Überstrom-Stromungleichgewicht, externe kurzzeitige Abschaltung der Entladung und Überleistung erforderlich.



Hinweis 8: Nach Eingabe des geschätzten Betriebs in Gens Lastrelaisausgang.



Hinweis 9: Wenn im Abschaltvorgang das Fernstartsignal innerhalb der „Abkühlzeit“ wieder gültig ist, wird der voraussichtliche Betrieb erneut eingegeben.



Hinweis 10: Wenn die Stopptaste während der Leerlaufzeit erneut gedrückt wird, wird die Leerlaufzeit abgebrochen und der STOP-Vorgang direkt ausgeführt.

10. Warnung und Schließalarm

-Warnung



Hinweise: Eine Warnung ist ein nicht schwerwiegender Fehlerzustand, der die Generatoren des Systems zu diesem Zeitpunkt nicht beeinträchtigt. Es erinnert die Bediener lediglich daran, auf die fehlerhafte Situation zu achten und diese rechtzeitig zu beheben, um den kontinuierlichen Betrieb des Systems sicherzustellen. Wenn eine Warnung auftritt, stoppen Stromaggregate nicht. Sobald ein Fehler gelöscht wird, wird er bei ACHTUNG automatisch gelöscht.

Öldrucksensor VORSICHT

Wenn der Reglerparameter „**Aktion bei niedrigem Öldruck**“ einstellen "**Warnung**“ und AUX. EINGANGSANSCHLUSS «**Die Abschaltung bei niedrigem Öldruck ist deaktiviert**» Schalter ist gültig und die Steuerung erkennt, dass der Motoröldruck niedriger ist als der »**Warnung bei niedrigem Öldruck**«, Starten Sie dann die Warnverzögerung, und die Dauer (Normale Alarmverzögerung) hat sich nicht wieder normalisiert, in VORSICHT wird ein niedriger Öldruck gemeldet. "**WARNUNG**„Lichter gehen an, Generatoren stoppen nicht, Anzeigen“**Niedriger SensorOP**» bezüglich der aktuellen Fehlfunktion des Bildschirms.

Ölmangelschalter VORSICHT

Wenn der Reglerparameter „**Aktion bei niedrigem Öldruck**“ einstellen "**Warnung**“ und in DOP. INPUT-Port "**Abschaltung bei niedrigem Öldruck**„Schalter ist gültig und c

Die Steuerung erkennt, dass der Motoröldruck niedriger ist als „**Warnung bei niedrigem Öldruck**«, Starten Sie dann die Warnverzögerung, und die Dauer (Normale Alarmverzögerung) hat sich nicht wieder normalisiert, in VORSICHT wird ein niedriger Öldruck gemeldet. "**WARNUNG**„Lichter gehen an, Generatoren stoppen nicht, Anzeigen“**Low OP-Schalter**» für den aktuellen Fehlerbildschirm.

Hochtemperatursensor VORSICHT

Wenn der Reglerparameter „**Aktion bei hoher Temperatur**“ einstellen "**Warnung**“ und AUX. EINGANGSANSCHLUSS «**Hohe Temperatur ist ausgeschaltet**„ Der Schalter ist gültig und die Steuerung erkennt, dass der Kühlmitteltemperaturwert höher ist als „**Warnung vor hoher Temperatur**“, Starten Sie dann die Warnverzögerung, und die Dauer (normale Alarmverzögerung) normalisiert sich nicht, die Warnung zu hoher Kühlmitteltemperatur wird ausgegeben. Indikatoren « **WARNUNG**„ leuchtet auf, die Generatoren stoppen nicht“, wird angezeigt**Hoher WT-Sensor**» auf v Aktueller Fehlerbildschirm.

Hochtemperaturschalter VORSICHT

Wenn der Reglerparameter „**Aktion bei hoher Temperatur**“ einstellen "**Warnung**“ und AUX. EINGANGSANSCHLUSS «**Hohe Temperatur ist ausgeschaltet**„ Der Schalter ist gültig und die Steuerung erkennt, dass der Kühlmitteltemperaturwert höher ist als „**Warnung vor hoher Temperatur**“, Starten Sie dann die Warnverzögerung, und die Dauer (normale Alarmverzögerung) normalisiert sich nicht, die Warnung zu hoher Kühlmitteltemperatur wird ausgegeben. Indikatoren « **WARNUNG**„ leuchtet auf, die Generatoren stoppen nicht“, wird angezeigt**Hoher WT-Sensor**» auf v Aktueller Fehlerbildschirm.

Sensor für niedrigen Kraftstoffstand VORSICHT

Wenn die Steuerung erkennt, dass der Kraftstoffstand unter „**Niedriger Kraftstoffstand Warnung**“ Dann startet die Warnverzögerung und die Dauer (normale Alarmverzögerung) ändert sich nicht Sollte sich der Kraftstoffstand wieder normalisiert haben, wird eine Warnung bei niedrigem Kraftstoffstand ausgegeben. "**WARNUNG**, Anzeigen leuchten auf, Generatoren stoppen nicht.“ **Niedriger Kraftstoffstand-A**» auf dem aktuellen Fehlerbildschirm.

VORSICHT. Kraftstoffmangelschalter

Wenn der Controller erkennt, dass der AUX. EINGANG "**Warnung bei niedrigem Kraftstoffstand** Ist der Schalter aktiv, startet er die Warnverzögerung und setzt die normale Alarmverzögerung fort. Wenn der Schalter „**Warneingang für niedrigen Kraftstoffstand**“ an, Kraftstoffmangelschalter eingeschaltet Es wird eine Warnung an den Motor gemeldet. Die Anzeigen leuchten auf «**WARNUNG**“, **Generatoren stoppt nicht, wird angezeigt**" **Niedriger Kraftstoffstand-D**" auf dem aktuellen Fehlerbildschirm.

externer Momentanwert. ACHTUNG

Wenn der Controller erkennt, dass der AUX. EINGANG "**Externer Sofortwarneingang**" Ist der Schalter aktiv, startet er die Warnverzögerung und setzt die normale Alarmverzögerung fort. Wenn „**Extern sofortiger ACHTUNG-Eintrag**“ der Schalter eingeschaltet ist, wird in der ACHTUNG darauf hingewiesen. Indikatoren « **WARNUNG**„, leuchtet auf, die Generatoren stoppen nicht“, wird angezeigt **Sofortige Warnung** » im aktuellen Fehlerbildschirm.

Geschwindigkeitssignal verloren ACHTUNG

Wann für den Reglerparameter „**Aktion bei Verlust von Revolutionen**“ einstellen "**Warnung**", der erkannte Geschwindigkeitswert ist 0, dann haben sich die Startverzögerung und Dauer der Warnung (normale Alarmverzögerung) nicht wieder normalisiert, die Warnung zum Verlust des Geschwindigkeitssignals wird gemeldet. "**WARNUNG**„Lichter leuchten auf, Generatoren STOPPEN nicht, wird angezeigt "**Geschwindigkeit verlieren**" auf dem aktuellen Fehlerbildschirm.

Der Öldrucksensor ist nicht angeschlossen. VORSICHT

Wenn der Reglerparameter „**Aktion, wenn der Öldrucksensor deaktiviert ist**“. einstellen "**Warnung**», Wenn festgestellt wird, dass der Öldrucksensor nicht angeschlossen ist, starten Sie die Warnung Verzögerungen und Dauer (normale Alarmverzögerung). nicht in den Normalzustand zurückgekehrt, in VORSICHT mit abgeklemmtem Öldrucksensor wird VORSICHT gemeldet. Indikatoren «**WARNUNG**„, leuchtet auf, die Generatoren stoppen nicht“, wird angezeigt **OP-Sensor offen**» auf dem aktuellen Fehlerbildschirm.

Der Kühlmitteltemperatursensor ist nicht angeschlossen. ACHTUNG

Wenn der Reglerparameter „**Aktion, wenn der Wassertemperatursensor ausgeschaltet ist**" ist eingestellt auf "**Warnung**„ Wenn festgestellt wird, dass der Kühlmitteltemperatursensor nicht angeschlossen ist, starten Sie die Warnverzögerung und die Dauer (normale Alarmverzögerung). Wenn sich die Warnung des Kühlmitteltemperatursensors nicht wieder normalisiert hat, wird eine Warnung gemeldet. Die Anzeigen werden angezeigt aufleuchten "**WARNUNG** », **Generatoren stoppen nicht, wird angezeigt**" **WT-Sensor offen**" auf dem aktuellen Fehlerbildschirm.

Die Batterie ist leer. Spannung. VORSICHT

Wenn der Controller erkennt, dass die Batteriespannung höher ist als „**Warnung „Überspannung der Batterie**“ , Starten Sie dann die Warnverzögerung und die Dauer (normale Alarmverzögerung) ist nicht wieder normal, die Batterieüberspannungswarnung wird gemeldet. Indikatoren « **WARNUNG**„, leuchtet auf, die Generatoren stoppen nicht“, wird angezeigt **Überspannung** ". im aktuellen Fehlerbildschirm angezeigt.

Externer Entladetaster ACHTUNG

Wenn der Controller erkennt, dass AUX. AUSFAHRT "**Externe sofortige Entladungsabschaltung aus**" aktiv, startet eine Warnverzögerung und läuft für die Dauer des Normalbetriebs weiter verzögerter Alarm. Wenn der Schalter eingeschaltet ist, „**Externen Sofort-Download deaktivieren**.“ **aus**." aktiviert ist, wird eine Warnung gemeldet. Indikatoren «**WARNUNG**» leuchtet auf, aber die Generatoren STOPPEN nicht, es wird angezeigt: **Entladefreigabe**" im aktuellen Fehlerbildschirm.

Der Kraftstoffstandsensord ist deaktiviert. ACHTUNG

Wann für den Reglerparameter „**Aktion, wenn der Kraftstoffstandsensord nicht angeschlossen ist**" einstellen "**Warnung** Wenn festgestellt wird, dass der Kraftstoffstandsensord nicht angeschlossen ist, starten Sie die Warnverzögerung und die Dauer (normale Alarmverzögerung) ist nicht auf den Normalwert zurückgekehrt. VORSICHT, wenn eine Warnung zum Abklemmen des Kraftstoffstandsensors gemeldet wird. "**WARNUNG** „Lichter gehen an, Generatoren stoppen nicht, Anzeigen "**FL-Sensor offen**" im aktuellen Fehler

Bildschirm.

Ablaufwartung VORSICHT

Wann für den Reglerparameter „**Wartungsdauer**“ einstellen "**Warnung**", wenn der primäre Countdown bis zur Wartung definiert ist als "0" oder das Datum der Hauptwartung liegt vor dem aktuellen Datum. Starten Sie dann die Warnungsverzögerung und -dauer (normale Alarmverzögerung). Die Warnung zur fälligen Wartung wird gemeldet. "**WARNUNG**" leuchtet, Motorstopp leuchtet nicht und „ wird angezeigt **Servieren Sie das Ende**" auf dem LCD-Bildschirm.

Schalter für niedrigen Kühlmittelstand ACHTUNG

Wenn der Controller erkennt, dass er sich im DOP befindet. AUSFAHRT "**Niedriger Wasserstand ACHTUNG**" Wenn der Schalter aktiv ist, startet er die WARNUNG-Verzögerung und läuft für die normale Alarmverzögerung weiter. Wenn, "**Das Wasser ist niedrig Aufmerksamkeitsstufe**" Wenn der Schalter eingeschaltet ist, verfügt der Motor über einen Schalter für niedrigen Kühlmittelstand. ACHTUNG gemeldet Die Anzeigen leuchten auf «**WARNUNG**», **die Generatoren stoppen nicht**, „**Niedriger Wasserstand wird angezeigt**" auf dem aktuellen Fehlerbildschirm.

Die Batterie ist leer. Spannung. VORSICHT

Wenn der Controller erkennt, dass die Batteriespannung den Batteriestand überschritten hat, zeigt der Bildschirm die Meldung „**Batterie überlastet.**" **Spannungswarnung**", dann die Warnverzögerung starten und die Dauer (normale Alarmverzögerung) nicht wieder normal ist, wird die Batterieüberspannungswarnung gemeldet. Die Anzeigen leuchten auf « **WARNUNG**“, **die Generatoren stoppen nicht**, „**Abgeschlossen**" wird **angezeigt. Batteriespannung**" auf dem aktuellen Fehlerbildschirm.

Unter der Batteriespannung ACHTUNG

Wenn der Controller erkennt, dass die Batteriespannung niedriger ist als „**Warnung vor niedrigem Batteriestand Stromspannung**“, dann die Warnverzögerung starten und die Dauer (normale Alarmverzögerung) von Nr Wenn der Akku wieder in den Normalzustand zurückkehrt, wird eine Warnung bei niedrigem Batteriestand ausgegeben. Indikatoren "**WARNUNG**„ leuchtet auf, die Generatoren stoppen nicht“, wird angezeigt **Unter BATT Volt**“ auf v Aktueller Fehlerbildschirm.

Ladefehler VORSICHT

Wenn die Lücke zwischen D+ und B+ endet, liegt ein Ladefehler vor, ist aber immer noch hoch (normale Warnverzögerung), dann erscheint die Ladefehlerwarnung. "**WARNUNG**„ Anzeigen leuchten auf, Generatoren stoppen nicht. "**Ladegerätfehler**" auf dem aktuellen Fehlerbildschirm. Sobald die Lücke kleiner als der Wert ist, wird deutlich gewarnt.

-Startfehler. Start fehlgeschlagen

Wenn die Anzahl der Kurbeln die angegebene Anzahl der Kurbeln überschreitet, bedeutet dies, dass ein Startfehler gemeldet wird, wenn der Start des Aggregats immer noch fehlschlägt. "**ALARM**" leuchtet ohne anzuhalten Motor und „**Kurbelfehler**“ im aktuellen Fehlerbildschirm angezeigt.

-Alarm schließen



Achtung: Nach Erscheinen des Abschaltsignals wird das System sofort blockiert und das Stromaggregat gestoppt. Erst nach Lösung der Probleme kommt die Presse



Wird der Schlüssel im Alarmzustand gelöscht, kann er erneut betätigt werden.



Hinweise: Wenn ein Abschaltalarmfehler auftritt, wird „**ALARM**“. nach oben und in den Generator stoppt das Gerät automatisch.

Geschwindigkeitsalarm beendet

Wenn die Steuerung erkennt, dass die Motorgeschwindigkeit höher ist als „**Geschwindigkeitssignal**“, Starten Sie dann die Alarmverzögerung und die Dauer (Notfallverzögerung) kehrt nicht zum Normalzustand zurück, es wird eine Übergeschwindigkeit gemeldet. Indikatoren «**ALARM**» blinkt, der Generator stoppt läuft und zeigt „ **Geschwindigkeit ist vorbei**" ist im aktuellen Fehlerbildschirm aktiviert.

Unter Geschwindigkeitsalarm

Wenn die Steuerung erkennt, dass die Motordrehzahl niedriger ist als **„Alarm bei niedriger Geschwindigkeit“**, starten Sie dann die Alarmverzögerung und die Dauer (Normale Alarmverzögerung) kehrt nicht zum Normalzustand zurück, es wird eine Untergeschwindigkeit gemeldet. **"ANGST"** blinkt, der Generator hört auf zu laufen und zeigt **„Unter Geschwindigkeit“** auf dem aktuellen Fehlerbildschirm.

Alarm für niedrigen Öl drucksensor

Wenn die Steuerung erkennt, dass der Motoröl druck niedriger ist als **„Alarm bei niedrigem Öl stand Druck“**, dann führen Sie die Alarmverzögerung und -dauer aus (normale Alarmverzögerung). nicht kehrt zum Normalzustand zurück, es wird ein niedriger Öl druck gemeldet. Beleuchtet **"SIGNAL"**. flackert, der Generator funktioniert nicht mehr und zeigt **„Sensor für niedrigen OP-Wert“** im aktuellen Fehler Bildschirm.

Alarm bei niedrigem Öl druckrelais

Wenn der Controller erkennt, dass der AUX. INPUT-Port **"Alarm wegen niedrigem Öl druckeingang** aktiv. Alarmverzögerung des Relais für niedrigen Öl druck für einen bestimmten Zeitraum, „allgemeine Alarmverzögerung“ DOP. Der INPUT-Port-Schalter „Öl druck-Alarmeingang“ ist gültig. Dann ertönt das Alarmsignal, die öffentliche Alarmanzeige „ALARM“ ist immer eingeschaltet, der Installationsvorgang wird gestoppt und die Anzeige wird angezeigt **"Unterseite OP-Schalter"** auf dem aktuellen Fehlerbildschirm.

Alarm des Hochtemperatursensors

Wenn der Controller erkennt, dass der Temperaturwert höher ist als **„Hochtemperatursignal“** Sobald die Signalverzögerung beginnt und die Dauer (normale Signalverzögerung) nicht wieder normal ist, wird der Alarm mit dem Hochtemperaturalarm gemeldet. **"ANGST"**, Die Lichter leuchten auf, der Generator läuft nicht mehr und es wird Folgendes angezeigt: **"Hochtemperatursensor"**, ist im aktuellen Fehlerbildschirm aktiviert.

Alarm bei hoher Temperatur

Wenn die Steuerung erkennt, dass der Eingang des Hochtemperatur-Alarmschalters mit Masse verbunden ist, Wenn die Alarmstartverzögerung und -dauer (normale Alarmverzögerung) nicht auf den Normalwert zurückgeht, wird der Übertemperatur-Schutzschalteralarm gemeldet. **"ANGST"**, Die Anzeigen blinken, der Generator hört auf zu arbeiten und zeigt **„Hochtemperaturschalter"**. aktueller Fehlerbildschirm.

Alarm des Sensors für niedrigen Kraftstoffstand

Wenn die Steuerung erkennt, dass der Kraftstoffstand unter **„Alarm bei niedrigem Kraftstoffstand“**, Starten Sie dann die Alarmverzögerung, und die Dauer (Normale Alarmverzögerung) kehrt nicht zum Normalzustand zurück, der Alarm für niedrigen Kraftstoffstand wird gemeldet. **"ALARM"** leuchtet auf, der Generator funktioniert nicht mehr und zeigt **„Niedriger Kraftstoffstand-A“** bezüglich der aktuellen Bildschirmstörung.

Alarm bei niedrigem Kraftstoffstand

Wenn der Controller erkennt, dass der AUX. AUSFAHRT **"Alarmeingang „Niedriger Kraftstoffstand“** Wenn der Schalter aktiv ist, startet er die Alarmverzögerung und läuft für die normale Alarmverzögerung weiter. Wenn **„Alarm bei niedrigem Kraftstoffverbrauch“** Wenn der Schalter eingeschaltet ist, ist der Kraftstoffverbrauch des Motors niedrig Niveauschalter meldet einen Alarm. Die Anzeigen leuchten auf **"ALARM"**, **der Generator funktioniert nicht mehr und wird angezeigt "Niedriger Kraftstoffstand-D"** zur aktuellen Störung Bildschirm.

Externer Sofortalarm

Wenn der Controller erkennt, dass der Schalter aktiviert ist, **"Externer Momentalarmeingang"** HINZUFÜGEN. Der INPUT-Port ist gültig, eine externe Momentauslösung wird ausgelöst und das Auslösesignal wird um eine bestimmte Zeit verzögert, **"Normale Angstverzögerung"** AUX. Port INPUT-Schalter, **"Extern sofortiger Alarmeingang"** Wenn es gültig ist, erlischt die öffentliche Alarmanzeige **"ALARM"** leuchtet auf, der Generator funktioniert nicht mehr und auf dem Display wird angezeigt, **"Sofortiges Parken"** zum aktuellen Fehlerbildschirm.

Alarm „Geschwindigkeitssignal verloren“.

Wann für den Reglerparameter **„Aktion bei Verlust von Revolutionen“** einstellen **"Angst"**, der erkannte Geschwindigkeitswert ist 0, dann werden die Alarmauslöseverzögerung und -dauer (normale Alarmverzögerung) eingestellt. Wenn sich die Geschwindigkeit nicht wieder normalisiert, wird eine Warnung zum Verlust des Geschwindigkeitssignals ausgegeben. **"ANGST"**, Die Lichter leuchten auf, der Generator läuft nicht mehr, es wird angezeigt **"Geschwindigkeit verlieren"** auf dem aktuellen Fehlerbildschirm.

Alarm: Öl drucksensor nicht angeschlossen

Wenn der Reglerparameter „**Aktion, wenn der Öldrucksensor deaktiviert ist!**“ einstellen „**Angst**“, Wenn festgestellt wird, dass der Öldrucksensor nicht angeschlossen ist und die Signalstartverzögerung und -dauer (normale Signalverzögerung) nicht auf den Normalwert zurückgekehrt ist, wird der Öldrucksensoralarm gemeldet. „**ALARM**“ leuchtet auf, der Generator leuchtet auf funktioniert nicht mehr, zeigt „**OP-Sensor offen**“ im Falle einer aktuellen Störung der Bildschirm.

Alarm „Temperatursensor deaktiviert“.

der Reglerparameter „**Aktion, wenn der Temperatursensor ausgeschaltet ist.**An „**Angst**“, Wenn erkannt wird, dass der Temperatursensor nicht angeschlossen ist, dann die Alarmverzögerung gestartet wird und die Dauer (normale Signalverzögerung) nicht auf den Normalwert zurückgekehrt ist, wird der Alarm „Temperatursensor nicht angeschlossen“ gemeldet. Die Anzeigen leuchten auf «**ALARM**“.,hoch, Generator stoppt Arbeit, zeigt "**Der Temperatursensor ist offen**“ bezüglich der aktuellen Fehlfunktion des Bildschirms.

Alarm „Kraftstoffstandsensor deaktiviert“.

Wenn für den Reglerparameter „**Aktion, wenn der Kraftstoffstandsensor nicht angeschlossen ist**“ einstellen "**Alarm** „Wenn erkannt wird, dass der Kraftstoffstandsensor nicht angeschlossen ist, wird der Verzögerungsalarm ausgelöst und innerhalb der Dauer (normale Alarmverzögerung) ist der Zustand nicht wieder normal. Im Alarm wird gemeldet, dass der Kraftstoffstandsensor nicht angeschlossen ist. Die Lichter werden aufleuchten «**ALARM**“,Generator läuft nicht mehr, zeigt „**FL-Sensor offen**“ auf dem aktuellen Fehlerbildschirm.

beendeter Frequenzalarm

Wenn der Controller erkennt, dass die Generatorfrequenz höher ist als „**Überfrequenzalarm**“, Dann der Anfang Alarmverzögerung und während der Dauer (Notfallverzögerung) kehrt die Mutter in den Normalzustand zurück, die Überfrequenz wird gemeldet. "**ALARM**“ leuchtet auf, der Generator leuchtet auf funktioniert nicht mehr, zeigt „**Überfrequenz**“ bezüglich der aktuellen Fehlfunktion des Bildschirms.

Unterfrequenzalarm

Wenn die Steuerung erkennt, dass die Generatorfrequenz niedriger ist als „**Unter Alarmfrequenz!**“, Dann Wenn die Alarmverzögerung gestartet wird und die Dauer (normale Alarmverzögerung) nicht auf den Normalwert zurückgekehrt ist, wird ein Alarm mit Unterfrequenz gemeldet. "**ANGST**“,Anzeigen leuchten auf, der Generator hört auf zu arbeiten, auf dem Display erscheint „**Niedrigere Frequenz**“. aktueller Fehlerbildschirm

erledigt Spannungsalarm

Wenn die Steuerung erkennt, dass die Generatorspannung höher ist als „**Überspannungsalarm**“, Starten Sie dann die Alarmverzögerung und die Dauer (Normale Alarmverzögerung) kehrt nicht zum Normalzustand zurück, die Überspannung wird gemeldet. Die Lichter werden aufleuchten «**ALARM**“, Generator läuft nicht mehr, zeigt „**Das Ende der Spannung**“ auf dem aktuellen Fehlerbildschirm.

Unterspannungsalarm

Wenn die Steuerung erkennt, dass die Generatorspannung niedriger ist als „**Unterspannungsalarm**“, Starten Sie dann die Alarmverzögerung und die Dauer (normale Alarmverzögerung) sollte nicht auf den Normalwert zurückkehren, ein Notfall-Spannungsabfall wird gemeldet. Die Anzeigen leuchten auf « "**ALARM**“., hoch, Generator hört auf zu laufen, zeigt „**Unter Spannung**“ zur aktuellen Störung Bildschirm.

Der aktuelle Alarm ist vorbei

Wenn die Steuerung erkennt, dass der Generatorphasenstrom höher ist als „**Phasenstromsignal Überlast**“, dann Startsignalverzögerung und -dauer (normale Signalverzögerung) nicht in den Normalzustand zurückgekehrt ist, wird ein Überstrom gemeldet. "**ANGST**“,Anzeigen leuchten auf, der Generator funktioniert nicht mehr“, wird angezeigt**Überstrom**» Es liegt eine Fehlfunktion des Bildschirms vor.

Stromausfallalarm

Wenn die Steuerung erkennt, dass die Leistung des Generators höher ist als „**Über-Gesamtleistungsalarm**“, Dann Starten Sie die Alarmverzögerung und -dauer (normale Alarmverzögerung). Wenn sich der Zustand nicht normalisiert, wird eine Überkapazität gemeldet. Die Anzeigen leuchten auf «"**ALARM**“., hoch, Generator hört auf zu laufen, zeigt „**Die Macht ist vorbei**“ ist im aktuellen Fehlerbildschirm aktiviert.

Ein Ungleichgewicht im aktuellen Verhältnis ist alarmierend

Wenn der Controller über 2 Phasen-3-Drähte oder 3 Phasen-4-Drähte verfügt, erkennt der Controller, dass der Grad der Unsymmetrie des dreiphasigen oder zweiphasigen Stroms des Generators höher ist als „**Unsymmetrisches Verhältnissignal aktuell**“. Dann starten Sie die Alarmverzögerung und Dauer (Normale Alarmverzögerung) Nr Wenn der Wert wieder auf den Normalwert zurückgekehrt ist, wird das Unsymmetrie-Alarmstromverhältnis gemeldet. Die Anzeigen leuchten auf «**ALARM**», **der Generator funktioniert nicht mehr**, zeigt „**Ungleichgewicht mit AMP**“ bei Aktueller Fehlerbildschirm.

Wartungsgültigkeitsalarm

Wenn die Aktion nach Abschluss der primären Wartung auf „Alarm“ und der Wartungscountdown auf „0“ eingestellt ist, beginnt die Verzögerung Warnung und Dauer (normale Alarmverzögerung) nicht wieder normal sind, wird die Warnung über den Ablauf des Dienstes gemeldet. Beleuchtet "**ALARM**", **der Generator funktioniert nicht mehr** und zeigt „**Das Ende retten**“ zum aktuellen Fehlerbildschirm.

Alarmschalter für niedrigen Kühlmittelstand

Wenn der Controller erkennt, dass er sich im DOP befindet. AUSFAHRT "**Alarm bei niedrigem Wasserstand**" Wenn der Schalter aktiv ist, startet er die Alarmverzögerung und läuft für die normale Alarmverzögerung weiter. Wenn „**Das Wasser ist niedrig**

Alarmstufe“ eingeschaltet ist, wird ein Tiefschaleralarm gemeldet Motor Kühler. Die Anzeigen leuchten auf «**ALARM**», **der Generator funktioniert nicht mehr**, „**Niedriger Wasserstand**“ wird angezeigt“. im aktuellen Fehlerbildschirm angezeigt.

Ausnahmealarm beim Öffnen der Jalousien

Wenn der Controller erkennt, dass der AUX. LOGIN-Schalter «**Status der Jalousien eingeben**“.aktiv, startet die Alarmverzögerung und dauert die normale Alarmverzögerung an. Wenn „**Lamellenschalter Status**“ eingeschaltet ist, wird der Eingangsalarm für den Verschlussstatus gemeldet. "**ANGST**“, Anzeigen leuchten auf, Der Generator funktioniert nicht mehr, auf dem Display erscheint „**Anomaler Verschluss**“. aktueller Fehlerbildschirm.

Not-Aus-Alarm

Wenn die Steuerung erkennt, dass die Eingangsspannung von PIN-Code 3 weniger als 2 V beträgt, die Startverzögerung des Alarms und die Dauer (Notfallverzögerung) nicht auf den Normalwert zurückgekehrt sind, wird ein Notstopp gemeldet. Die Anzeigen leuchten auf «**ALARM**», **der Generator stopptläuft** und zeigt „**Not-Halt**“ auf dem aktuellen Fehlerbildschirm.

STOP-Fehler mit Alarmfrequenz

Wenn die Steuerung nach dem Herunterfahren feststellt, dass die Frequenz nicht „0“ ist, wird ein Stopffehleralarm gemeldet. Die Anzeigen leuchten auf «**ALARM** » und wird angezeigt "**Stop-Fehler-Hz**“ auf dem aktuellen Fehlerbildschirm.

STOPPEN Sie das Scheitern mit Druckangst

Wenn der Controller das erkennt **Öldruck** Wenn der Wert nach dem Herunterfahren nicht „0“ ist, wird ein Stopffehleralarm gemeldet. Die Anzeigen leuchten auf «**ALARM** » und zeigt „**STOP fail-OP-A**“ bei aktueller Fehlerbildschirm.

STOP-Fehler beim Öldruckschalter

Wenn die Steuerung erkennt, dass der Öldrucksensor nach dem Stoppen nicht zurückgekehrt ist, ertönt der Alarm und die Warnleuchte leuchtet auf, „**ALARM**“ und **aktuell** Fehlfunktion des Bildschirms, „**STOP-Fehler-OP-D**“.

11. Setup-Optionen

-Rufen Sie die Veröffentlichungsseite auf

Bitte stellen Sie die Parameter gemäß den folgenden Schritten ein:

1) Der Einstellmodus kann nach Drücken von aktiviert werden und gleichzeitig unter dem Status von Standby-Modus ohne Alarm. Standardmäßig lautet das Passwort „**07623**“.

2) Klicken Sie auf um Sie Nummer 1 hinzu, klicken Sie um die Zahl um 1 zu verringern, drücken Sie

Um eine Ziffer nach rechts zurückzustellen, drücken Sie Um die Zahl nach links zu drehen, drücken Sie einmal Erledigt Anschließend gelangt das System nach Bestätigung des Passworts in das Menü. Wenn das Passwort falsch ist, wird auf dem Bildschirm eine Fehlermeldung angezeigt. Nach dem Drücken einer beliebigen Taste muss das richtige Passwort eingegeben werden.

- 3) Prä Um die Zahl wieder in die obere Position zu bringen, drücken Sie Umformen
 Um die Zahl nach unten zu verschieben, drücken Holen Sie sich die Einstellungen auf der Einstellungsseite.
 Sie 4) Drücken Sie Um die Optionen nach oben zu verschieben, drücken Sie für Verschiebung
 Parameter unten drücken , um in die Seiteneinstellungsänderung zu gelangen.
- 5) Prä Um Nummer 1 hinzuzufügen, drücken Sie Um die Zahl um 1 zu verringern, drücken Sie um zu
 Drehen Sie die Zahl nach rechts und drücken Sie Um die Zahl nach links zu drehen, drücken Sie einmal
 Erledigt Wenn die Parametereinstellung innerhalb des zulässigen Einstellbereichs liegt, kann sie gespeichert werden. Wenn nicht, kann sie gespeichert werden oder nicht.
- 6) Klicken Sie und um die Parameter zu speichern und die Seitenbearbeitung zu verlassen.
- 7) Klicken um in einer beliebigen Positionseinstellung zur letzten Klasse zurückzukehren.
- Zurück zu den Standardwerten: Geben Sie bei der Eingabe der Einstellungen das Passwort „97011“ ein, dann kann alles in den Einstellungen auf den Standardwert gesetzt werden.

Hinweis: Daten können nur gespeichert werden, wenn der Benutzer auf OK und STOP klickt, um die Einstellung zu bestätigen.

-Einstellungen

1) Grundeinstellung

Nicht hat	Parameter	Bereich(Standard)	Anmerkungen
0	Sprache	0- Englisch 1-Chinesisch 2-Russisch 4-Spanisch	Sprachoption.
1	Gens-Stöcke	2/4/6/8(4)	Wenn die Schwungradzähne auf 0 U/min eingestellt sind, führt dies zu einer Überfrequenz. Pol 2: 50 Hz --- 3000 U/min 4: 50 Hz-- - 1500 U/min. Pol 6: 50 Hz --- 1000 U/min 8: 50 Hz-- - 750 U/min
2	Gens AC-System	Abschalten 1Phase 2-Draht 2Phase 3-Draht 3Phase 3-Draht 3 Phasen 4 Drähte	Gens-Phase: Bei ausgeschalteter Einstellung, die auf das Wasserpumpen-Generator-Set angewendet wird, können keine Gen-Parameter angezeigt werden.
3	CT-Geschwindigkeit	5-6000A/5A(500A/5A)	Mit ihm wird der Primärstrom des Generatorstroms eingestellt, der sekundäre Nennstrom beträgt 5A.
4	Geschätzte Häufigkeit	40,0-80,0 Hz(50,0 Hz)	Einstellung der Nennfrequenz des Generators zur Berechnung des Alarmwertes.
5	Hochgeschätzt Hochspannung	Phase 80-360 V(230 V)	Einstellen der Generatorphasenspannung zur Berechnung des Alarmwerts.
6	Hochgeschätzt aktuell	Phase 5-6000A(500A)	Einstellen des Phasenstroms des Generators zur Berechnung des Alarmwerts.
7	Hochgeschätzt allgemein Leistung	5-2000 kW(276 kW)	Stellen Sie die Gesamtleistung des Generators ein, um die durchschnittliche Download-Geschwindigkeit und den Alarmwert zu berechnen.
8	Nominell Batteriespannung	8,0-36,0 V(24,0 V)	Berechnen Sie den Alarmwert.
9	Geschätzte Drehzahl	500-4500 U/min(1500)	Berechnen Sie den Alarmwert.
10	Schwungradzähne	0-300(0)	Wenn die Einstellung 0 ist (Drehzahlsensor aus), dann ist die Drehzahl das Ergebnis in Hz

11	Druck Sensor Öle	0: Deaktivieren 1: Benutzerdefinierter Widerstand 2: Benutzerdefinierte Spannung: Volt in 1 MPa-0-5 V 4: Volt in 1 MPa-0,5-4,5 V 5: VDO 0-10 bar 6: MEBAY-003B 7: SGH 8: SGD 9: SGX 10: CURTIS 11: DATCON 10 bar 12: VOLVO-EC 13: 3015237 14: WEICHAI 0-0,6 MPa 15: GENCON 0-10 bar	Wählen Sie den normalen Öldrucksensor. Wenn der Benutzer keinen der 9 Sensortypen auswählt, kann er vom Benutzer definiert werden.
12	Temperatur Sensor	0: Deaktivieren 1: Benutzerdefiniert 2: VDO 40-120°C 3: MEBAY-001B 4: SGH 5: SGD 6: SGX 7: CURTIS 8: DATCON 9: VOLVO-EC 10: 3015238 11: PT100 12: MEBAI-Mier 13: WEICHAI 40-120°C 14: GENCON 40-120°C	Wählen Sie den normalen Temperatursensor. Wenn der Benutzer keinen Sensortyp auswählt, kann er vom Benutzer definiert werden.
13	Kraftstoffstandsensord	0: Deaktivieren 1: Benutzerdefiniert 2: 0-100 Ohm 3: 100-0Ω 4: 0-107 Ohm 5: 107-0Ω 6: 0-180 Ohm 7: 180-0Ω 8: 180-10 Ohm 9: 10-180 Ohm 10: 120-10 Ohm 11: 10-120 Ohm 12: 90-0Ω 13: 0-90 Ohm 14: 0-30 Ohm 15: 73-10 Ohm 16: 240-33 Ohm 17: 33-100 Ohm 18: 0-200 Ohm	Wenn im Benutzersensor keiner der drei Typen zur Auswahl steht, kann er benutzerdefiniert sein.

		19: 200-0 Ohm	
14	Aktion bei U/min ist verloren	Warnung/Alarm und STOP	Die Zähne des Schwungrads sind nicht 0, so dass die Fehlfunktion erkannt wird.
15	Aktionen auf niedrigem Niveau Öldruckniveaus	WARNUNG Alarm und STOP	Wenn als Warnung eingestellt, AUX. Der Eingang muss auf „Abschaltung bei niedrigem Öldruck AUS“ eingestellt sein und der Eingang ist gültig. Wenn der Öldruckwert unter dem eingestellten Wert liegt oder ein Alarmeingang für niedrigen Öldruck vorliegt Wenn das Signal gültig ist, zeigt die Steuerung nur ACHTUNG, aber nicht STOP an.
16	Aktion, Wenn hoch Temperatur	WARNUNG Alarm und Stopp Wecker Undstoppen nach dem Entladen	Alarm und Stopp: Wenn die Temperatur höher als der voreingestellte Wert ist oder das Hochtemperatursignal gültig ist, gibt der Regler nach einer normalen Fehlerverzögerung ein Signal aus und stoppt. Wenn als Warnung eingestellt: AUX. Der Eingang sollte auf deaktivierten Hochtemperaturstopp und gültigen Eingang eingestellt sein. Wenn der Temperaturwert höher als der eingestellte Wert ist oder das Eingangssignal für den Hochtemperaturalarm gültig ist, zeigt die Steuerung nur VORSICHT an, stoppt jedoch nicht. Wenn als Wecker eingestellt und nach dem Entladen stoppen: AUX. Der Eingang muss als Hochtemperaturstopp eingestellt sein und der Eingang ist gültig. Wenn der Temperaturwert höher als der voreingestellte Wert ist oder das Eingangssignal für den Hochtemperaturalarm gültig ist, Dann Regler beginnt Entladung Prozedur und Stopp mit Alarm.
17	Aktion bei Öl Drucksensor getrennt	Abschalten WARNUNG Alarm Und STOPPEN	Aktion, wenn der Öltemperatursensor deaktiviert ist.
18	Aktion, Wenn Temperatur Sensor getrennt	Abschalten WARNUNG Alarm Und STOPPEN	
19	Aktion, Wenn Kraftstoff Eben Sensor getrennt	Abschalten WARNUNG Alarm Und STOPPEN	Aktion, wenn der Kraftstoffstandsensord deaktiviert ist.
20	Druck/Temperatur Die Natur ist eins	°C /KPA °C/ BAR °C /PSI °F / KPA °F / BAR °F /PSI	Anzeigeeinheit.

2) Grundeinstellung 2

NEIN Parameter		Bereich <i>(Standard)</i>	<i>(VON)</i> merkmale
1	Primäre Modi	STOPPEN Anweisung Auto Automatisch speichern	Der primäre Modus an der Stromversorgung, einfach für den Benutzer. Hinweis: Die automatische Aufnahmefunktion kann den Lademodus nicht aufzeichnen.
2	Manueller Griff mal	1-30(1 Mal)	Scrollzeit im manuellen Modus und im Prüfmodus.
3	Autostart-Griff mal	1-30(dreimal)	Kurbelzeiten im Automatikmodus.
4	ETS-Haltezeiten	1-10(2 mal)	Die maximale Halteleistung des ETS muss nach erfolgreichem STOP im Auto-Modus aufgehoben werden. Zeit des Ausgabeintervalls „Failed to stop“.
5	Ankurbeln	U/min Hz Druck Öle (Verzögerung) Drehzahl/Frequenz Umdrehungen/Druck Öle Frequenz/Öl Drehzahl/Frequenz/Öl Drücken Sie.	1. Wenn kein Öldrucksensor vorhanden ist, wählen Sie ihn bitte nicht aus. 2. Der Eingang des Öldruckschalters ist bei einer Kurbelkrankheit nicht vorhanden 3. Bitte prüfen Sie, ob der Arbeitszustand und der Stoppzustand dem Kurbelzustand entsprechen. 4. Bedeutet, dass jede der Bedingungen als Kurbelbedingung akzeptiert werden kann. Aber alle müssen gemeinsam zu der Haltung STEHEN Krankheit.
6	Frequenz abschalten	0-200 % (28%)	Als Bedingung für einen erfolgreichen Start gilt die Nennfrequenz multipliziert mit diesem Wert. Wenn die Genfrequenz die Wertbedingung überschreitet, betrachtet das System dies als Kurbel Erfolg.
7	Druck Öle abschalten	0-400 kPa(200 kPa)	Wenn der Motoröldruck den Zustandswert überschreitet, wertet das System dies als Kurbelfehler, d. h. der Motor ist durchgedreht.
8	RPM deaktivieren	0-200 % (24%)	Als Bedingung für einen erfolgreichen Start gilt die Nennzahl der Umdrehungen pro Minute multipliziert mit diesem Wert. Wenn dann die Umdrehungen den bedingten Wert überschreiten, wertet das System dies als Erfolg der Fluchtmaschine.
9	Vorherige Lieferung von OPSTIY	50-600 kPa(200 kPa)	Wenn der Öldruck den Zustandswert überschreitet, wird die vorherige Ölzufuhr gestoppt.
10	Vergrößerung von Revolutionen STOPPEN	0-200 % (90%)	Als Beschleunigungsstoppwert gilt die Nennzahl der Umdrehungen pro Minute multipliziert mit diesem Wert. Wenn die Drehzahl diesen Wert überschreitet, wird der RPM-Up-Prozess rechtzeitig gestoppt.
11	Zunahme die Temperatur bleibt	20-200°C(68°C)	Wenn die Temperatur den eingestellten Wert überschreitet, wird der Prozess der Temperaturerhöhung rechtzeitig gestoppt.
12	Spannungsanstieg STOPPEN	0-200 % (85%)	Die mit diesem Wert multiplizierte Nennspannung gilt als Spannungsanstiegs-Stoppwert. Wenn die Spannung diesen Wert überschreitet, wird der Spannungserhöhungsprozess rechtzeitig gestoppt.
13	Kraftstoff Pumpe Offen	0-100 % (25%)	Wenn der Kraftstoffstand unter dem vorherigen Einstellwert liegt und bleibt 10S, Signalausgang Kraftstoffpumpe öffnen

14	Schließen Sie die Kraftstoffpumpe	0-100 % (80%)	Wenn der Kraftstoffstand über dem eingestellten Wert liegt und 1 Sekunde lang anhält, signalisiert dies, dass die Kraftstoffpumpe geschlossen ist Eingang.
15	Technisch Service Countdown	0-5000 Stunden (5000 Stunden)	Bei der Einstellung 5000 ist diese Funktion aktiv und deaktiviert.
16	Technisch Servicedatum	01.01.2000-31.12.2099	Bei Einstellung auf den 01.01.2000 ist diese Funktion deaktiviert.
17	Technisch Service endet	Warnung /alarm und STOP	Die Aktion nach dem ersten TÜV ist beendet.
18	Benutzer-Passwort	00000-65535 (07623)	Passwort ändern.
19	Übung Batterie Anfang	8,0-30,0 (25,6 V)	Wenn die Batteriespannung unter dem Anfangswert liegt und 10 Sekunden lang im Ruhezustand bleibt, öffnet das Relais. Wenn er höher als der Schließwert ist und noch 10 s verbleiben, ist das Relais GESCHLOSSEN. Einmal kommt das Laufen Modus gibt es keinen Ausweg.
20	Übung Batterie bleiben	10,0-36,0 (27,8 V)	
21	ATS im Handbuch Regime	Abbrechen! Ermöglichen	Wenn es eingeschaltet ist und das Stromaggregat die Schließbedingung erfüllt, wird es automatisch geladen.

3) Setup-Zeitverzögerung

NEIN	Parameter	Bereich Standard)	(VON)merkungen
1	Startverzögerung	0-6500,0 s (5,0 s)	Die Generatorzeit startet nach einem Netzwerkausfall oder einem gültigen Fernsignal.
2	Aufwärmzeit	0-6500,0 s (0,0 s)	Die zum Vorheizen erforderliche Zeit vor dem Einschalten des Anlassers.
3	Die längste bisher Ölversorgung	0-180,0 s (0,0 s)	Wenn bei der vorherigen Ölzufuhr der Öldruck höher als der Einstellwert ist, wurde die vorherige Ölzufuhr gestoppt.
4	Scrollzeit	3,0-60,0 s (8,0 s)	Die Zeit, zu der der Anlasser mit Strom versorgt wird.
5	Ruhezeit der Kurbel	3,0-60,0 s (10,0 s)	Bei defekter Kurbel ist die Wartezeit bis zur zweiten Prüfung Zeit.
6	Druck Öle Verzögerung	0-20,0 s (0,0 s)	Wenn der Kurbelzustand den Öldruck enthält und der Öldruck einige Sekunden lang höher als der eingestellte Wert ist, wird dies als betrachtet Erfolg ankurbeln.
7	Sicherheitsverzögerung	1,0-60,0 s (8,0 s)	Niedriger Öldruck, hohe Temperatur, niedrige Geschwindigkeit, Unterfrequenz, Unterspannung, Ladefehler sind während dieser Zeit alle ungültig, außer im Notfall STOP, fertige Geschwindigkeit, fertige Frequenz
8	Der Start funktioniert nicht Zeit	0-3600,0 s (5,0 s)	Leerlaufzeit bei erfolgreichem Kurbeln.
9	Die längste Vergrößerung Zeit <small>von Revolutionen</small>	0-3600,0 s (120,0 s)	Die längste Beschleunigungszeit, während der das System nach erfolgreicher Geschwindigkeitserhöhung beendet wird.
10	Die längste Temperatur Up-Zeit	- 0-3600,0 s (0,0 s)	Die längste Aufwärmzeit, während der das System bei erfolgreichem Temperaturanstieg beendet wird.
11	Die längste Zeit Volt	0-3600,0 s (120,0 s)	Die längste Spannungsanstiegszeit, während der das System nach einem Spannungsanstieg beendet wird erfolgreich
12	Aufwärmzeit	0-3600,0 s (10,0 s)	Die für den Download benötigte Zeit.

13	Zurück zum Netz Zeit	0-3600,0 s (10,0 s)	Um Schaltaktionen zu vermeiden, wenn das Netzwerk instabil ist. Wenn das Fernstartsignal ungültig ist (DC5XD MK3 prüft, ob das Netz normal ist), schaltet der Generator nicht sofort um, sondern schaltet nach einer Verzögerungszeit auf das Netz um. Wenn während der Verzögerung das Fernstartsignal gültig ist, geht das Aggregat in den voraussichtlichen Betrieb über.
14	Zurück zu Gens Zeit	0-3600,0 s (5,0 s)	Es sollte eine Lastverzögerung vom Netz zum Generator geben, wenn das Fernstartsignal gültig ist oder unter „Abkühlzeit“ ein anormales Netz auftritt.
15	Kühlzeit	0-3600,0 s (30,0 s)	Nach dem Entladen beträgt die Abkühlzeit des Kühlers vor dem Stoppen. Wenn während der Verzögerung das Fernstartsignal gültig ist, geht der Generator in den Nennbetriebszustand über.
16	Ruhen Zeit	0-3600,0 s (5,0 s)	Die Leerlaufzeit lief.
17	ETS, um die Zeit zu halten	0-600,0 s (10,0 s)	Einschaltdauer des STOP-Magnetventils.
18	Fehler beim STOPPEN	5-180,0 s (30,0 s)	Wenn die Drehzahl während der Stoppzeit 0 ist, ist die STOP-Fehlerzeit nicht erforderlich.
19	Außerordentlich Verzögerungssituation	0-10,0 s (1,5 s)	Verzögerung bei Not- und Überfrequenzalarmen.
20	Normal Alarm Verzögerung	2,0-20,0 s (5,0 s)	Andere Alarmverzögerungen als Not-Aus und Frequenzüberschreitung
21	Es ist normal Warnung Verzögerung	1,0-20,0 s (2,0 s)	Die ATTENTION-Verzögerung.
22	Variable Hochspannung Der Strom ist abnormal Verzögerung	2,0-20,0 s (10,0 s)	Über-/Unterspannungsverzögerung.
23	fertig aktuell [Umkehrzeit]	0,1-36,0 (36,0)	Diese Option wird erst wirksam[27-Überstromverzögerung] einstellen 0 . Die Überstromverzögerung ist reversibel Zeit, und es gibt eine Formel $T=t/((IA/IT) - 1)^2$.
24	Die Macht ist vorbei [Umkehrzeit]	0,1-36,0 (36,0)	Diese Option wird erst wirksam[28-Über Gesamtverzögerungsleistung] ist eingestellt auf 0 . Die fertige Leistungsverzögerung ist die Umkehrzeit, und die Formel lautet $T=t/((IA/IT) - 1)^2$.
25	Schalten Übertragungsverzögerung	0-3600,0 s (1,0 s)	Zeit vom Netzwerk zur Gens.
26	Downloads/Jahr Entladung Impulsbreite	1,0-10,0 s (10,0 s)	Die Impulsbreite des Ladens und Entladens des Netzwerks und der Generatoren beträgt 10 und wird als kontinuierliche Leistung betrachtet.
27	Über Phase aktuell Verzögerung	0-3600,0 s(30 s)	Wenn dieser Parameter auf 0 gesetzt ist, erfolgt eine Überstromverzögerung – Umkehrzeit; andernfalls erfolgt die Überstromverzögerung auf die in diesem Parameter eingestellte Zeit.
28	Über allgemein Leistungsverzögerung	0-3600,0 s(30 s)	Wenn dieser Parameter auf 0 gesetzt ist, ist die Überkapazitätsverzögerung die umgekehrte Zeit; andernfalls liegt die Überlaststromverzögerung in der in diesem Parameter eingestellten Zeit.
29	Kraftstoffausstoß Verzögerung	1,0-60,0 s(2,0 s)	Die Ausgabezeit des Kraftstoffventilrelais vor dem Anlassen.

4) Einstellung des Motoralarms

NEIN Parameter	Bereich(von Standard)	Anmerkungen	
1	fertig	0-200 %	Die geschätzte Drehzahl multipliziert mit diesem Wert wird als berechnet

	Geschwindigkeitsalarm	(114 %)	<p>Geschwindigkeitswarnwert. Wenn die Drehzahl höher als der Alarmwert und die Übergeschwindigkeitsverzögerung ist, aber immer noch höher (Notfallfehlerverzögerung), liegt eine Übergeschwindigkeit vor</p> <p>Signalisierung Wenn der Wert auf 200 eingestellt ist, ist der Übergeschwindigkeitsalarm deaktiviert.</p>
2	Unter Geschwindigkeit Angst	0-200 % (80%)	<p>Die mit diesem Wert multiplizierte Nenn Drehzahl liegt unter dem Drehzahlalarmwert. Wenn die Drehzahl niedriger als der Alarmwert ist und während der Geschwindigkeitsverzögerung eintritt, aber immer noch niedriger ist (normale Fehlerverzögerung), liegt sie unter der Alarmgeschwindigkeit. Wenn der v-Wert auf 0 eingestellt ist, dann ist v unter der Geschwindigkeit</p> <p>Der Alarm ist deaktiviert.</p>
3	Niedrig eben Öldruck Angst	0-999 kPa (103 kPa)	<p>Wenn der Öldruck niedriger als der Alarmwert ist und der niedrige Öldruck verzögert, aber immer noch niedriger ist (normale Fehlerverzögerung), wird die Warnung wegen niedrigem Öldruck ausgegeben. Wenn der Wert auf 0 gesetzt ist, ist der Untergeschwindigkeitsalarm deaktiviert.</p>
4	Hoch Temperatur Angst	20-200°C (98°C)	<p>Wenn die Temperatur höher als der Alarmwert ist und die Hochtemperaturverzögerung eintritt, aber immer noch höher ist (normale Fehlerverzögerung), dann wird der Hochtemperaturalarm ausgelöst. Wenn</p> <p>Wenn der Wert auf 200 eingestellt ist, ist der Hochtemperaturalarm deaktiviert.</p>
5	Niedriges Niveau Kraftstoff WARNUNG	0-100 % (20%)	<p>Wenn der Kraftstoffstand unter dem Wert liegt und die Verzögerung bei der Warnung bei niedrigem Kraftstoffstand beginnt, aber immer noch niedriger ist (normale Warnverzögerung), wird eine Warnung bei niedrigem Kraftstoffstand ausgegeben. Wenn er höher als der Wert ist, wird die Warnung gelöscht. Wenn der Wert auf 0 eingestellt ist, ist die WARNUNG für niedrigen Kraftstoffstand deaktiviert.</p>
6	Niedriges Niveau Kraftstoffalarm	0-100 % (0%)	<p>Wenn der Kraftstoffstand unter dem Alarmwert liegt, wird der niedrige Kraftstoffstand beibehalten, aber immer noch niedriger (normale Fehlerverzögerung) und dann wird der niedrige Kraftstoffstand signalisiert. Wenn der Wert auf 0 eingestellt ist, ist der Untergeschwindigkeitsalarm deaktiviert.</p>
7	Über Batterie Hochspannung WARNUNG	0-200 % (135 %)	<p>Die Nennbatteriespannung multipliziert mit diesem Wert gilt als Batterieüberspannungswarnwert. Wenn die Batterieladung den Warnwert überschreitet, gibt es eine Batterieüberspannungsverzögerung, die jedoch noch höher ist (normale Fehlerverzögerung), dann wird die Batterie vor Überspannung gewarnt.</p> <p>Bei der Einstellung 200 ist die Batterieüberspannung deaktiviert.</p>
8	Unter Batterie Spannung VORSICHT	0-200 % (100%)	<p>Die mit diesem Wert multiplizierte Nennbatteriespannung gilt als Warnwert für niedrigen Batteriestand. Wenn die Batterieladung unter dem Warnwert liegt und die Verzögerungszeit unter die Batteriespannung fällt, aber immer noch niedriger ist (normale Fehlerverzögerung), liegt eine Unterspannung der Batterie vor</p> <p>warnt Wenn der Wert auf 0 eingestellt ist, ist die niedrigere Batteriespannung deaktiviert.</p>
9	Ladegerät VORSICHT	1,0-30,0 V (30,0 V)	<p>Wenn die Lücke zwischen D+ und B+ diesen Wert überschreitet und ein Ladefehler vorliegt, aber immer noch hoch ist (normale Warnverzögerung), wird vor einem Ladefehler gewarnt. Sobald die Lücke kleiner als der Wert ist, wird deutlich gewarnt. Wenn es einen Wert gibt auf 300 eingestellt, dann ist der Ladefehler deaktiviert.</p>

5) Generatoralarmparameter

NEIN Parameter		Bereich	(VOM)merkungen
<i>Standard)</i>			
1	Frequenz ist vorbei Angst	0-200 % (114%)	Die mit diesem Wert multiplizierte Nennfrequenz gilt als Überfrequenzwarnwert. Wenn Freq höher als der Wert ist und die Frequenzverzögerung abgelaufen ist, aber noch höher ist (Notfallfehlerverzögerung), dann ist die Alarmfrequenz abgelaufen. Wenn der Wert eingestellt werden soll etwa 200, dann wird der Alarm ausgeschaltet.
2	Unterfrequenz Angst	0-200 % (80%)	Die Nennfrequenz multipliziert mit diesem Wert gilt als Unterfrequenz-Alarmwert. Wenn die Frequenz niedriger als der Wert ist und unter die Verzögerungsfrequenz fällt, aber immer noch niedriger (normale Fehlerverzögerung), dann unter die Alarmfrequenz. Wenn der Wert auf 0 eingestellt ist, dann Der Alarm ist ausgeschaltet.
3	Überschuss SpannungenVORSICHT	0-200 % (120%)	Die mit diesem Wert multiplizierte Nennspannung ergibt den Überspannungsalarmwert. Wenn die Spannung höher als der Wert ist und unter die Verzögerungsspannung fällt, aber immer noch höher ist (normale Fehlerverzögerung), ist die Alarmspannung beendet. Wenn der Wert auf 200 eingestellt ist, dann Der Alarm ist deaktiviert.
4	Unter Stromspannung Angst	0-200 % (80%)	Die Nennspannung multipliziert mit diesem Wert wird als Unterspannungsalarmwert berechnet. Wenn die Spannung unter dem Wert liegt und unter die Verzögerungsspannung fällt, aber immer noch niedriger ist (normale Fehlerverzögerung), dann unter Spannungsalarm. Wenn der Wert auf 0 eingestellt ist, dann in Der Alarm ist deaktiviert.
5	Phasisch Überlast Angst	aktuell 0-200 % (100%)	Als Überschreitung des aktuellen Alarmwertes wird der mit diesem Wert multiplizierte Nennstrom berücksichtigt. Wenn der Strom höher als der Wert ist und eine Überstromverzögerung vorliegt, die jedoch noch größer ist (Verzögerung aufgrund von Stromfehlern), wird der Stromalarm beendet. Wenn der Wert auf 200 eingestellt ist, dann Der Alarm ist ausgeschaltet.
6	Unausgeglichen aktuell Beurteilung ACHTUNG	10-100 % (100%)	Es gilt für 2P3W oder 3P4W. Wenn das Unsymmetrie-Stromverhältnis höher als der Wert ist und in die Verzögerung eintritt, aber immer noch höher ist (normale Warnverzögerung), dann warnt das Unsymmetrie-Stromverhältnis. Wenn der Wert auf eingestellt ist 100, dann ist die Warnung deaktiviert.
7	Am meisten Leistung Angst	0-200 % (100%)	Die Nennleistung multipliziert mit diesem Wert gilt als Wert des Überleistungssignals. Wenn die Lastleistung höher als der Wert ist und es zu einer Verzögerung kommt, die jedoch immer noch höher ist (Fehlerstromverzögerung), dann ist die Leistung vorbei Erinnerung..Wenn Wert ist festgelegt als 200, Erinnerung ist deaktiviert.

6) Ausgabe-/Eingabeeinstellung

NEIN Parameter		Bereich	(VOM)merkungen
<i>Standard)</i>			
1	HINZUFÜGEN, AUSGANG 1 (PIN-Funktion6)	0-50 (17.EST halten)	0.Abschalten. 1.Öffentliche Warnausgabe: Wenn da ist ACHTUNG Ausgang.
2	HINZUFÜGEN, AUSGANG 2 (Funktion Geheimzahl 7,8,9)	0-50 (10. Leerlaufdrehzahl Umzug KONTROLLE)	2.Öffentlicher Alarmausgang: wenn es Angst gibt Ausgang, Alarmschlösser zum Zurückdrehen. 3.Audioalarm: wenn es irgendwelche Ängste gibt

3	HINZUFÜGEN, AUSGANG 3 (Funktion Geheimzahl 10,11)	0-50 (14. Gen Belastung)	Ausgabe in den Audiosteuerungen. 4. Schatten STEUERUNG: Es gibt einmal einen Ausweg. Das Stromaggregat startet und stoppt, bis es stabil ist.
4	HINZUFÜGEN, AUSGANG 4 (Funktion Geheimzahl 12,13)	0-50 (23. Kette Belastung)	5. Aufwärmmodus 1: vorher vorheizen Start 6. Ölvorlaufkontrolle: unter Vorölzufuhr: Wenn der Öldruck höher als der eingestellte Wert ist oder die Ölvorzufuhrzeit abgelaufen ist, wird die Ölzufuhr vor der Ölzufuhr gestoppt. 7. Kraftstoffausstoß: Ausgang nach dem Starten des Generators und ab auf stabil. 8. Kurbelleistung: Einmaliges Scrollen beenden, Es gibt keinen Ausgang in einen anderen Modus. 9. Der Generator funktioniert: Ausgabe unter funktioniert, deaktiviert als nur Umdrehungen pro Minute geringer als die Umdrehungen der Kurbelwelle. Kurbel-Erkrankung kann eingestellt werden. 10. Leerlaufregelung 1: wird eingesetzt Für den Geschwindigkeitsregler gibt es einen Ausgang für Ruhezustand, aber keinen Ausgang für hohe Geschwindigkeit. 11. Beschleunigungskontrolle: während des Steigerungshubs Geschwindigkeit, Ausgabzeit ist die längste Drehzahlanstiegszeit. 12. HOCHGESCHWINDIGKEITSSTEUERUNG: Der Ausgang ist gültig, nachdem die Leerlaufverzögerung abgeschlossen ist, und der Ausgang wird nach der Hochgeschwindigkeits-Wärmeableitung geschlossen. 13. Anregungsausgang: Während des Startvorgangs erfolgt ein Exit und 2s ausgeben, wenn bei hoher Geschwindigkeit keine Statusfrequenz vorliegt. 14. Generatorlast: kontinuierlich oder pulsieren entsprechend der Zeiteinstellung. 15. Gens entladen: kontinuierlich oder pulsierend Geben Sie entsprechend der Abbindezeit ein. 16. Geschwindigkeitsreduzierungssteuerung: Austrittszeit eine Verzögerung der Ausfallzeit während der Ausfallzeit oder nahe der Kapazitätsauslastung der Prozedur darstellt. 17. EST-Haltepunkt: Schließen Sie die Ausgabe, sie wird verwendet für Gene mit Stoppmagnet. Wenn die Einstellung des Ausschaltverzögerungswerts abgelaufen ist, ist es ausgeschaltet. 18. Das System wird gestoppt: Im Stillstand gibt es einen Ausgang Regime. 19. Manuelles System: Es gibt einen untermanuellen Ausgabemodus. 20. System im Auto: Es gibt eine Option für den automatischen Modus. 21. Leistung der Kraftstoffpumpe: Es gibt einen Ausweg, wenn Öl Die Kapazität ist 10 Sekunden lang niedriger als die Anfangsbedingung und wird abgeschaltet, wenn sie 1 Sekunde lang höher als die Abschaltbedingung ist. 22. Batterieladesteuerung: Es gibt einen Ausweg

			<p>Wenn die Spannung im Standby-Zustand und nach Abschluss des Vorgangs unter dem eingestellten Wert liegt, erfolgt der Start und im laufenden Zustand.</p> <p>23. Aus dem Netzwerk laden:kontinuierlich oder Impulstyp entsprechend der Zeiteinstellung. Nur für DC52DMK3.</p> <p>24. Netzwerkentladung: Konstante oder Impulstyp entsprechend der Zeiteinstellung. Nur für DC52DMK3.</p> <p>25. Regelung der Leerlaufdrehzahl 2:wird eingesetzt Für den Geschwindigkeitsregler gibt es einen Ausgang für Ruhezustand, aber keinen Ausgang für hohe Geschwindigkeit.</p> <p>26. Nominelle Arbeit:Unten ist Macht Nennlauf</p>
5	HINZUFÜGEN, EINTRAG 1 (PIN20-Funktion)	0-40(2. <i>Hoch Temperatur Angst</i>)	<p>0.Abschalten.</p> <p>1.Alarmschalter für niedrigen Öldruck.</p> <p>2.Alarmschalter für hohe Temperaturen.</p>
6	HINZUFÜGEN, EINTRAG 2 (PIN21-Funktion)	0-40 (1. <i>Niedrig eben Öldruck schalten</i>)	<p>3.Schalter VORSICHT bei niedrigem Wasserstand.</p> <p>4.Alarmschalter für niedrigen Wasserstand.</p> <p>5.Niedriger Kraftstoffstand. VORSICHT-Eingang.</p>
7	HINZUFÜGEN, EINTRAG 3 (PIN22-Funktion)	0-40 (27. <i>Fernbedienung Start</i>)	<p>6.Eingang für Alarm bei niedrigem Kraftstoffstand.</p> <p>7.Warnung vor Ladefehler:Ausgang bei Ladefehler.</p>
8	HINZUFÜGEN, EINGANG 4 (PIN-Funktion38)	0-40(8. <i>Niedrig eben Kraftstoff Aufmerksamkeitsniveau Einführung</i>)	<p>8.Abschaltung bei niedrigem Öldruck: gültig, wenn ein Eingangssignal vorhanden ist.</p> <p>9.Hochtemperaturabschaltung: gültig, wenn ein Eingangssignal vorhanden ist.</p>
9	HINZUFÜGEN, EINGANG 5 (PIN-Funktion39)	0-40(6. <i>Ebbe eben Angst Einführung</i>)	<p>10.externer unverzögerter ACHTUNG-Eingang.</p> <p>11.Externer Soforteingangsalarm.</p> <p>12.Gens Ent-/Ladeeingang:verbunden mitGens Download schaltet den Hilfspunkt.</p> <p>13.Ausfahrt Entladen/Laden Hilfspunkt Netzwerke: anschließen Netzwerklastschalter. (Nur für DC52D MK3).</p> <p>14.schattiert den Eingangsstatus.</p> <p>15.AutomatischStart deaktiviert:Gens ist es nicht startet, wenn ein Eingangssignal vorhanden ist, unabhängig davon, ob das Netzwerk normal ist oder nicht.</p> <p>16.AutomatischStopp deaktiviert:Gens ist es nicht stoppt, wenn ein Eingangssignal vorhanden ist, unabhängig davon, ob das Netzwerk normal ist oder nicht.</p> <p>17.stoppenin der Nähe des Kühlers, falls hoch Temperatur:Wenn die Temperatur zu hoch ist, schaltet die Steuerung den Generator nach einer Verzögerung der hohen Kühlrate ab, wenn dieses Signal im Normalbetrieb gültig ist. Die Steuerung schaltet den Generator direkt ab, wenn das V-Signal ungültig ist.</p> <p>18.Fernstart mit Last):in gens kommt zu Beginn des Prozesses, wenn dieses Signal im Auto-Modus gültig ist.</p>

			<p>19. Schalldichte Alarmanlage: Der akustische Alarmausgang wird ausgeschaltet, wenn ein Signalausgang vorhanden ist.</p> <p>20. Die Taste auf der Vorderseite ist deaktiviert: Jede Schaltfläche außer der Seitenschaltfläche ist deaktiviert, wenn es sich um ein Ausgangssignal handelt.</p> <p>21. RegimeSchalter: alle Ausgänge sind deaktiviert, Alarmer und Warnungen sind ungültig. Alle Schaltflächen außer der Seitenschaltfläche sind deaktiviert.</p> <p>22. Fernbedienungsmodus: Jede Taste außer der Seitentaste ist deaktiviert. Wenn eine gültige Taste eingegeben wird, zeigt das LCD den Remote-Modus an. Das Steuermodul kann über die Vorderseite der Tastenfläche starten/stoppen und Parameter steuern.</p> <p>23. – 40. Reserviert.</p>
10	HINZUFÜGEN, EINTRAG 1 gültig	0 ist normal <i>schließen</i> 1-normal Offen	Der Status des Schalteingangswertes ist gültig.
11	HINZUFÜGEN, EINTRAG 2 gültig	0 ist normal <i>schließen</i> 1-normal Offen	
12	HINZUFÜGEN, EINTRAG 3 gültig	0 ist normal <i>schließen</i> 1-normal Offen	
13	HINZUFÜGEN, EINGANG 4 gültig	0 ist normal <i>schließen</i> 1-normal Offen	
14	HINZUFÜGEN, EINGANG 5 gültig	0 ist normal <i>schließen</i> 1-normal Offen	

7) Arbeitet an der Planung und Verwaltung von Einstellungen

NEIN Parameter		Bereich (Standard)	(VOM)merkungen
1	Es funktioniert, das Format zu planen	Abschalten Jeden Monat Woche	Dieser Modus sollte sich im automatischen Modus befinden. Der Arbeitsplan ist nach der Einstellung „Deaktivieren“ deaktiviert. Der Arbeitsplan wird entsprechend dem ausgewählten Datum ausgeführt, wenn die Einstellung „Jeder Monat“ eingestellt ist. Der Arbeitsplan wird entsprechend zum ausgewählten Datum ausgeführt Einstellungen wie jede Woche.
2	Datum Service jeden Monat	Vom 1. bis zum 31 Standard: erster Tag	Das Datum wird für jeden Monat ausgewählt.
3	Datum Service Woche	Montag bis Sonntag Standard: Sonntag	Das Datum wird für jede Woche ausgewählt.

4	Service keine Belastung	m	Behinderte Belastung	/mit	Zu wählen Wenn In Generator Installation beginnt mit dem Laden des Abonnements.
5	Technisch Service Startzeit		00:00- 23:59 (00:00)		Einrichtung der Wartungsstartzeit.
6	Die Wartung ist geöffnet		1-120 m (5 m)		Wartung lief Rüstzeit.

8) Schutznetzwerk

Nicht hat	Parameter	Bereich (Standard)	(VOR)merkungen
1	Phase	Abschalten 1Phase-2-Draht 2Phase-3-Draht	Eingabe auswählen, es erfolgt keine Anzeige, wenn die Einstellungen deaktiviert sind.
		3-Phasen-3-Draht 3-Phasen-4-Draht	
2	Volt-Netzwerk	55-330 V (184 B)	Wenn die Netzspannung niedriger ist als der „Niederspannungs-Anlaufschwellenwert“ und die Netzunterspannungsverzögerung (normale Ausfallverzögerung) erreicht, aber immer noch niedriger ist, wird das Netzwerk ungültig. Wenn die Spannung höher als der „Niederspannungs-Rückkehrschwellenwert“ wird während der normalen Ausfallverzögerungszeit, dann wird dies nicht der Fall sein
3	Rückkehr unter Volt	55-330 V (207 B)	Angst.
4	Kette fertig Volt	55-330 V (276 V)	Wenn die Spannung im Netzwerk über „hoch“ liegt. Wenn die Spannung während der normalen Ausfallverzögerungszeit unter den „Niederspannungsrückkehrschwellenwert“ sinkt, wird die Spannung niedriger als die „Niederspannungsrückkehrschwelle“ während der normalen Ausfallverzögerungszeit nicht
5	Rücksendung erledigt Volt	55-330 V (253 V)	Angst.
6	Kette normal Verzögerung	0,0–3600,0 °C (10,0S)	Die Zeit von anormal bis normal, die für die ATS-Übertragung verwendet wird.
7	Abnormal Netzwerkverzögerung	0,0–3600,0 °C (5,0S)	

9) LCD-Einstellungen

Nicht hat	Parameter	Bereich (Standard)	(VOR)merkungen
1	Startbildschirmanzeige	0-20,0 s (5,0 s)	Anzeigezeit des Startbildschirms, 0: Keine Anzeige.
2	Sparmodus	5,0–6000,0 s (600,0 s)	Die LCD-Beleuchtung schaltet sich nach einer Verzögerung automatisch aus, ohne dass eine Taste gedrückt wird. Wenn die Einstellung 200,0 s beträgt, ist die Hintergrundbeleuchtung immer beleuchtet.
3	Anleitung anzeigen	5,0–600,0 s (600,0 s)	Die Zeit, zu der die Seite zur Startseite zurückkehrt. Wenn die Einstellung 600,0 s beträgt: deaktiviert.
4	Anzeige LOGO unter Erwartung	Verzögerungen Regime 5,0-6000,0 (6000,0 s)	Nach Ablauf der Verzögerungszeit wird der Startbildschirm ohne Betätigung einer Taste geöffnet. Bei Einstellung 6000,0 s: ausgeschaltet
5	ICD-Kontrast	50-128(82)	Stellen Sie den Kontrast im LCD-Display ein.

A) USB/RS485-ANSCHLUSS

Nicht hat	Parameter	Bereich (Standard)	(VOR)merkungen
1	Adresscontroller	1-255(16)	Die IP ist für den Controller und den PC ausgelegt.

2	RS485-Baudrate	0-4800 1-9600 2-19200 3-38400 4-57600 5-115200	Baudrate der RS485-Kommunikation.
3	CRC-Einstellung	CRC: L_H CRC: H_L	RS485-Kommunikation Hohe CRC-Korrektur in niedrigen Bits

B)Arbeiten nach Plan

Nicht hat	Parameter	Bereich(Standard)	Anmerkungen
1	Arbeiten sind am Planen Und	Abschalten Aktivieren 1: Fernstart Aktivieren 2: Netzwerkfehler Aktivieren Sie 3: 1 oder 2 oben. Aktivieren Sie 4: Immer ausführen	Der Arbeitsplan sollte sich während der Betriebszeit im Automatikmodus befinden, das Stromaggregat sollte starten, wenn die Bedingungen erfüllt sind, und STOPPEN, wenn die Bedingungen nicht erfüllt sind. Das Stromaggregat darf nicht starten, wenn es außer Betrieb ist
			Arbeitszeit Wetter bei erreichbaren Bedingungen Nr.
2	Startzeit	00:00-23:59	Die Startzeit ist zulässig.
3	Ende der Zeit	00:00-23:59	Die Endzeit ist zulässig (gültig ist der nächste Tag).
4	geben	1-31	Multiple-Choice entsprechend der Realität. Die längste Laufzeit beträgt 24 Stunden.

C)Setup-Datum/Uhrzeit

Nicht hat	Parameter	Bereich (Standard)	(von)Anmerkungen
1	Datum	01.01.2016-31.12.2099	Permanenter Kalender im Inneren, bitte korrigieren Sie die Uhrzeit rechtzeitig.
2	aktuelle Uhrzeit	00:00:00-23:59:59	Permanenter Kalender im Inneren, bitte korrigieren Sie die Uhrzeit rechtzeitig.

D)Definieren Sie sich selbst als eine Kurve

NEIN Parameter	Anmerkungen
1 Bestimmen Sie selbst die Öldruckwiderstandskurve	Sensor Kurve dürfen Sei Bestimmt Vom Benutzer müssen für die Bedienfeldtasten der Widerstand und dementsprechend der MAX-Wert von 15 Gruppen und der MIN-Wert von 2 Gruppen eingegeben werden.
2 Bestimmen Sie selbst den Öldruck-Spannungsverlauf	
3 Bestimmen Sie selbst die Wassertemperaturkurve	
4 Bestimmen Sie Ihre eigene Kraftstoffstandskurve	Regel: Der Widerstand sollte von klein nach groß eingegeben werden.

12. Fehlerbehebung

Symptome	mögliche Lösung
Regler Leistung entspricht nicht	Hör zu dauerhaft <small>Stromspannung</small> aktuell Hör zu Sicherung Gleichstrom. Prüfen Sie, ob an Klemme 1 und 2 Batteriespannung anliegt.
Schließen Sie den Generator	Prüfen Sie, ob die Wasser-/Zylindertemperatur zu hoch ist. Überprüfen Sie die Wechselspannung des Generatorsatzes. Überprüfen Sie die DC-Sicherung.
Notfall STOPPEN Generator	Überprüfen Sie im Notfall die STOP-Taste. Überprüfen Sie, ob die Spannung des Controllers 3 Fuß über dem Boden in der Batteriespannung liegen sollte. Überprüfen Sie die Verbindung im Controller.
Alarm bei niedrigem Öldruck	Überprüfen Sie den Öldrucksensor und seine Verkabelung. Es ist notwendig, den Typ des Öldrucksensors und die Reglereinstellungen auf Konsistenz zu prüfen. Überprüfen Sie, ob der Öldrucksensor in Ordnung ist.
Hohe Temperatur Angst	Überprüfen Sie den Temperatursensor und seine Verkabelung. Es ist notwendig, den Typ des Temperatursensors und die Reglereinstellungen auf Konsistenz zu prüfen. Überprüfen Sie, ob der Temperatursensor normal ist.
Alarm Ausschalten des Eingabelaufs	Überprüfen Sie den entsprechenden Schalter und dessen Anschluss anhand der Angaben auf dem LCD. Überprüfen Sie den DOP. EINGÄNGE.
Startfehler	Überprüfen Sie den Kraftstoffrücklaufkreislauf und die Verkabelung. Überprüfen Sie die Starterbatterie. Konsultieren Sie das Motorhandbuch.
Anlasser nicht tut antworten	Überprüfen Sie die Verkabelung zum Anlasser. Überprüfen Sie die Starterbatterie.
Gerätebetrieb, aber ATS schaltet nicht	Erkundigen Sie sich bei ATS. Überprüfen Sie das Kabel zwischen dem Controller und dem ATS.
Die USB-Verbindung ist abnormal	Überprüfen Sie die USB-Verbindung. Überprüfen Sie, ob der USB-Anschluss des Computers funktioniert. Überprüfen Sie, ob der USB-Treiber installiert ist.
RS485 nicht dürfen normal kommunizieren	Überprüfen Sie die Verbindung. Überprüfen Sie, ob die Identifikationsnummer des Anschlusses richtig eingestellt ist. Überprüfen Sie, ob die A- und B-Leitungen bei RS485 vertauscht sind. Überprüfen Sie, ob der RS485-Kommunikationsleistungstreiber installiert ist. Überprüfen Sie, ob der Kommunikationsanschluss mit dem PC beschädigt ist. Fügen Sie einen 120-Ω-Widerstand zwischen AB und RS485-Controller hinzu.